

## **Смітєвоз із боковим завантаженням на шасі МАЗ-5434**

**Об`єм бункера: 10 м<sup>3</sup>**

**Тип завантаження: Бічний**

**Система завантаження: Механічна**

**Опис :** Експлуатація обладнання у ТОВ «Київ-СпецТех» не принесла несподіванок - все працює прекрасно. Посилений маніпулятор підвищеної вантажопідйомності. Якісна гідравліка і високоміцні металорукава високого тиску, відповідають європейському стандарту DIN і виключають вірогідність розривів і протікання масла.



Контактний телефон:  
+38(097) 746-67-04  
+38(099) 632-13-31  
+38(044) 232-02-98

Адреса: Україна, 04060, м. Київ,  
вул. Ризька, буд. 73-г, офіс 7  
E-mail: [tovkst@gmail.com](mailto:tovkst@gmail.com)  
Website: [kievspecteh.com](http://kievspecteh.com)

Код ЄДРПОУ 42623361.  
IBAN UA573282090000026003000003717  
в АТ «АБ «Південний».

## Креслення сміттєвоза із боковим завантаженням на шасі МАЗ-5434

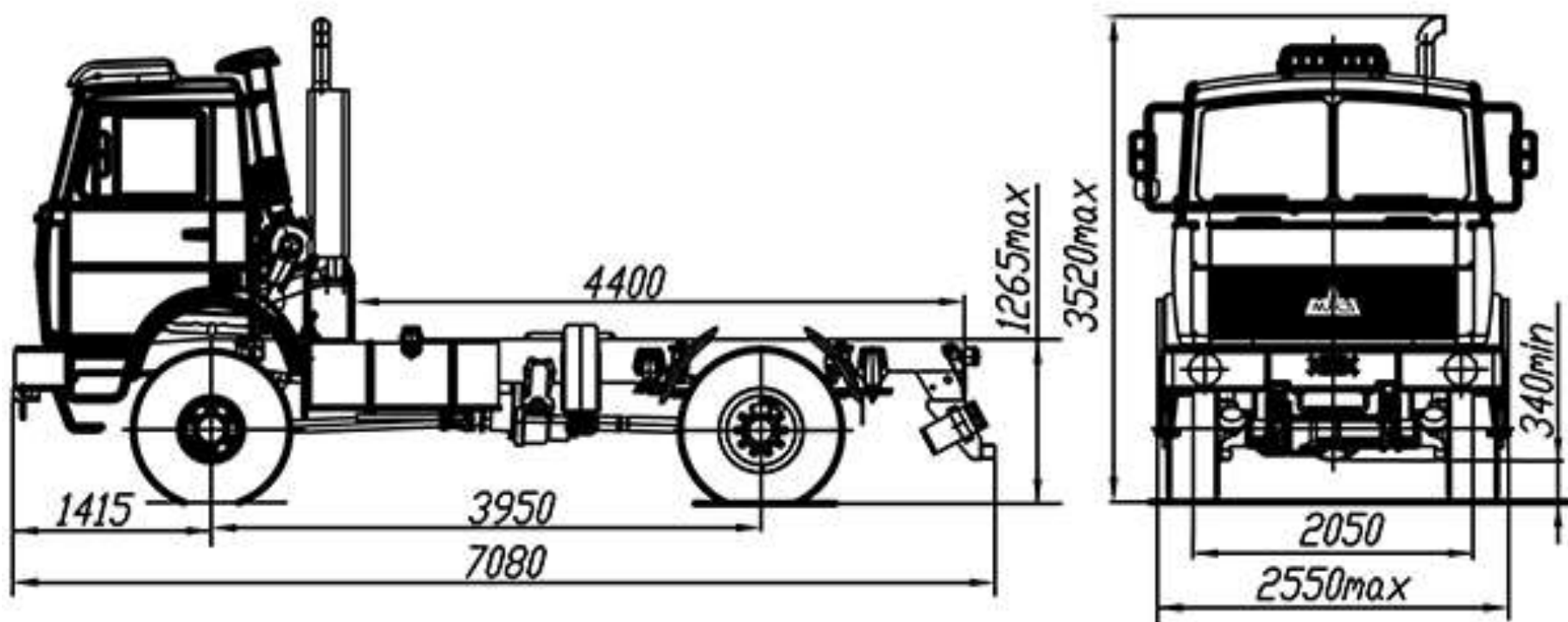

Контактний телефон:  
+38(097) 746-67-04  
+38(099) 632-13-31  
+38(044) 232-02-98

Адреса: Україна, 04060, м. Київ,  
вул. Ризька, буд. 73-г, офіс 7  
E-mail: [tovkst@gmail.com](mailto:tovkst@gmail.com)  
Website: [kievspecteh.com](http://kievspecteh.com)

Код ЄДРПОУ 42623361.  
IBAN UA573282090000026003000003717  
в АТ «АБ «Південний».

## **Опис сміттєвоза із боковим завантаженням на шасі МАЗ-5434**

Експлуатація обладнання у ТОВ «Київ-СпецТех» не принесла несподіванок - все працює прекрасно. Посилений маніпулятор підвищеної вантажопідйомності. Якісна гідравліка і високоміцні металорукава високого тиску, відповідають європейському стандарту DIN і виключають вірогідність розривів і протікання масла.

Сміттєвози СВ- 313.4 на шасі МАЗ-5434 призначаються для механізованого та ручного навантаження, ущільнення, транспортування, а також механізованого розвантаження твердих побутових відходів (ТПВ).

Високоякісне лакофарбове покриття, що надійно захищає металоконструкції від корозії. Вдосконалений завантажувальний люк, що виключає прокидання сміття в процесі пресування.

Особливістю оснащення є наявність встановленої на коробці перемикачів передач, що дозволяє встановлювати на дане шасі обладнання, яке вимагає відбір потужності. Тобто можна сказати що дане шасі ідеально підходить до заднього навантаження типу СВ- 313.4 Електропневмовиводи не встановлені, але є буксирна вилка.



**Додаткові фото сміттєвоза із боковим завантаженням  
на шасі МАЗ-5434**



Контактний телефон:  
+38(097) 746-67-04  
+38(099) 632-13-31  
+38(044) 232-02-98

Адреса: Україна, 04060, м. Київ,  
вул. Ризька, буд. 73-г, офіс 7  
E-mail: [tovkst@gmail.com](mailto:tovkst@gmail.com)  
Website: [kievspecteh.com](http://kievspecteh.com)

Код ЄДРПОУ 42623361.  
IBAN UA573282090000026003000003717  
в АТ «АБ «Південний».



Контактний телефон:  
**+38(097) 746-67-04**  
**+38(099) 632-13-31**  
**+38(044) 232-02-98**

Адреса: Україна, 04060, м. Київ,  
вул. Ризька, буд. 73-г, офіс 7  
E-mail: [tovkst@gmail.com](mailto:tovkst@gmail.com)  
Website: [kievspecteh.com](http://kievspecteh.com)

Код ЄДРПОУ 42623361.  
IBAN UA573282090000026003000003717  
в АТ «АБ «Південний».





Контактний телефон:  
+38(097) 746-67-04  
+38(099) 632-13-31  
+38(044) 232-02-98

Адреса: Україна, 04060, м. Київ,  
вул. Ризька, буд. 73-г, офіс 7  
E-mail: [tovkst@gmail.com](mailto:tovkst@gmail.com)  
Website: [kievspecteh.com](http://kievspecteh.com)

Код ЄДРПОУ 42623361.  
IBAN UA573282090000026003000003717  
в АТ «АБ «Південний».

**Технічні характеристики сміттєвоза із боковим завантаженням**  
**на шасі МАЗ-5434**

Найменування характеристик	Значення показника
Обсяг бункера	10 м <sup>3</sup>
Маса завантажених ТПВ	8100 кг.
Вантажопідйомність перекидача	700 кг.
Коефіцієнт ущільнення сміття	До 4
Система завантаження	Механічна
Завантаження контейнерів об'ємом	Євроконтейнери 0,12 - 1,1 м <sup>3</sup>
Тип приводу робочих органів	Гідравлічний

**Базові характеристики**

Базове шасі	МАЗ-5434
Колісна формула	4x4
Повна маса	20500 кг.
Двигун	ЯМЗ-65651
Потужність двигуна	199 (270) кВт (к.с.)
КПП, Число передач	ЯМЗ-2381-06 (8)
Тип кабіни	2-х / 3-х місцева
Розмір шин	315 / 80R22,5
Обсяг паливного бака	350 л.
Розташування керма	Ліворуч
Паливо	Дизель
Привід	Повний
Напруга бортової мережі	24 V
Максимальна швидкість	70 км / год.



## НАШІ КЛІЄНТИ



Агроіндустріальний  
Холдінг МХП



Onuf group



McDonald's



Ikea



Sandora



Кондитерська  
фабрика «Рошен»



Збройні сили  
України



Служба безпеки  
України



Генеральна  
прокуратура  
України



Управління  
державної охорони  
України



Національна  
гвардія України



ТОВ «Метінвест  
холдінг»



Національна  
гвардія України



ПриватБанк  
АТ «ПАТ Приват  
банк»



Окко



Укрнафта



Києво-Печерська  
Лавра



Епіцентр



FOZZY



МегаМаркет



АТБ



Галичина



Карпатська  
Джерельна



КМДА



Київпастранс



ASMAP



Київмедспецтранс



RUDOMAIN



ЕРІДОН ТЕХ



ТОВ  
Укравтозапчастина



Автоцентр KIA  
Корея Моторс



Телеканал СТБ



Посольство  
Швейцарії в Україні



Посольство Швеції



Dyczerhoff



КУК



Київський  
політехнічний  
інститут ім.  
Сікорського



ХНУ ім. Кузевиці



Національний інститут  
ССХІ ім. М. М. АМОСОВА



Інститут  
Гідромеханіки



Інститут Освітньої  
Аналітики

Контактний телефон:  
+38(097) 746-67-04  
+38(099) 632-13-31  
+38(044) 232-02-98

Адреса: Україна, 04060, м. Київ,  
вул. Ризька, буд. 73-г, офіс 7  
E-mail: [tovkst@gmail.com](mailto:tovkst@gmail.com)  
Website: [kievspecteh.com](http://kievspecteh.com)

Код ЄДРПОУ 42623361.  
IBAN UA573282090000026003000003717  
в АТ «АБ «Південний».