

Сміттєвоз із боковим завантаженням СВ-314.1 на шасі МАЗ-6317

Об`єм бункера: 20 м³

Тип завантаження: Бічний

Система завантаження: Механічна

Опис : Сміттєвоз із боковим завантаженням СВ-314.1 на шасі МАЗ-6317 призначений для механізованого завантаження, ущільнення, транспортування і вивантаження твердих побутових відходів.



Контактний телефон:
+38(097) 746-67-04
+38(099) 632-13-31
+38(044) 232-02-98

Адреса: Україна, 04060, м. Київ,
вул. Ризька, буд. 73-г, офіс 7
E-mail: tovkst@gmail.com
Website: kievspecteh.com

Код ЄДРПОУ 42623361.
IBAN UA573282090000026003000003717
в АТ «АБ «Південний».

Креслення сміттєвоза із боковим завантаженням СВ-314.1

на шасі МАЗ-6317

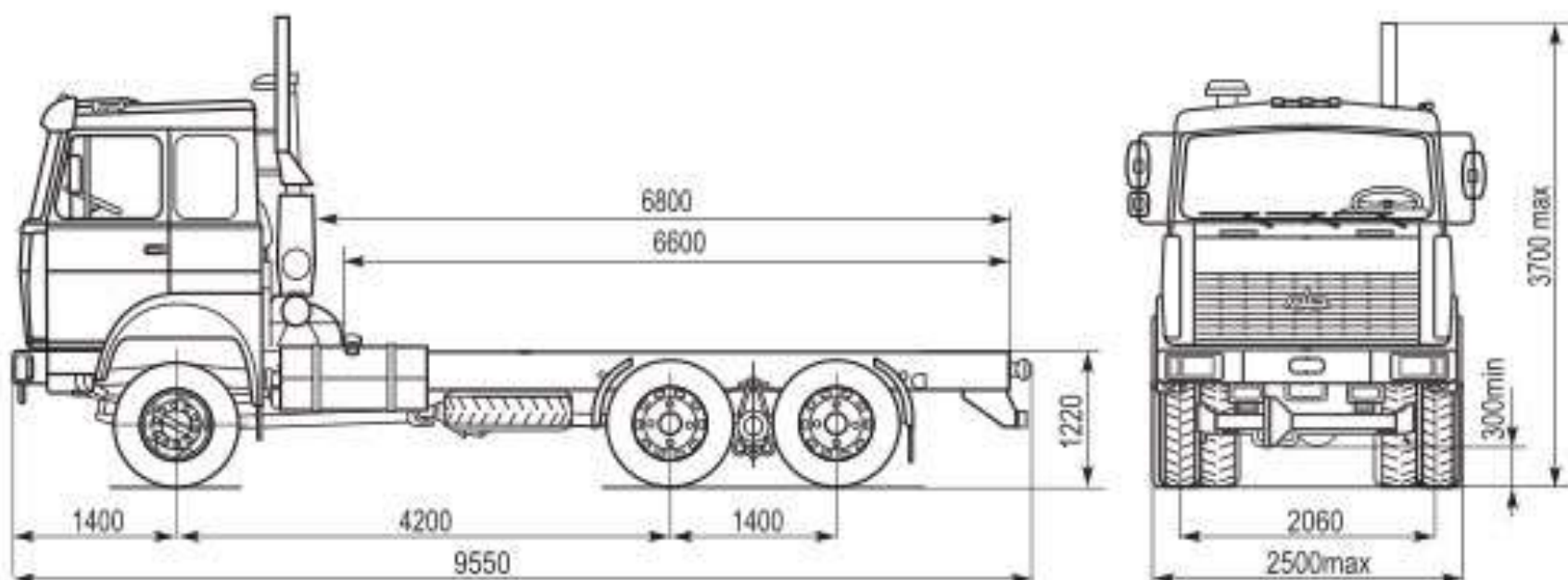

Контактний телефон:
+38(097) 746-67-04
+38(099) 632-13-31
+38(044) 232-02-98

Адреса: Україна, 04060, м. Київ,
вул. Ризька, буд. 73-г, офіс 7
E-mail: tovkst@gmail.com
Website: kievspecteh.com

Код ЄДРПОУ 42623361.
IBAN UA573282090000026003000003717
в АТ «АБ «Південний».

Опис сміттєвоза із боковим завантаженням СВ-314.1 на шасі МАЗ-6317

Сміття може завантажуватися в залежності від наявних змінних захоплень до маніпулятора або зі стандартних контейнерів об'ємом 0,75 м³, або з євроконтейнерів за допомогою бічного маніпулятора, розташованого з правого боку сміттєвоза.

Вивантаження сміття проводиться причепом.

МАЗ-6317 являє собою великотоннажний повнопривідний автомобіль з колісною схемою «6×6».

Шасі орієнтоване під розміщення різного виду спеціалізованого обладнання. Його експлуатація можлива по дорогах всіх видів, а також по пересіченій місцевості (причому навіть в складних погодних умовах).

У спорядженому стані маса МАЗ-6317 варіюється від 11400 до 14000 кг, а його вантажопідйомність становить від 11000 до 21600 кг. Загальна (конструктивно дозволена) вага автомобіля досягає 24700-33150 кг в залежності від версії.

**Додаткові фото сміттєвоза із боковим завантаженням СВ-314.1
на шасі МАЗ-6317**



Контактний телефон:
+38(097) 746-67-04
+38(099) 632-13-31
+38(044) 232-02-98

Адреса: Україна, 04060, м. Київ,
вул. Ризька, буд. 73-г, офіс 7
E-mail: tovkst@gmail.com
Website: kievspecteh.com

Код ЄДРПОУ 42623361.
IBAN UA573282090000026003000003717
в АТ «АБ «Південний».

Технічні характеристики сміттєвоза із боковим завантаженням СВ-314.1 на шасі МАЗ-6317

НАЙМЕНУВАННЯ ХАРАКТЕРИСТИК	ЗНАЧЕННЯ ПОКАЗНИКА
Місткість кузова	20 м ³
Маса завантажених ТПВ	15 800 кг.
Коефіцієнт пресування	До 4
Система завантаження	Механічна
Тип приводу робочих органів	Гідравлічний
Вантажопідйомність маніпулятора	До 800 кг.
Транспортна швидкість	60 км/год.
Габаритні розміри	
Довжина	11 200 мм.
Ширина	2550 мм.
Висота	4000 мм.

Параметр	Показник
Модель	МАЗ-6317
Тип кабіни	Велика
Екологічний клас	Еуро - 2
Колісна формула	6х6
КПП	ЯМЗ-239
Число передач	9
ДВИГУН	ЯМЗ-65853
Потужність	243 / 330 Квт.
Технічно дозволена загальна маса автомобіля	33 150 кг.
Розподіл технічно дозвленої загальної маси автомобіля	
на передній міст	7150 кг.
на задній міст	26 000 кг.
Повна маса автомобіля у спорядженому стані	11 400 кг.
Технічно дозволена вантажопідйомність	21 600 кг.
Паливний бак	Два 200+350 л.
Шини	16.00R20

НАШІ КЛІЄНТИ



Агроіндустріальний
Холдінг МХП



Onuf group



McDonald's



Ikea



Sandora



Кондитерська
фабрика «Рошен»



Збройні сили
України



Служба безпеки
України



Генеральна
прокуратура
України



Управління
державної охорони
України



Національна
гвардія України



ТОВ «Метінвест
холдінг»



Національна
гвардія України



ПриватБанк
АТ «ПАТ Приват
банк»



Окко



Укрнафта



Києво-Печерська
Лавра



Епіцентр



FOZZY



МегаМаркет



АТБ



Галичина



Карпатська
Джерельна



КМДА



Київпастрас



ASMAP



Київмедспецтранс



RUDOMAIN



ЕРІДОН ТЕХ

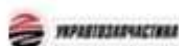

ТОВ
Укравтозапчастина



Автоцентр KIA
Корея Моторс



Телеканал СТБ



Посольство
Швейцарії в Україні



Посольство Швеції



Duckerhoff



КУК



Київський
політехнічний
інститут ім.
Сікорського



ХНЗУ ім. Кузеця



Національний інститут
ССХІ ім. М. М. АМОСОВА



Інститут
Гідромеханіки



Інститут Освітньої
Аналітики

Контактний телефон:
+38(097) 746-67-04
+38(099) 632-13-31
+38(044) 232-02-98

Адреса: Україна, 04060, м. Київ,
вул. Ризька, буд. 73-г, офіс 7
E-mail: tovkst@gmail.com
Website: kievspecteh.com

Код ЄДРПОУ 42623361.
IBAN UA573282090000026003000003717
в АТ «АБ «Південний».