

Сміттєвоз НІДРО-МАК 8 на шасі IVECO EUROCARGO ML120E22

Об`єм бункера: 8 м³

Тип завантаження: Заднє

Система завантаження: Механічна

Опис : Сміттєвоз моделі НІДРО-МАК 8 на шасі IVECO EUROCARGO ML120E22 об'ємом 8 м³ призначений для завантаження твердих побутових відходів, їх ущільнення, транспортування та механізованого розвантаження в місцях утилізації.



Контактний телефон:
+38(097) 746-67-04
+38(099) 632-13-31
+38(044) 232-02-98

Адреса: Україна, 04060, м. Київ,
вул. Ризька, буд. 73-г, офіс 7
E-mail: tovkst@gmail.com
Website: kievspecteh.com

Код ЄДРПОУ 42623361.
IBAN UA573282090000026003000003717
в АТ «АБ «Південний».

Креслення НІДРО-МАК 8 на шасі IVECO EURO CARGO ML120E22

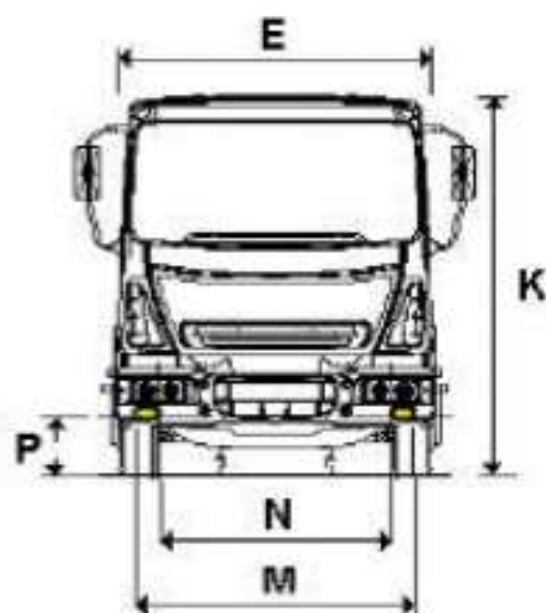
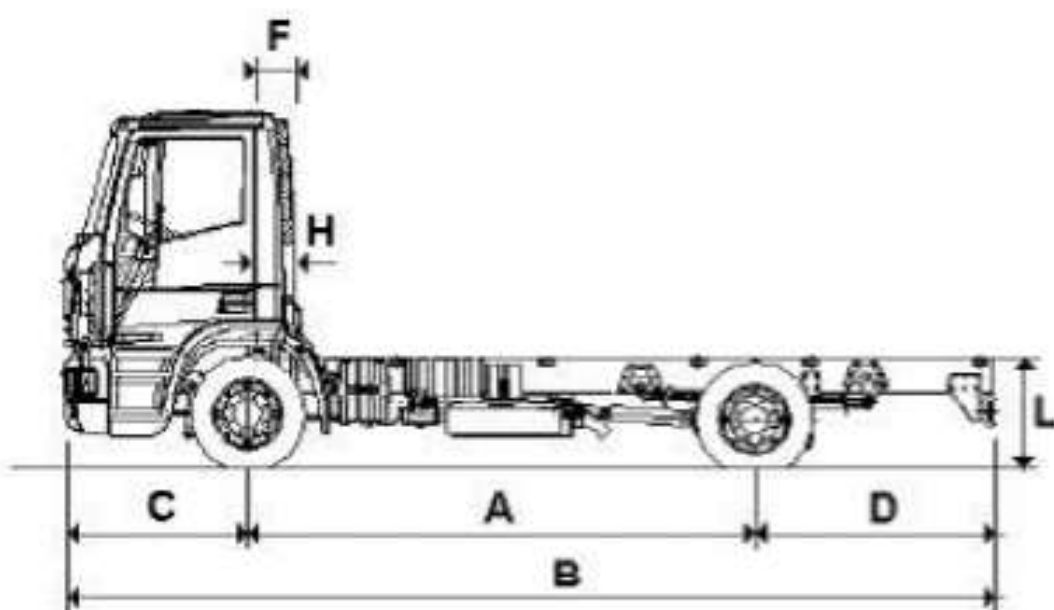

Контактний телефон:
+38(097) 746-67-04
+38(099) 632-13-31
+38(044) 232-02-98

Адреса: Україна, 04060, м. Київ,
вул. Ризька, буд. 73-г, офіс 7
E-mail: tovkst@gmail.com
Website: kievspecteh.com

Код ЄДРПОУ 42623361.
IBAN UA573282090000026003000003717
в АТ «АБ «Південний».

Комплектація сміттєвоза **HIDRO-MAK 8** на шасі **IVECO**

EUROCARGO ML120E22

Базова комплектація:

- Дренажний бак з краном для зливу рідини з передньої частини кузова;
- Кран для зливу рідини з завантажувального бункера;
- Посилення ребрами жорсткості ванни завантажувального бункера;
- Світлодіодні ліхтарі освітлення робочої зони;
- Електричне управління процесом завантаження і пресування;
- Режими роботи - автоматичний // ручний // змішаний;
- Камера заднього виду, включаючи кольоровий монітор;
- Інспекційний (оглядового) люк;
- Додаткове оснащення: РВД HANSAFLEX (Німеччина);
- Портальний механізм для завантаження контейнерів об'ємом до 8 куб. м. («човників»)

Комплектація:

- Кабіна 3-х місцева денна
- Електросклопідйомники
- Дзеркала з електрорегулюванням
- Оббивка сидінь тканинна
- Пневмопідвіска сидіння водія
- Імобілайзер
- Тахограф цифровий VDO тисячу триста вісімдесят одна
- Аудіопідготовка (антена)
- Денний режим світла фар (денні ходові вогні)
- «Зимовий» пакет (-30):

- автономне обігрівач кабіни Eberspacher Airtronic,
- сидіння водія з підігрівом
- паливний фільтр з підігрівом
- предпускової електричний обігрівач двигуна DEFA 220V
- Бічні дзеркала з підігрівом

Можливість монтажу на шасі марки:



Опис сміттєвоза **НІДРО-МАК 8** на шасі **IVECO**

EUROCARGO ML120E22

Обладнання сміттєвоза встановлено на шасі з повною масою 18 тонн. Обладнання оснащено кантователем контейнерів для механічного вивантаження сміття з контейнера об'ємом 120, 240, 360 літрів, баків 0,75 і 0,8 куб. м. і євроконтейнерів 1,1 куб. м. в приймальний бункер сміттєвоза.

Сміттєвоз має пресуючу плиту, виготовлену з високоміцної сталі, що виконує функцію огорожі і пресування відходів з завантажувального бункера в основний (наводиться в дію чотирма гідроциліндрами), виштовхуючу плиту, яка виконує функцію зворотньої натискальної пластини і дозволяє виробляти процес підпресування. Залежно від щільності відходів, коефіцієнт ущільнення може збільшуватися до 1: 6.

При повному завантаженні основного бункера, пресуюча плита автоматично зупиняється.

Основний бункер розвантажується виштовхуючою плитою після підняття заднього борту. Операція здійснюється за допомогою важелів розташованих за кабіною. В процесі розвантаження застосовуються кнопка «підгазовки» і кнопка «одиначного циклу», необхідна для розвантаження сміття з завантажувального бункера при піднятому завантажувальному бункері.

У сміттєвозі **НІДРО-МАК 8** передбачена система відводу рідини, що утворюється в процесі пресування. Система складається з заглиблення в передній частині надбудови з подальшим відведенням в бак для збору рідини і зливного крана з завантажувального бункера.

Додаткові фото сміттєвоза НІДРО-МАК 8 на шасі IVECO

EUROCARGO ML120E22



Контактний телефон:
+38(097) 746-67-04
+38(099) 632-13-31
+38(044) 232-02-98

Адреса: Україна, 04060, м. Київ,
вул. Ризька, буд. 73-г, офіс 7
E-mail: tovkst@gmail.com
Website: kievspecteh.com

Код ЄДРПОУ 42623361.
IBAN UA573282090000026003000003717
в АТ «АБ «Південний».



Контактний телефон:
+38(097) 746-67-04
+38(099) 632-13-31
+38(044) 232-02-98

Адреса: Україна, 04060, м. Київ,
вул. Ризька, буд. 73-г, офіс 7
E-mail: tovkst@gmail.com
Website: kievspecteh.com

Код ЄДРПОУ 42623361.
IBAN UA573282090000026003000003717
в АТ «АБ «Південний».



Контактний телефон:
+38(097) 746-67-04
+38(099) 632-13-31
+38(044) 232-02-98

Адреса: Україна, 04060, м. Київ,
вул. Ризька, буд. 73-г, офіс 7
E-mail: tovkst@gmail.com
Website: kievspecteh.com

Код ЄДРПОУ 42623361.
IBAN UA573282090000026003000003717
в АТ «АБ «Південний».

Технічні характеристики сміттєвоза **НІДРО-МАК 8** на шасі **IVECO** **EUROCARGO ML120E22**

Характеристики	Показники
Обсяг кузова корисний	8 м ³
Верхня стінка	St-52 / 3.0 мм.
Бічні стінки	St-52 / 4.0 мм.
Нижня стінка	St-52 / 4.0 мм.
Обсяг завантажувального бункера	1,5 м ³
Коефіцієнт ущільнення сміття	1:6
Перетин кузова	овальне або профільне
Обсяг порталного механізму для завантаження контейнерів	до 8 м ³
Цикл роботи	Цикл підйому і опускання заднього відкидного борту: 15-30 сек. Цикл пресування: 20-30 сек. Цикл підйому і опускання контейнера 9-15 сек.
Кантувач	Пристосований під євроконтейнери V=1,1 м ³
Робочий тиск	170 bar
Насос	73-85 см ³ /об.

Характеристики	Показники
Колісна база	4185 мм.
Довжина (В)	7612 мм.
Задній звис	1313 мм.
Максимальна ширина кабіни (М)	2280 мм.
Відстань від передньої осі до задньої кабіни	265 мм.
Відстань від передньої осі до передньої стійки кузова	385 мм.
Колія передньої осі	1930 мм.
Колія задньої осі	+1745 мм.
Дорожній просвіт	163 мм.
Повна маса автомобіля	12000 кг.
Вантажопідйомність	7780 кг.
Робочий об'єм	5900 м ³
Потужність	217 к.с.
КПП	механічна
Підвіска	ресорна
Шини	285/70 R 19,5
Паливний бак	115 л.
Клас екологічної безпеки	Євро 5
Двигун	турбодизель
Колісна база	4x2

НАШІ КЛІЄНТИ



Агроіндустріальний
Холдинг МХП



Onuf group



McDonald's



Ikea



Sandora



Кондитерська
фабрика «Рошен»



Збройні сили
України



Служба безпеки
України



Генеральна
прокуратура
України



Управління
державної охорони
України



Національна
гвардія України



ТОВ «Метінвест
холдинг»



Національна
гвардія України



ПриватБанк
АТ «ПАТ Приват
банк»



Окко



Укрнафта



Києво-Печерська
Лавра



Епіцентр



FOZZY



МегаМаркет



АТБ



Галичина



Карпатська
Джерельна



КМДА



Київпастрас



ASMAP



Київмедспецтранс



RUDOMAIN



ЕРІДОН ТЕХ



ТОВ
Укравтозапчастина



Автоцентр KIA
Корея Моторс



Телеканал СТБ



Посольство
Швейцарії в Україні



Посольство Швеції



Duckerhoff



КУК



Київський
політехнічний
інститут ім.
Скворського



ХНУ ім. Кузевиці



Національний інститут
ССХІ ім. М. М. АМОСОВА



Інститут
Гідромеханіки



Інститут Освітньої
Аналітики

Контактний телефон:
+38(097) 746-67-04
+38(099) 632-13-31
+38(044) 232-02-98

Адреса: Україна, 04060, м. Київ,
вул. Ризька, буд. 73-г, офіс 7
E-mail: tovkst@gmail.com
Website: kievspecteh.com

Код ЄДРПОУ 42623361.
IBAN UA573282090000026003000003717
в АТ «АБ «Південний».