

Сміттєвоз НІДРО-МАК 21 м³ на шасі MERCEDES-BENZ

AROCS 2533 (6x2)

Об'єм бункера: 21 м³

Тип завантаження: Заднє

Система завантаження: Механічна

Опис : Сміттєвоз моделі НІДРО-МАК із заднім завантаженням на шасі Mercedes-Benz Arocs 2533 - це сучасний високоефективний сміттєвоз, призначений для збору і транспортування ТПВ. Об'єм бункеру 21 м³.



Контактний телефон:
+38(097) 746-67-04
+38(099) 632-13-31
+38(044) 232-02-98

Адреса: Україна, 04060, м. Київ,
вул. Ризька, буд. 73-г, офіс 7
E-mail: tovkst@gmail.com
Website: kievspecteh.com

Код ЄДРПОУ 42623361.
IBAN UA573282090000026003000003717
в АТ «АБ «Південний».

Креслення НІДРО-МАК 21 м³ на шасі MERCEDES-BENZ

AROCS 2533 (6x2)

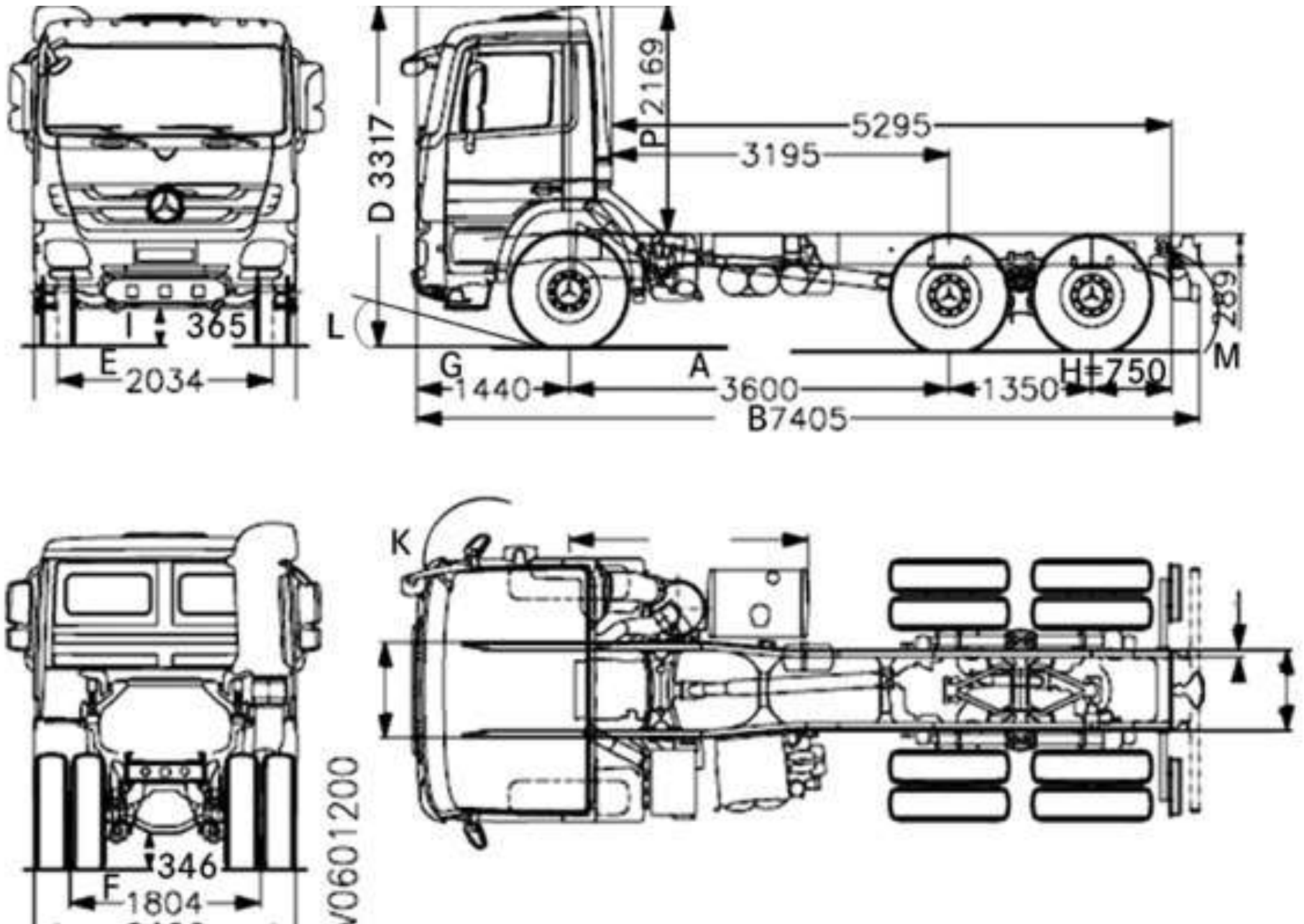

Контактний телефон:
+38(097) 746-67-04
+38(099) 632-13-31
+38(044) 232-02-98

Адреса: Україна, 04060, м. Київ,
вул. Ризька, буд. 73-г, офіс 7
E-mail: tovkst@gmail.com
Website: kievspecteh.com

Код ЄДРПОУ 42623361.
IBAN UA573282090000026003000003717
в АТ «АБ «Південний».

Опис сміттєвоза **НІДРО-МАК 21 м³** на шасі **MERCEDES-BENZ**

AROCS 2533 (6x2)

Сміттєвоз НІДРО-МАК на шасі Mercedes-Benz Arocs 2533 - втілення сучасної ефективності та надійності. Його створено для ефективного збору та перевезення відходів усіх типів. Із вражаючим об'ємом бункеру у 21 м³, він готовий до завдань будь-якої складності. Завантажте його заднім способом і відчуйте миттєве звільнення простору. Він - ваш надійний партнер у боротьбі зі сміттям, готовий до роботи навіть у найважчих умовах.

Запрошуємо вас ознайомитися із найновішою революційною розробкою в сфері сміттєвозів - моделлю НІДРО-МАК на базі шасі Mercedes-Benz Arocs 2533. Цей сміттєвоз створений для вирішення нагальних завдань зі збору та транспортування твердих побутових відходів.

Одним із основних переваг цього сміттєвоза є його великий об'єм бункеру, що становить 21 м³. Це означає, що він здатний вмістити значну кількість відходів, забезпечуючи ефективну роботу навіть у найбільш насичених з точки зору відходів міських районах.

Окрім того, завантаження відбувається ззаду, що дозволяє зручно та швидко навантажувати відходи та максимально оптимізувати час роботи. Це особливо важливо в умовах міських вулиць, де кожна хвилина має значення.

Незалежно від того, чи стикаєтеся ви зі сміттям у великому масштабі або потребуєте ефективного рішення для малих районів, сміттєвоз НІДРО-МАК на шасі Mercedes-Benz Arocs 2533 буде вашим надійним та високоефективним партнером у роботі з відходами.

Додаткові фото сміттєвоза НІДРО-МАК 21 м³ на шасі

MERCEDES-BENZ AROCS 2533 (6x2)



Контактний телефон:
+38(097) 746-67-04
+38(099) 632-13-31
+38(044) 232-02-98

Адреса: Україна, 04060, м. Київ,
вул. Ризька, буд. 73-г, офіс 7
E-mail: tovkst@gmail.com
Website: kievspecteh.com

Код ЄДРПОУ 42623361.
IBAN UA573282090000026003000003717
в АТ «АБ «Південний».



Контактний телефон:
+38(097) 746-67-04
+38(099) 632-13-31
+38(044) 232-02-98

Адреса: Україна, 04060, м. Київ,
вул. Ризька, буд. 73-г, офіс 7
E-mail: tovkst@gmail.com
Website: kievspecteh.com

Код ЄДРПОУ 42623361.
IBAN UA573282090000026003000003717
в АТ «АБ «Південний».



Контактний телефон:
+38(097) 746-67-04
+38(099) 632-13-31
+38(044) 232-02-98

Адреса: Україна, 04060, м. Київ,
вул. Ризька, буд. 73-г, офіс 7
E-mail: tovkst@gmail.com
Website: kievspecteh.com

Код ЄДРПОУ 42623361.
IBAN UA573282090000026003000003717
в АТ «АБ «Південний».

Технічні характеристики сміттєвоза НІДРО-МАК 21 м³ на шасі**MERCEDES-BENZ AROCS 2533 (6x2)**

Характеристики	Показники
Екологічний клас	Евро-6
Число циліндрів	6
Робочий об'єм	10,7 л.
Потужність	235/327 кВт/ л. с.
Умовне позначення двигуна	OM471
Номінальна частота обертання	2200 об/хв
Макс. крутний момент	тисячі 1100 Нм
Число оборотів при максимальному моменті, що крутить	1200-1600 об/хв
Широкопрофільні шини	385/65 R 22,5
Товщина рами	9 мм.
Колісна формула	6x2
Колісна база	3600 мм.
Технічно допустима вантажопідйомність	26000 кг.
Довжина	7405 мм.
Ширина	2050 мм.
Висота	3317 мм.

Характеристики	Показники
Загальне	
Обладнання	HRP Hidro-Mak сміттєвоз заднього завантаження
Бункер	
Об'єм	21 м ³
Верхня стінка	St-52 / 3.0 мм.
Бічні стінки	St-52 / 4.0 мм.
Нижня стінка	St-52 / 4.0 мм.
Відкидний борт	
Коефіцієнт пресування	від 4:1 до 6:1 в залежності від типу сміття
Приймальний бункер	1,5 м ³
Матеріал приймального бункера	Бічні стінки St-37 – St-42 Нижня стінка St-52
Цикл роботи	Цикл підйому і опускання заднього відкидного борту: 15-30 с. Цикл пресування: 20-30 с. Цикл підйому і опускання контейнера 9-15 с.

Кантувач	Пристосований під євроконтейнери $V=1,1 \text{ м}^3$
Виштовхуюча плита	Автоматична гідросистема дозволяє завантажити спресоване сміття з бункера у місцях утилізації
Експлуатація та управління	
Експлуатація	Експлуатація здійснюється за допомогою дії гідравлічних циліндрів. Робота може відбуватися безперервним циклом, головний вимикач з сигнальною лампою заходиться в салоні вантажівки. Система може працювати автоматично і вручну. Система керується від блоку управління, який дозволяє, запускати, зупиняти наступні цикли: 1 цикл, безперервні цикли і рятувальні роботи.
Засоби безпеки	В цілях безпеки, при ремонті і очищенні бункера, задній відкидний борт укомплектований засобами захисту від випадкового закриття

Управління	Задній відкидний борт і виштовхуюча плита управляються з передньої частини бункера, всі прилади управління завантаженням знаходяться праворуч від заднього відкидного борту. Система може працювати автоматично або вручну. Червона кнопка аварійної зупинки розташована з обох сторін бункера, кнопка перезапуску системи знаходиться на блоці управління.
Гідравлічна система	
Робочий тиск	180 bar
	9 одиниць гідроциліндрів і 1 телескопічний циліндр з 2 розширювачами.
Насос	Гідравлічний насос продуктивністю 73-85 см ³ /об.
Покраска	Всі поверхні деталей оброблені абразивним методом, подвійна ґрунтовка і фарбування в будь-який колір за бажанням замовника.
Загальні	2 пластикових бризковика 1 проблісковий маяк 2 підніжки для екіпажу

НАШІ КЛІЄНТИ



Агроіндустріальний
Холдінг МХП



Onuf group



McDonald's



Ikea



Sandora



Кондитерська
фабрика «Рошен»



Збройні сили
України



Служба безпеки
України



Генеральна
прокуратура
України



Управління
державної охорони
України



Національна
гвардія України



ТОВ «Метінвест
холдінг»



Національна
гвардія України



ПриватБанк
АТ «ПАТ Приват
банк»



Окко



Укрнафта



Києво-Печерська
Лавра



Епіцентр



FOZZY



МегаМаркет



АТБ



Галичина



Карпатська
Джерельна



КМДА



Київпастрас



ASMAP



Київмедспецтранс



RUDOMAIN



ЕРІДОН ТЕХ



ТОВ
Укравтозапчастина



Автоцентр KIA
Корея Моторс



Телеканал СТБ



Посольство
Швейцарії в Україні



Посольство Швеції



Duckerhoff



КУК



Київський
політехнічний
інститут ім.
Скородового



ХНУ ім. Кузевиці



Національний інститут
ССХІ ім. М. М. АМОСОВА



Інститут
Гідромеханіки



Інститут Освітньої
Аналітики

Контактний телефон:
+38(097) 746-67-04
+38(099) 632-13-31
+38(044) 232-02-98

Адреса: Україна, 04060, м. Київ,
вул. Ризька, буд. 73-г, офіс 7
E-mail: tovkst@gmail.com
Website: kievspecteh.com

Код ЄДРПОУ 42623361.
IBAN UA573282090000026003000003717
в АТ «АБ «Південний».