

**Смітєвоз НІДРО-МАК 15,5 м<sup>3</sup> на шасі SCANIA P250 (4x2)**

**Об`єм бункера: 15,5 м<sup>3</sup>**

**Тип завантаження: Заднє**

**Система завантаження: Механічна**

**Опис :** Смітєвоз НІДРО-МАК 15 м<sup>3</sup> на шасі SCANIA P250 (4x2) від компанії Київспецтех з заднім завантаженням - це сучасний високоефективний смітєвоз, призначений для завантаження твердих побутових відходів, їх ущільнення, транспортування та механізованого розвантаження в місцях утилізації.



Контактний телефон:  
+38(097) 746-67-04  
+38(099) 632-13-31  
+38(044) 232-02-98

Адреса: Україна, 04060, м. Київ,  
вул. Ризька, буд. 73-г, офіс 7  
E-mail: [tovkst@gmail.com](mailto:tovkst@gmail.com)  
Website: [kievspecteh.com](http://kievspecteh.com)

Код ЄДРПОУ 42623361.  
IBAN UA573282090000026003000003717  
в АТ «АБ «Південний».

**Креслення сміттєвоза НІДРО-МАК 15,5 м<sup>3</sup> на шасі SCANIA P250 (4x2)**

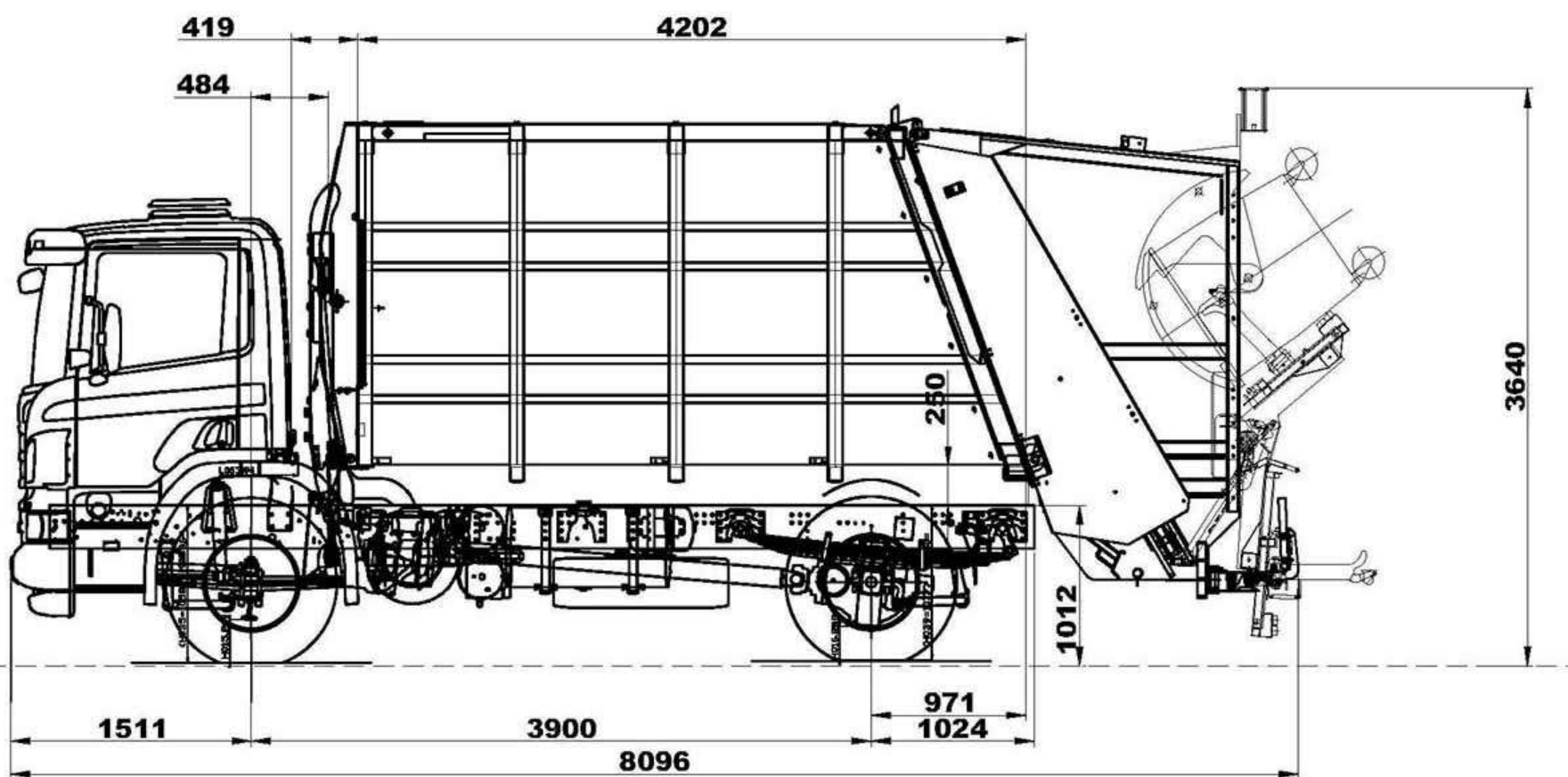

Контактний телефон:  
+38(097) 746-67-04  
+38(099) 632-13-31  
+38(044) 232-02-98

Адреса: Україна, 04060, м. Київ,  
вул. Ризька, буд. 73-г, офіс 7  
E-mail: [tovkst@gmail.com](mailto:tovkst@gmail.com)  
Website: [kievspecteh.com](http://kievspecteh.com)

Код ЄДРПОУ 42623361.  
IBAN UA573282090000026003000003717  
в АТ «АБ «Південний».

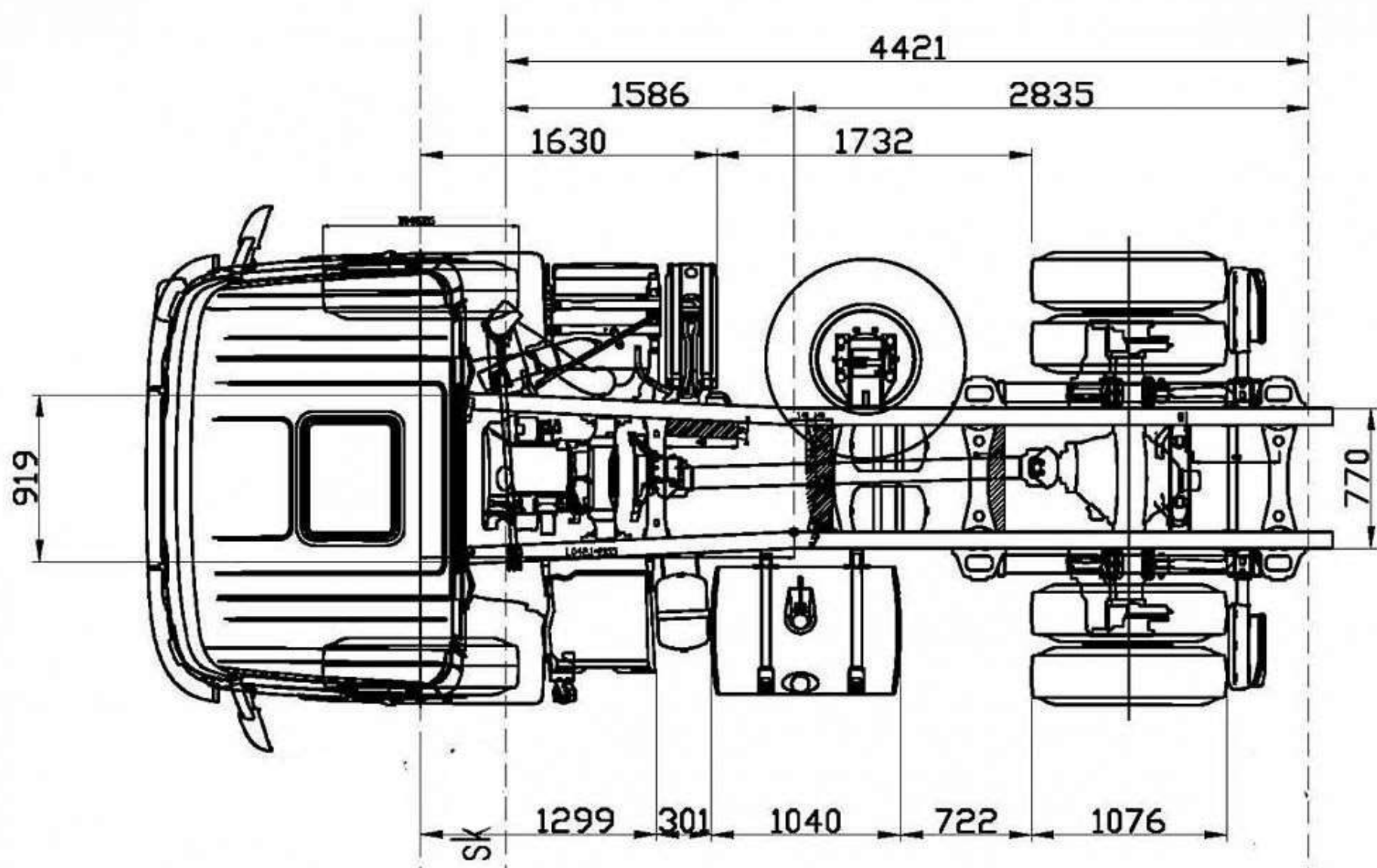

Контактний телефон:  
+38(097) 746-67-04  
+38(099) 632-13-31  
+38(044) 232-02-98

Адреса: Україна, 04060, м. Київ,  
вул. Ризька, буд. 73-г, офіс 7  
E-mail: [tovkst@gmail.com](mailto:tovkst@gmail.com)  
Website: [kievspecteh.com](http://kievspecteh.com)

Код ЄДРПОУ 42623361.  
IBAN UA573282090000026003000003717  
в АТ «АБ «Південний».

## Опис сміттєвоза **НІДРО-МАК 15,5 м<sup>3</sup>** на шасі **SCANIA P250 (4x2)**

Обладнання встановлено на шасі з повною масою 18 тонн та оснащено кантователем контейнерів для механічної завантаження сміття з

- контейнерів об'ємом 120, 240 та 360 літрів
- баків 0,75 та 0,8 куб. м.
- євроконтейнерів 1,1 куб. м.

Сміттєвоз має пресуючу плиту, виготовлену з високоміцної сталі, що виконує функцію огорожі і пресування відходів з завантажувального бункера в основний (наводиться в дію чотирма гідроциліндрами), і виштовхують плиту, яка виконує функцію зворотної нажимної пластини і дозволяє виробляти процес підпресування. Залежно від щільності відходів, коефіцієнт ущільнення може збільшуватися до 1:6.

При повному завантаженні основного бункера, пресуюча плита автоматично зупиняється.

Основний бункер розвантажується виштовхує плитою після підняття заднього борту. Операція здійснюється за допомогою важелів розташованих за кабіною. В процесі розвантаження застосовуються кнопка «підгазування» і кнопка «одиначного циклу», необхідна для розвантаження сміття з завантажувального бункера при піднятому завантажувальному бункері.

У Сміттєвізні обладнанні передбачена система відводу рідини, що утворюється в процесі пресування. Система складається з заглиблення в передній частині надбудови з подальшим відведенням в бак для збору рідини і зливного крана з завантажувального бункера.

**Базова комплектація включає в себе:**

- Дренажний бак з краном для зливу рідини з передньої частини кузова;
- Кран для зливу рідини з завантажувального бункера;
- Посилення ребрами жорсткості ванни завантажувального бункера;
- Світлодіодні ліхтарі освітлення робочої зони;
- Електричне управління процесом завантаження і пресування;
- Камера заднього виду, включаючи кольоровий монітор;
- Інспекційний (оглядовий) люк;

Додаткове оснащення:

- РВД HANSAFLEX (Німеччина);
- Портальний механізм для завантаження контейнерів об'ємом до 8 м<sup>3</sup> («човників»)

**Додаткові фото сміттєвоза НІДРО-МАК 15,5 м<sup>3</sup>  
на шасі SCANIA P250 (4x2)**



Контактний телефон:  
+38(097) 746-67-04  
+38(099) 632-13-31  
+38(044) 232-02-98

Адреса: Україна, 04060, м. Київ,  
вул. Ризька, буд. 73-г, офіс 7  
E-mail: [tovkst@gmail.com](mailto:tovkst@gmail.com)  
Website: [kievspecteh.com](http://kievspecteh.com)

Код ЄДРПОУ 42623361.  
IBAN UA573282090000026003000003717  
в АТ «АБ «Південний».



Контактний телефон:  
+38(097) 746-67-04  
+38(099) 632-13-31  
+38(044) 232-02-98

Адреса: Україна, 04060, м. Київ,  
вул. Ризька, буд. 73-г, офіс 7  
E-mail: [tovkst@gmail.com](mailto:tovkst@gmail.com)  
Website: [kievspecteh.com](http://kievspecteh.com)

Код ЄДРПОУ 42623361.  
IBAN UA573282090000026003000003717  
в АТ «АБ «Південний».



Контактний телефон:  
+38(097) 746-67-04  
+38(099) 632-13-31  
+38(044) 232-02-98

Адреса: Україна, 04060, м. Київ,  
вул. Ризька, буд. 73-г, офіс 7  
E-mail: [tovkst@gmail.com](mailto:tovkst@gmail.com)  
Website: [kievspecteh.com](http://kievspecteh.com)

Код ЄДРПОУ 42623361.  
IBAN UA573282090000026003000003717  
в АТ «АБ «Південний».



**Технічні характеристики сміттєвоза НІДРО-МАК 15,5 м<sup>3</sup>**  
**на шасі SCANIA P250 (4x2)**

Характеристики	Показники
Загальне	
Обладнання	HRP Нідро-Мак сміттєвоз заднього завантаження
Бункер	
Об'єм	15.5 м <sup>3</sup>
Верхня стінка	St-52 / 3.0 мм.
Бічні стінки	St-52 / 4.0 мм.
Нижня стінка	St-52 / 4.0 мм.
Відкидний борт	
Коефіцієнт пресування	від 4:1 до 6:1 в залежності від типу сміття
Приймальний бункер	1,5 м <sup>3</sup>
Матеріал приймального бункера	Бічні стінки St-37 – St-42 Нижня стінка St-52
Кантувач	VARIO з універсальним захватом для всіх типів контейнерів (від 0,12 до 1,1 м <sup>3</sup> )
Виштовхуюча плита	Автоматична гідросистема дозволяє завантажити спресоване сміття з бункера у місцях утилізації
Перетин кузова	на вибір: овальне або профільне

Тандемний Гідронасос	OMFB (Італія)
Додатково	Система автоматичної подгазовки при роботі сміттєвоза
Режими роботи	Автоматичний, механічний, змішаний;

Характеристики	Показники
Екологічний клас	Евро-5
Число циліндрів	6
Робочий об'єм	8,5 л.
Потужність	250 (184) л. с./кВт.
Умовне позначення двигуна	DC09 102
Механізм відбору потужності від двигуна	ED120P
Макс. крутний момент	1150 Нм.
Моторне гальмо	з автоматичним управлінням
Зчеплення	Механічне, однодискове, з захистом від зношування
Коробка передач	GR875 8-ступінчаста коробка передач з демультіплікатором, з одною передачею заднього ходу
Модель головної передачі	R780
Блокування диференціала	є
Головне передавальне число	3,42
Товщина рами	6 мм.

Колісна формула	4x2
Технічно допустима вантажопідйомність	21000 кг.
Довжина	6500 мм.
Ширина	2050 мм.
Висота	3250 мм.

## НАШІ КЛІЄНТИ



Агроіндустріальний  
Холдінг МХП



Onuf group



McDonald's



Ikea



Sandora



Кондитерська  
фабрика «Рошен»



Збройні сили  
України



Служба безпеки  
України



Генеральна  
прокуратура  
України



Управління  
державної охорони  
України



Національна  
гвардія України



ТОВ «Метінвест  
холдінг»



Національна  
гвардія України



ПриватБанк  
АТ «ПАТ Приват  
банк»



Окко



Укрнафта



Києво-Печерська  
Лавра



Епіцентр



FOZZY



МегаМаркет



АТБ



Галичина



Карпатська  
Джерельна



КМДА



Київпастрас



ASMAP



Київмедспецтранс



RUDOMAIN



ЕРІДОН ТЕХ

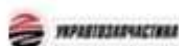

ТОВ  
Укравтозапчастина



Автоцентр KIA  
Корея Моторс



Телеканал СТБ



Посольство  
Швейцарії в Україні



Посольство Швеції



Dyczerhoff



КУК



Київський  
політехнічний  
інститут ім.  
Сікорського



ХНЗУ ім. Кузеця



Національний інститут  
ССХІ ім. М. М. АМОСОВА



Інститут  
Гідромеханіки



Інститут Освітньої  
Аналітики

Контактний телефон:  
+38(097) 746-67-04  
+38(099) 632-13-31  
+38(044) 232-02-98

Адреса: Україна, 04060, м. Київ,  
вул. Ризька, буд. 73-г, офіс 7  
E-mail: [tovkst@gmail.com](mailto:tovkst@gmail.com)  
Website: [kievspecteh.com](http://kievspecteh.com)

Код ЄДРПОУ 42623361.  
IBAN UA573282090000026003000003717  
в АТ «АБ «Південний».