

Сміттєвоз НІДРО-МАК 14 м³ із заднім завантаженням

на шасі МАЗ-5340С2

Об'єм бункера: 14 м³

Тип завантаження: Заднє

Система завантаження: Механічна

Опис : Сміттєвоз НІДРО-МАК об'ємом 14 м³ на шасі МАЗ-5340С2 призначений для завантаження твердих побутових відходів, їх ущільнення, транспортування та механізованого розвантаження в місцях утилізації.



Контактний телефон:
+38(097) 746-67-04
+38(099) 632-13-31
+38(044) 232-02-98

Адреса: Україна, 04060, м. Київ,
вул. Ризька, буд. 73-г, офіс 7
E-mail: tovkst@gmail.com
Website: kievspecteh.com

Код ЄДРПОУ 42623361.
IBAN UA573282090000026003000003717
в АТ «АБ «Південний».

**Креслення НІДРО-МАК 14 м³ із заднім завантаженням
на шасі МАЗ-5340С2**

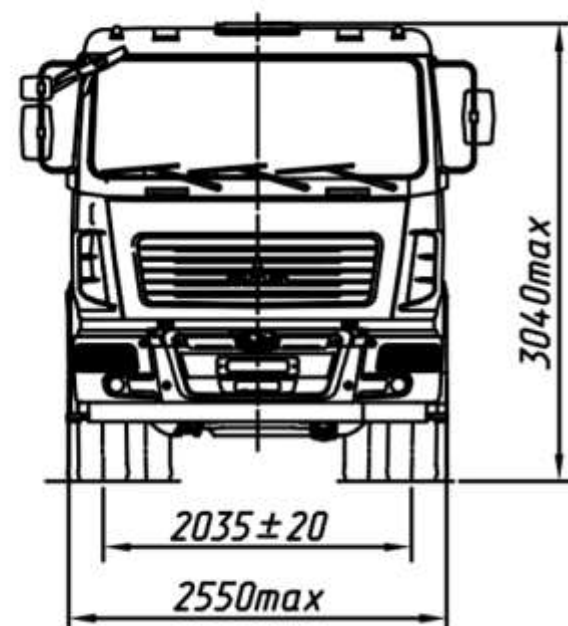
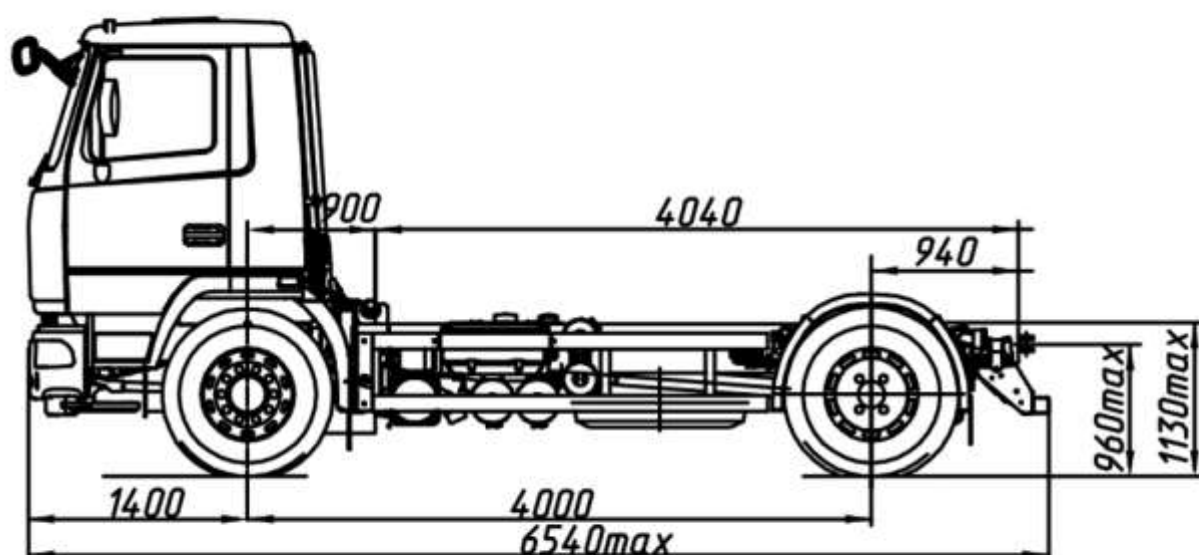

Контактний телефон:
+38(097) 746-67-04
+38(099) 632-13-31
+38(044) 232-02-98

Адреса: Україна, 04060, м. Київ,
вул. Ризька, буд. 73-г, офіс 7
E-mail: tovkst@gmail.com
Website: kievspecteh.com

Код ЄДРПОУ 42623361.
IBAN UA573282090000026003000003717
в АТ «АБ «Південний».

Опис сміттєвоза НІДРО-МАК 14 м³ із заднім завантаженням на шасі МАЗ-5340С2

Сміттєвоз НІДРО-МАК об'ємом 14 м³ на базі шасі МАЗ-5340С2 - це не просто транспортний засіб, це технологічний майстерність в управлінні відходами. Його компактний об'єм 14 м³ і вдосконалена система ущільнення дозволяють ефективно збирати та транспортувати тверді побутові відходи до місць їх утилізації.

Але ось де він відрізняється: задній відкидний борт виштовхувальної плити керується з передньої частини бункера, що робить процес завантаження більш зручним та ефективним. Всі прилади керування розташовані праворуч від заднього відкидного борту, забезпечуючи максимальну доступність для оператора.

Завдяки можливості роботи системи як в автоматичному, так і вручному режимах, цей сміттєвоз стає гнучким і надійним інструментом для будь-яких умов. Аварійна зупинка та перезапуск системи легко доступні завдяки розташуванню відповідних кнопок, що забезпечує безпеку та ефективність роботи в будь-якій ситуації.

Можливість монтажу на шасі марки:



Контактний телефон:
+38(097) 746-67-04
+38(099) 632-13-31
+38(044) 232-02-98

Адреса: Україна, 04060, м. Київ,
вул. Ризька, буд. 73-г, офіс 7
E-mail: tovkst@gmail.com
Website: kievspecteh.com

Код ЄДРПОУ 42623361.
IBAN UA573282090000026003000003717
в АТ «АБ «Південний».

Додаткові фото сміттєвоза **НІДРО-МАК 14 м³ із заднім завантаженням
на шасі **МАЗ-5340С2****



Контактний телефон:
+38(097) 746-67-04
+38(099) 632-13-31
+38(044) 232-02-98

Адреса: Україна, 04060, м. Київ,
вул. Ризька, буд. 73-г, офіс 7
E-mail: tovkst@gmail.com
Website: kievspecteh.com

Код ЄДРПОУ 42623361.
IBAN UA573282090000026003000003717
в АТ «АБ «Південний».



Контактний телефон:
+38(097) 746-67-04
+38(099) 632-13-31
+38(044) 232-02-98

Адреса: Україна, 04060, м. Київ,
вул. Ризька, буд. 73-г, офіс 7
E-mail: tovkst@gmail.com
Website: kievspecteh.com

Код ЄДРПОУ 42623361.
IBAN UA573282090000026003000003717
в АТ «АБ «Південний».

**Технічні характеристики сміттєвоза НІДРО-МАК 14 м³ із заднім
завантаженням на шасі МАЗ-5340С2**

Характеристики	Показники
Загальне	
Бункер	
Об'єм	14 м ³
Верхня стінка	St-52 / 4.0 мм.
Бічні стенки	St-52 / 4.0 мм.
Нижня стінка	St-52 / 4.0 мм.
Відкидний борт	
Коефіцієнт пресування	від 5:1 до 6:1 в залежності від типу сміття
Приймальний бункер	2 м ³
Матеріал приймального бункера	Бічні стінки St-37 – St-42 Нижня стінка St-52
Цикл роботи	Цикл підйому і опускання заднього відкидного борту: 15-30 с. Цикл пресування: 20-30 с. Цикл підйому і опускання контейнера 9-15 с.

Виштовхувальна плита	Автоматична гідросистема дозволяє завантажити спресоване сміття з бункера у місцях утилізації
Експлуатація та управління	
Засоби безпеки	В цілях безпеки, при ремонті і очищенні бункера, задній відкидний борт укомплектований засобами захисту від випадкового закриття
Управління	Задній відкидний борт і виштовхуюча плита управляються з передньої частини бункера, всі прилади управління завантаженням знаходяться праворуч від заднього відкидного борту. Система може працювати автоматично або вручну. Червона кнопка аварійної зупинки розташована з обох сторін бункера, кнопка перезапуску системи знаходиться на блоці управління.
Гідравлічна система	
Робочий тиск	170 +/- 10 bar.
	9 одиниць гідроциліндрів і 1 телескопічний циліндр з 2 розширювачами.
Насос	Гідравлічний насос продуктивністю 35-53 см ³ /об.
Загальні	2 пластикових бризковика 1 проблісковий маяк 2 підніжки для екіпажу

Характеристики	Показники
Технічно допустима загальна маса автомобіля	20500 кг.
Розподіл технічно допустимої загальної маси автомобіля:	
на передню вісь	7500 кг.
на задню вісь	13000 кг.
Повна маса автомобіля в спорядженому стані	6770 кг.
Розподіл повної маси автомобіля в спорядженому стані:	
на передню вісь	4170 кг.
на задній візок	2600 кг.
Технічно допустима вантажопідйомність автомобіля	13580 кг.
Двигун	ЯМЗ-53653
Потужність двигуна	176 (240) кВт (к.с.)
Максимальний крутний момент	1 049 (107) Н.м (кгс.м)
Коробка передач	ZF9S1310TO
Число передач	ККП 9
Коробка відбору потужності	NH / 1с(Опція: NH / 1b)
Передавальне число моста	5,71
Розмір шин	315 / 80R22.5
Максимальна швидкість,	85 км / год.

Паливний бак	300 л.
Гальмівна система	3 АДС, з ПБС
Тип кабіни	мала 6501
Довжина	6540 мм.
Ширина	2550 мм.
Висота	3040 мм.

НАШІ КЛІЄНТИ



Агроіндустріальний
Холдінг МХП



Onuf group



McDonald's



Ikea



Sandora



Кондитерська
фабрика «Рошен»



Збройні сили
України



Служба безпеки
України



Генеральна
прокуратура
України



Управління
державної охорони
України



Національна
гвардія України



ТОВ «Метінвест
холдінг»



Національна
гвардія України



ПриватБанк
АТ «ПАТ Приват
банк»



Окко



Укрнафта



Києво-Печерська
Лавра



Епіцентр



FOZZY



МегаМаркет



АТБ



Галичина



Карпатська
Джерельна



КМДА



Київпастранс



ASMAP



Київмедспецтранс



RUDOMAIN



ЕРІДОН ТЕХ



ТОВ
Укравтозапчастина



Автоцентр KIA
Корея Моторс



Телеканал СТБ



Посольство
Швейцарії в Україні



Посольство Швеції



Duckerhoff



КУК



Київський
політехнічний
інститут ім.
Сікорського



ХНУ ім. Кузевиці



Національний інститут
ССХІ ім. М. М. АМОСОВА



Інститут
Гідромеханіки



Інститут Освітньої
Аналітики

Контактний телефон:
+38(097) 746-67-04
+38(099) 632-13-31
+38(044) 232-02-98

Адреса: Україна, 04060, м. Київ,
вул. Ризька, буд. 73-г, офіс 7
E-mail: tovkst@gmail.com
Website: kievspecteh.com

Код ЄДРПОУ 42623361.
IBAN UA573282090000026003000003717
в АТ «АБ «Південний».