

**Сміттєвоз НІДРО-МАК 11,7 м<sup>3</sup> на шасі MAN TGM 15.250 (4x2)**

**Об'єм бункера: 11,7 м<sup>3</sup>**

**Тип завантаження: Заднє**

**Система завантаження: Механічна**

**Опис :** Сміттєвоз моделі НІДРО-МАК 11,7 м<sup>3</sup> на шасі MAN TGM 15.250 (4x2) від компанії Київспецтех з заднім завантаженням об'ємом 11.7 м<sup>3</sup> призначений для механізованого завантаження з контейнерів, ущільнення, транспортування та вивантаження твердих побутових відходів.



Контактний телефон:  
+38(097) 746-67-04  
+38(099) 632-13-31  
+38(044) 232-02-98

Адреса: Україна, 04060, м. Київ,  
вул. Ризька, буд. 73-г, офіс 7  
E-mail: [tovkst@gmail.com](mailto:tovkst@gmail.com)  
Website: [kievspecteh.com](http://kievspecteh.com)

Код ЄДРПОУ 42623361.  
IBAN UA573282090000026003000003717  
в АТ «АБ «Південний».

## Креслення НІДРО-МАК 11,7 м<sup>3</sup> на шасі МАН TGM 15.250 (4x2)

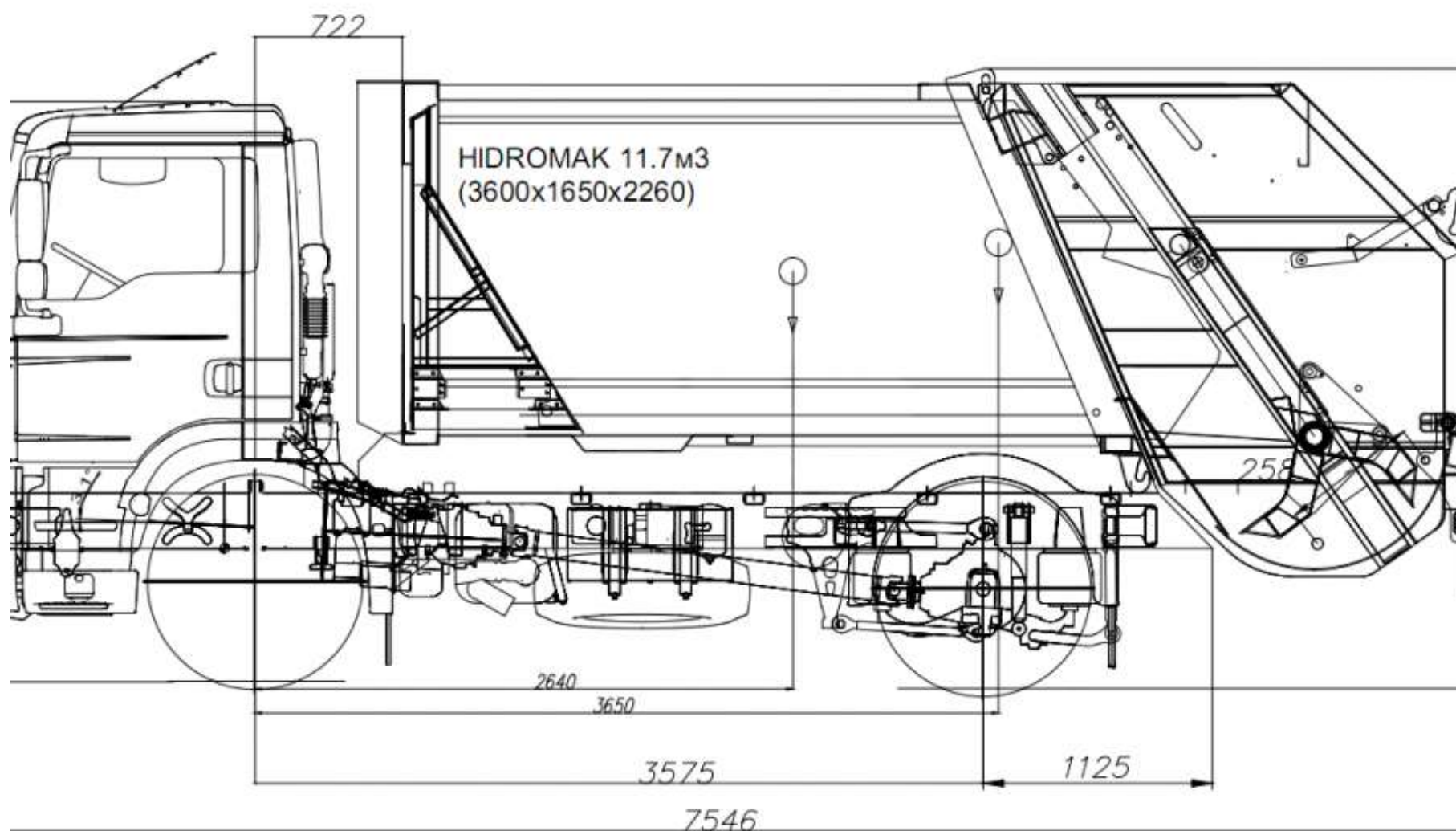

Контактний телефон:  
+38(097) 746-67-04  
+38(099) 632-13-31  
+38(044) 232-02-98

Адреса: Україна, 04060, м. Київ,  
вул. Ризька, буд. 73-г, офіс 7  
E-mail: [tovkst@gmail.com](mailto:tovkst@gmail.com)  
Website: [kievspecteh.com](http://kievspecteh.com)

Код ЄДРПОУ 42623361.  
IBAN UA573282090000026003000003717  
в АТ «АБ «Південний».

## Опис сміттєвоза НІДРО-МАК 11,7 м<sup>3</sup> на шасі MAN TGM 15.250 (4x2)

Сміттєвоз має пресуючу плиту, виготовлену з високоміцної сталі, що виконує функцію огорожі і пресування відходів з завантажувального бункера в основний (наводиться в дію чотирма гідроциліндрами), і виштовхують плиту, яка виконує функцію зворотної нажимної пластини і дозволяє виробляти процес підпресування. Залежно від щільності відходів, коефіцієнт ущільнення може збільшуватися до 1:6.

При повному завантаженні основного бункера, пресуюча плита автоматично зупиняється

### Базова комплектація:

- Дренажний бак з краном для зливу рідини з передньої частини кузова;
- Кран для зливу рідини з завантажувального бункера;
- Посилення статі основного бункера сталь ST-52;
- Посилення ребрами жорсткості ванни завантажувального бункера;
- Посилення бічних стінок кузова (ST52);
- Нанесення світловідбиваючої маркування відповідно до правил 48-03 ЄЕК ООН;
- Задні ліхтарі, стоп-сигнали і покажчики повороту;
- Ліхтар освітлення робочої зони;
- Бічні габаритні вогні;
- Проблисковий маячок;
- Електричне управління процесом завантаження і пресування;
- Аварійний вимикач установки на лівому борту сміттєвоза;
- Звуковий аварійний сигнал в кабіні водія;
- Звуковий сигнал оповіщення руху заднім ходом;
- Камера заднього виду, включаючи кольоровий монітор;
- Пластикові підкрилки з гумовими бризговиками;
- Бічна протівоподкатное захист;

### Додаткове оснащення:

- РВД HANSAFLEX (Німеччина);

**Додаткові фото сміттєвоза НІДРО-МАК 11,7 м<sup>3</sup> на шасі  
MAN TGM 15.250 (4x2)**



Контактний телефон:  
+38(097) 746-67-04  
+38(099) 632-13-31  
+38(044) 232-02-98

Адреса: Україна, 04060, м. Київ,  
вул. Ризька, буд. 73-г, офіс 7  
E-mail: [tovkst@gmail.com](mailto:tovkst@gmail.com)  
Website: [kievspecteh.com](http://kievspecteh.com)

Код ЄДРПОУ 42623361.  
IBAN UA573282090000026003000003717  
в АТ «АБ «Південний».



Контактний телефон:  
+38(097) 746-67-04  
+38(099) 632-13-31  
+38(044) 232-02-98

Адреса: Україна, 04060, м. Київ,  
вул. Ризька, буд. 73-г, офіс 7  
E-mail: [tovkst@gmail.com](mailto:tovkst@gmail.com)  
Website: [kievspecteh.com](http://kievspecteh.com)

Код ЄДРПОУ 42623361.  
IBAN UA573282090000026003000003717  
в АТ «АБ «Південний».



Контактний телефон:  
+38(097) 746-67-04  
+38(099) 632-13-31  
+38(044) 232-02-98

Адреса: Україна, 04060, м. Київ,  
вул. Ризька, буд. 73-г, офіс 7  
E-mail: [tovkst@gmail.com](mailto:tovkst@gmail.com)  
Website: [kievspecteh.com](http://kievspecteh.com)

Код ЄДРПОУ 42623361.  
IBAN UA573282090000026003000003717  
в АТ «АБ «Південний».

**Технічні характеристики сміттєвоза НІДРО-МАК 11,7 м<sup>3</sup>  
на шасі MAN TGM 15.250 (4x2)**

Характеристики	Показники
Загальне	
Обладнання	HRP Нідро-Мак сміттєвоз заднього завантаження
Бункер	
Об'єм	11,7 м <sup>3</sup>
Верхня стінка	St-52 / 3.0 мм.
Бічні стенки	St-52 / 4.0 мм.
Нижня стінка	St-52 / 4.0 мм.
Відкидний борт	
Коефіцієнт пресування	від 4:1 до 6:1 в залежності від типу сміття
Приймальний бункер	1,5 м <sup>3</sup>
Матеріал приймального бункера	Бічні стінки St-37 – St-42 Нижня стінка St-52
Кантувач	VARIO з універсальним захва

Виштовхуюча плита	Автоматична гідросистема дозволяє завантажити спресоване сміття з бункера у місцях утилізації
Перетин кузова	на вибір: овальне або профільне
Тандемний Гідронасос	OMFB (Італія)
Додатково	Система автоматичної подгазовки при роботі сміттєвоза
Режими роботи	Автоматичний, механічний, змішаний;

Характеристики	Показники
Екологічний клас	Евро-6
Паливний бак	150 л.
Робочий об'єм	7 л.
Потужність	240 (177) л. с./кВт
Умовне позначення двигуна	D0836LFL63
Макс. крутний момент	706 Нм.
Тип ГРМ	SOHC, 24-клапанний
Зчеплення	Сухе, однодискове
Коробка передач	Schaltgetriebe 8-ступінчаста коробка, механічна



Гальмівна система	Пневматична з ESC (включає ABS та ASR)
Блокування диференціала	є
Товщина рами	6 мм.
Колісна формула	4x2
Колісна база	4,78 м.
Розмір шин	285/70R19.5
Довжина	6570 мм.
Ширина	2550 мм.
Висота	2750 мм.

## НАШІ КЛІЄНТИ



Агроіндустріальний  
Холдінг МХП



Onuf group



McDonald's



Ikea



Sandora



Кондитерська  
фабрика «Рошен»



Збройні сили  
України



Служба безпеки  
України



Генеральна  
прокуратура  
України



Управління  
державної охорони  
України



Національна  
гвардія України



ТОВ «Метінвест  
холдінг»



Національна  
гвардія України



ПриватБанк  
АТ «ПАТ Приват  
банк»



Окко



Укрнафта



Києво-Печерська  
Лавра



Епіцентр



FOZZY



МегаМаркет



АТБ



Галичина



Карпатська  
Джерельна



КМДА



Київпастрас



ASMAP



Київмедспецтранс



RUDOMAIN



ЕРІДОН ТЕХ



ТОВ  
Укравтозапчастина



Автоцентр KIA  
Корея Моторс



Телеканал СТБ



Посольство  
Швейцарії в Україні



Посольство Швеції



Dyczerhoff



КУК



Київський  
політехнічний  
інститут ім.  
Сікорського



ХНУ ім. Кузевиці



Національний інститут  
ССХІ ім. М. М. АМОСОВА



Інститут  
Гідромеханіки



Інститут Освітньої  
Аналітики

Контактний телефон:  
+38(097) 746-67-04  
+38(099) 632-13-31  
+38(044) 232-02-98

Адреса: Україна, 04060, м. Київ,  
вул. Ризька, буд. 73-г, офіс 7  
E-mail: [tovkst@gmail.com](mailto:tovkst@gmail.com)  
Website: [kievspecteh.com](http://kievspecteh.com)

Код ЄДРПОУ 42623361.  
IBAN UA573282090000026003000003717  
в АТ «АБ «Південний».