

Сміттєвоз НІДРО-МАК 10 м³ на шасі ISUZU FORWARD (4x2)

Об`єм бункера: 10 м³

Тип завантаження: Заднє

Система завантаження: Механічна

Опис : Сміттєвоз моделі НІДРО-МАК на шасі ISUZU FORWARD (4x2) від компанії Київспецтех з заднім завантаженням об'ємом 10 м³ призначений для завантаження твердих побутових відходів, їх ущільнення, транспортування та механізованого розвантаження в місцях утилізації.



Контактний телефон:
+38(097) 746-67-04
+38(099) 632-13-31
+38(044) 232-02-98

Адреса: Україна, 04060, м. Київ,
вул. Ризька, буд. 73-г, офіс 7
E-mail: tovkst@gmail.com
Website: kievspecteh.com

Код ЄДРПОУ 42623361.
IBAN UA573282090000026003000003717
в АТ «АБ «Південний».

Креслення HIDRO-МАК 10 м³ на шасі ISUZU FORWARD (4x2)

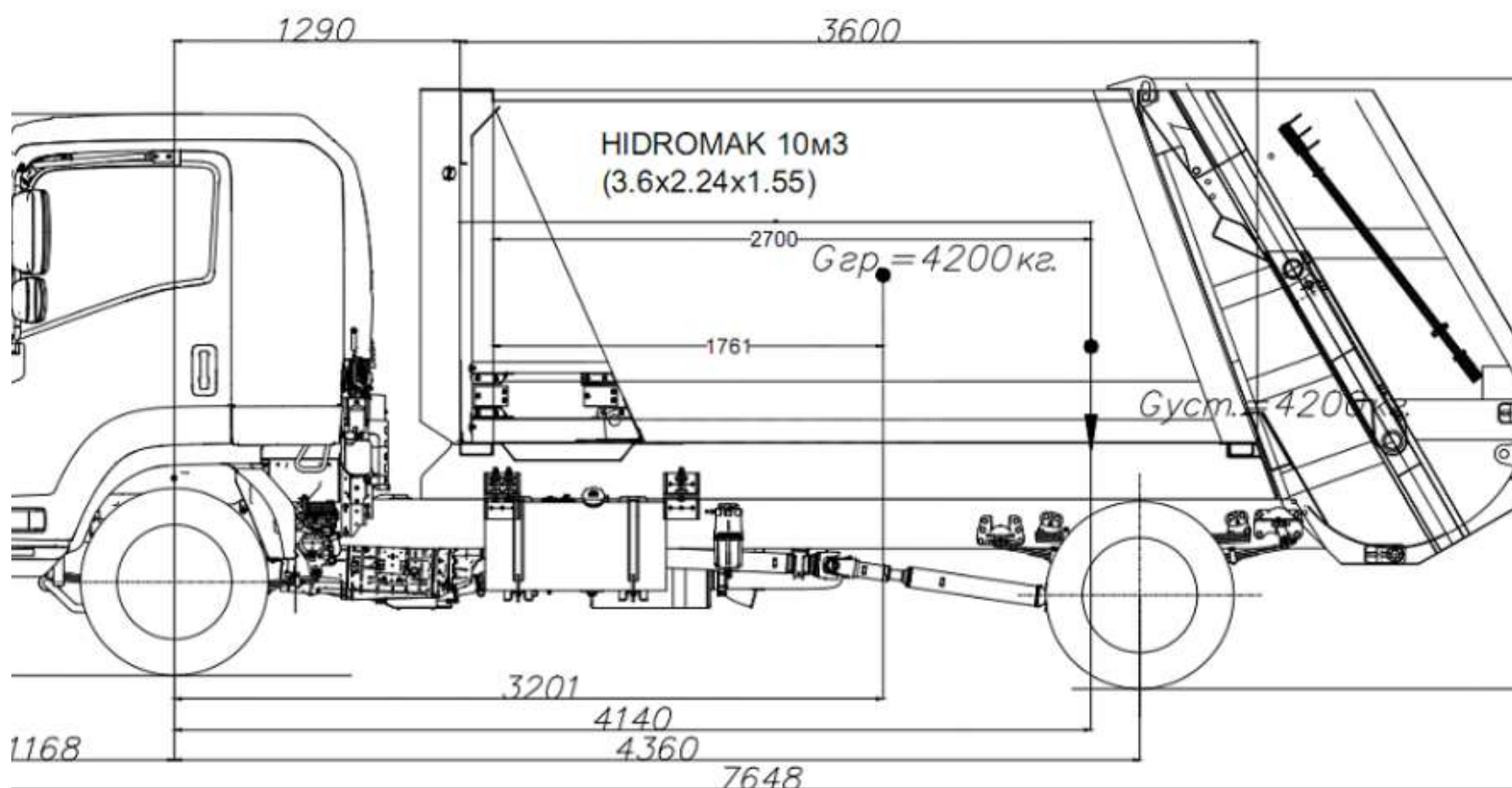

Контактний телефон:
+38(097) 746-67-04
+38(099) 632-13-31
+38(044) 232-02-98

Адреса: Україна, 04060, м. Київ,
вул. Ризька, буд. 73-г, офіс 7
E-mail: tovkst@gmail.com
Website: kievspecteh.com

Код ЄДРПОУ 42623361.
IBAN UA573282090000026003000003717
в АТ «АБ «Південний».

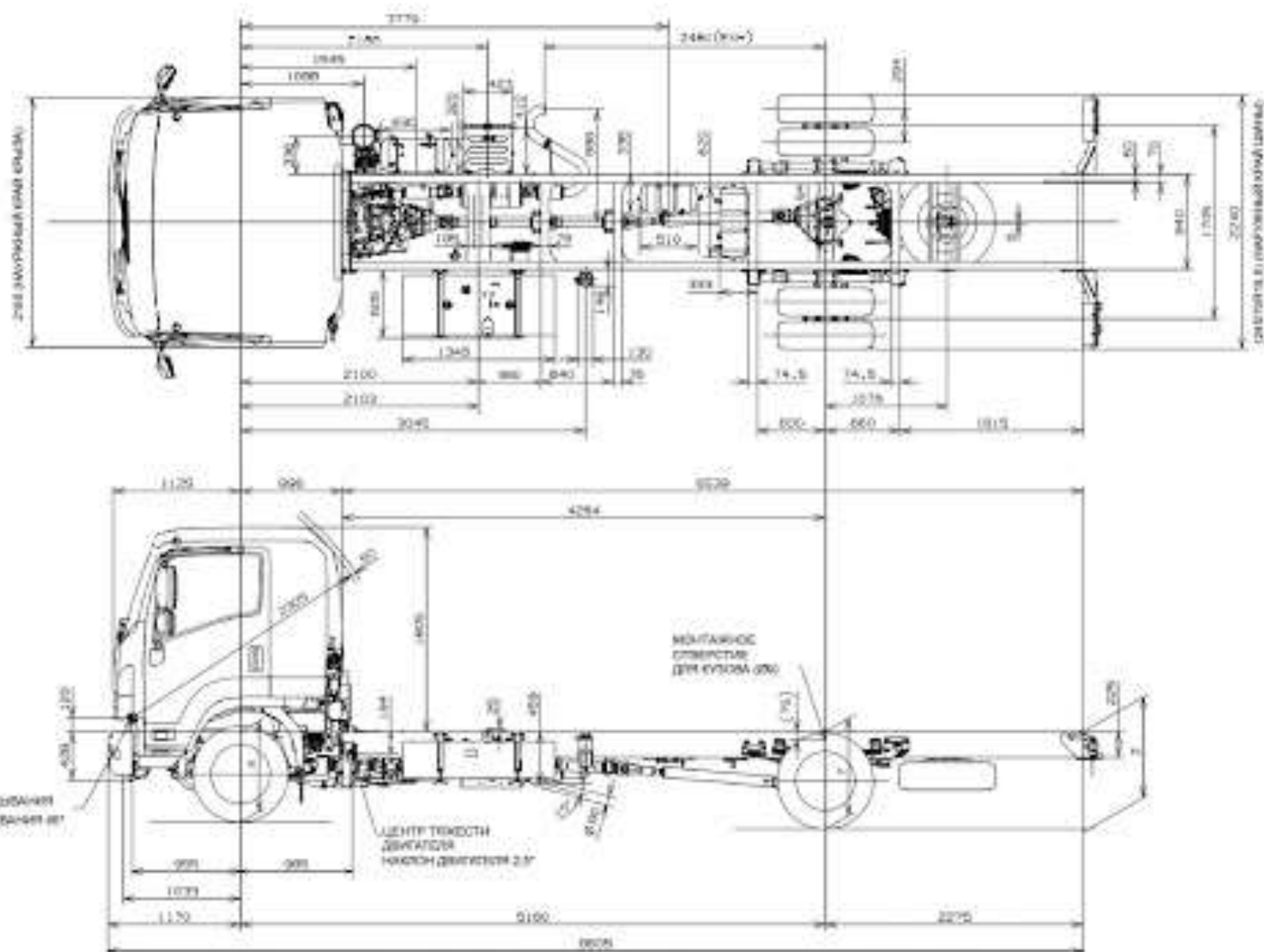

Контактний телефон:
+38(097) 746-67-04
+38(099) 632-13-31
+38(044) 232-02-98

Адреса: Україна, 04060, м. Київ,
 вул. Ризька, буд. 73-г, офіс 7
 E-mail: tovkst@gmail.com
 Website: kievspecteh.com

Код ЄДРПОУ 42623361.
 IBAN UA573282090000026003000003717
 в АТ «АБ «Південний».

Комплектація сміттєвоза HIDRO-МАК 10 м³ на шасі

ISUZU FORWARD (4x2)

Базова комплектація:

- Дренажний бак з краном для зливу рідини з передньої частини кузова;
- Кран для зливу рідини з завантажувального бункера;
- Посилення статі основного бункера сталь ST-52;
- Посилення ребрами жорсткості ванни завантажувального бункера;
- Посилення бічних стінок кузова (ST52);
- Нанесення світловідбиваючої маркування відповідно до правил 48-03 ЄЕК ООН;
- Задні ліхтарі, стоп-сигнали і покажчики повороту;
- Ліхтар освітлення робочої зони;
- Бічні габаритні вогні;
- Проблисковий маячок;
- Електричне управління процесом завантаження і пресування;
- Аварійний вимикач установки на лівому борту сміттєвоза;
- Звуковий аварійний сигнал в кабіні водія;
- Звуковий сигнал оповіщення руху заднім ходом;
- Камера заднього виду, включаючи кольоровий монітор;
- Пластикові підкрилки з гумовими бризговиками;
- Бічна протівоподкатное захист;

Додаткове оснащення:

- РВД HANSAFLEX (Німеччина);

Опис сміттєвоза **НІДРО-МАК 10 м³** на шасі **ISUZU FORWARD (4x2)**

Сміттєвоз має пресуючу плиту, виготовлену з високоміцної сталі, що виконує функцію огорожі і пресування відходів з завантажувального бункера в основний (наводиться в дію чотирма гідроциліндрами), і виштовхують плиту, яка виконує функцію зворотної нажимної пластини і дозволяє виробляти процес підпресування. Залежно від щільності відходів, коефіцієнт ущільнення може збільшуватися до 1:6.

При повному завантаженні основного бункера, пресуюча плита автоматично зупиняється.

Основний бункер розвантажується виштовхує плитою після підняття заднього борту. Операція здійснюється за допомогою важелів розташованих за кабіною. В процесі розвантаження застосовуються кнопка «підгазування» і кнопка «одиначного циклу», необхідна для розвантаження сміття з завантажувального бункера при піднятому завантажувальному бункері.

У Сміттєвізні обладнанні передбачена система відводу рідини, що утворюється в процесі пресування. Система складається з заглиблення в передній частині надбудови з подальшим відведенням в бак для збору рідини і зливного крана з завантажувального бункера.

**Додаткові фото сміттєвоза НІДРО-МАК 10 м³ на шасі
ISUZU FORWARD (4x2)**



Контактний телефон:
+38(097) 746-67-04
+38(099) 632-13-31
+38(044) 232-02-98

Адреса: Україна, 04060, м. Київ,
вул. Ризька, буд. 73-г, офіс 7
E-mail: tovkst@gmail.com
Website: kievspecteh.com

Код ЄДРПОУ 42623361.
IBAN UA573282090000026003000003717
в АТ «АБ «Південний».



Контактний телефон:
+38(097) 746-67-04
+38(099) 632-13-31
+38(044) 232-02-98

Адреса: Україна, 04060, м. Київ,
вул. Ризька, буд. 73-г, офіс 7
E-mail: tovkst@gmail.com
Website: kievspecteh.com

Код ЄДРПОУ 42623361.
IBAN UA573282090000026003000003717
в АТ «АБ «Південний».



Контактний телефон:
+38(097) 746-67-04
+38(099) 632-13-31
+38(044) 232-02-98

Адреса: Україна, 04060, м. Київ,
вул. Ризька, буд. 73-г, офіс 7
E-mail: tovkst@gmail.com
Website: kievspecteh.com

Код ЄДРПОУ 42623361.
IBAN UA573282090000026003000003717
в АТ «АБ «Південний».

Технічні характеристики сміттєвоза HİDRO-MAK 10 м³
на шасі ISUZU FORWARD (4x2)

Характеристики	Показники
Загальне	
Обладнання	HRP Hіdro-Mak сміттєвоз заднього завантаження
Бункер	
Об'єм	10 м ³
Верхня стінка	St-52 / 3.0 мм.
Бічні стенки	St-52 / 4.0 мм.
Нижня стінка	St-52 / 4.0 мм.
Відкидний борт	
Коефіцієнт пресування	від 4:1 до 6:1 в залежності від типу сміття
Приймальний бункер	1,5 м ³
Матеріал приймального бункера	Бічні стінки St-37 – St-42 Нижня стінка St-52
Кантувач	VARIO з універсальним захватом для всіх типів контейнерів (від 0,12 до 1,1 м ³)
Виштовхуюча плита	Автоматична гідросистема дозволяє завантажити спресоване сміття з бункера у місцях утилізації
Перетин кузова	на вибір: овальне або профільне

Тандемний Гідронасос	OMFB (Італія)
Додатково	Система автоматичної подгазовки при роботі сміттєвоза
Режими роботи	Автоматичний, механічний, змішаний;

Характеристики	Показники
Екологічний клас	Евро-5
Число циліндрів	6
Робочий об'єм	8,5 л.
Потужність	240 (177) л. с./кВт.
Умовне позначення двигуна	ISUZU 6HK1 (6HK1E5NC)
Тип двигуна	Чотиритактний, рідинного охолодження, дизельний (система Common Rail) з турбонаддувом зі змінною геометрією (VGS) і OHB, з системою EGR і додатковим нейтралізатором РОС (Particulate Oxidation Catalyst) у вихлопній системі
Макс. крутний момент	706 Нм.
Тип ГРМ	SOHC, 24-клапанний
Зчеплення	Сухе, однодискове
Коробка передач	ISUZU MZW6P 6-ступінчаста коробка, механічна

Гальмівна система	Пневматическая с ESC (включает ABS и ASR)
Блокування диференціала	є
Головне передавальне число	3,42
Товщина рами	6 мм.
Колісна формула	4x2
Розмір шин	245/70R19.5
Довжина	72550 мм.
Ширина	2240 мм.
Висота	2585 мм.

НАШІ КЛІЄНТИ



Агроіндустріальний
Холдінг МХП



Onuf group



McDonald's



Ikea



Sandora



Кондитерська
фабрика «Рошен»



Збройні сили
України



Служба безпеки
України



Генеральна
прокуратура
України



Управління
державної охорони
України



Національна
гвардія України



ТОВ «Метінвест
холдінг»



Національна
гвардія України



ПриватБанк
АТ «ПАТ Приват
банк»



Окко



Укрнафта



Києво-Печерська
Лавра



Епіцентр



FOZZY



МегаМаркет



АТБ



Галичина



Карпатська
Джерельна



КМДА



Київпастрас



ASMAP



Київмедспетрас



RUDOMAIN



ЕРІДОН ТЕХ



ТОВ
Укравтозапчастина



Автоцентр KIA
Корея Моторс



Телеканал СТБ



Посольство
Швейцарії в Україні



Посольство Швеції



Dycerhoff



КУК



Київський
політехнічний
інститут ім.
Сікорського



ХНУ ім. Кузеця



Національний інститут
ССХІ ім. М. М. АМОСОВА



Інститут
Гідромеханіки



Інститут Освітньої
Аналітики

Контактний телефон:
+38(097) 746-67-04
+38(099) 632-13-31
+38(044) 232-02-98

Адреса: Україна, 04060, м. Київ,
вул. Ризька, буд. 73-г, офіс 7
E-mail: tovkst@gmail.com
Website: kievspecteh.com

Код ЄДРПОУ 42623361.
IBAN UA573282090000026003000003717
в АТ «АБ «Південний».