

Смітєвоз FORD TRUCKS 1833D (Бокове завантаження)

Об`єм бункера: 8 м³

Тип завантаження: Бічний

Система завантаження: Механічна

Опис : Смітєвоз з бічним завантаженням на шасі FORD CARGO 1833 від "Київспецтех" призначений для механізованого завантаження, ущільнення, транспортування, а також механізованого розвантаження твердих побутових відходів.



Креслення сміттєвоза FORD TRUCKS 1833D (Бокове завантаження)

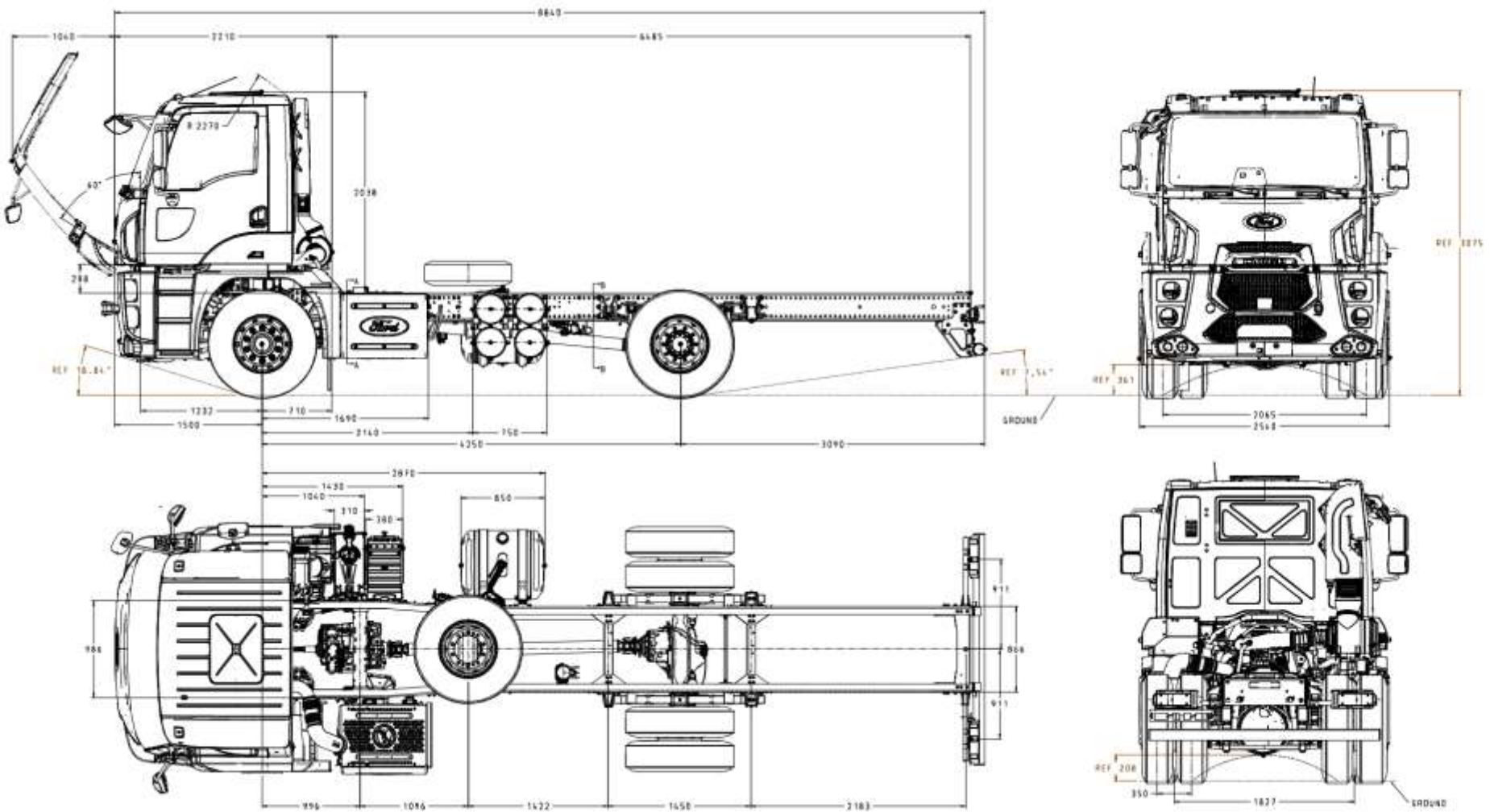

Контактний телефон:
+38(097) 746-67-04
+38(099) 632-13-31
+38(044) 232-02-98

Адреса: Україна, 04060, м. Київ,
вул. Ризька, буд. 73-г, офіс 7
E-mail: tovkst@gmail.com
Website: kievspecteh.com

Код ЄДРПОУ 42623361.
IBAN UA573282090000026003000003717
в АТ «АБ «Південний».

Опис сміттєвоза FORD TRUCKS 1833D (Бокове завантаження)

Цей винахідливий сміттєвоз на шасі FORD CARGO 1833 від "Київспецтех" - це не просто транспортний засіб, це мобільний комплекс, що перетворює процес обробки відходів у справжнє мистецтво ефективності. Завдяки бічному завантаженню, він забезпечує механізовану обробку твердих побутових відходів з ущільненням та транспортуванням, а також безперешкодне механізоване розвантаження.

Незалежно від складності завдання, цей сміттєвоз стоїть на варті ефективності та надійності. Він здатен легко впоратися з будь-яким обсягом відходів, забезпечуючи швидке та безперебійне вирішення важливих екологічних завдань. Він не просто перевозить сміття - він втілює концепцію раціонального використання ресурсів та збереження навколишнього середовища, роблячи наш світ чистішим та кращим для майбутніх поколінь.

Додаткові фото сміттєвоза FORD TRUCKS 1833D (Бокове завантаження)



Контактний телефон:
+38(097) 746-67-04
+38(099) 632-13-31
+38(044) 232-02-98

Адреса: Україна, 04060, м. Київ,
вул. Ризька, буд. 73-г, офіс 7
E-mail: tovkst@gmail.com
Website: kievspecteh.com

Код ЄДРПОУ 42623361.
IBAN UA573282090000026003000003717
в АТ «АБ «Південний».



Контактний телефон:
+38(097) 746-67-04
+38(099) 632-13-31
+38(044) 232-02-98

Адреса: Україна, 04060, м. Київ,
вул. Ризька, буд. 73-г, офіс 7
E-mail: tovkst@gmail.com
Website: kievspecteh.com

Код ЄДРПОУ 42623361.
IBAN UA573282090000026003000003717
в АТ «АБ «Південний».



Контактний телефон:
+38(097) 746-67-04
+38(099) 632-13-31
+38(044) 232-02-98

Адреса: Україна, 04060, м. Київ,
вул. Ризька, буд. 73-г, офіс 7
E-mail: tovkst@gmail.com
Website: kievspecteh.com

Код ЄДРПОУ 42623361.
IBAN UA573282090000026003000003717
в АТ «АБ «Південний».

Технічні характеристики сміттєвоза FORD TRUCKS 1833D**(Бокове завантаження)**

FORD TRUCKS 1833 DC	
базові параметри	
Колісна формула	4x2
Екологічний клас	5 євро
Тип кабіни	денна кабіна
Колісна база	4250
Двигун	
Тип	Ecotorq 9 літрів
Об`єм	8974
Діаметр і хід поршня	115 мм x 144 мм
потужність	330 к.с. (243 кВт) @ 1900 об / хв
момент	1300 Нм @ 1200-1700 об / хв
коефіцієнт стиснення	17,6: 1
кількість масла	30 л
кількість антифризу	35 л
Трансмісія	
зчеплення	однодискове 430mm
Передавальне число механічної трансмісії	ZF 9S1310 (9,48 - 0,75)
Рульове управління	Сервокомфор Нема ZF 8098

Шасі	
товщина рами	7mm з підсилювачами
Міцність шасі [MPa]	355 MPa
Підвіска (передня / задня)	Параболлічеськая ресора / багатолістові ресора
Передавальне число головної передачі	4,63
Шини	12 R 22,5
диски	сталеві 22.5x9
Гальмівна система	
Гальма (перед / Зад) (Ø.мм x мм)	Дискові - 430 x 45
Тип	Пневматичні Двоконтурні з вбудованим осушувачем і підігрівом
Потужність моторного гальма	max 180 kW (на двигуні)
Електрика	
Акумулятор	24 В, 2x12 В 150 Аг
Генератор	130 А / 6,5 кВт
Ємності	
Паливний бак	350л Алюмінієвий
бак Сечовини	55л
Розміри (мм)	
передній звис	1500

Колісна база	4250
повна довжина	8850
довжина кабіни	1820
Висота автомобіля	3140
Ширина автомобіля	2540
Ширина шасі	866
задній звис	3100
Корисна довжина шасі	6580
Висота шасі спереду	225
Висота шасі ззаду	285
Дорожній просвіт спереду	356
Дорожній просвіт ззаду	352
радіус повороту	8400

FORD TRUCKS 1833 DC

Вагові характеристики (кг)	1. Передня вісь	2. Задня вісь	Разом
Технічно допустима вага	7100	12600	18000
Споряджена маса	4173	2 371	6544
Корисне навантаження	2927	10229	11456
Повна маса автомобіля	7100	11500	18000

НАШІ КЛІЄНТИ



Агроіндустріальний
Холдінг МХП



Onuf group



McDonald's



Ikea



Sandora



Кондитерська
фабрика «Рошен»



Збройні сили
України



Служба безпеки
України



Генеральна
прокуратура
України



Управління
державної охорони
України



Національна
гвардія України



ТОВ «Метінвест
холдінг»



Національна
гвардія України



ПриватБанк
АТ «ПАТ Приват
банк»



Окко



Укрнафта



Києво-Печерська
Лавра



Епіцентр



FOZZY



МегаМаркет



АТБ



Галичина



Карпатська
Джерельна



КМДА



Київпастрас



ASMAP



Київмедспектрас



RUDOMAIN



ЕРІДОН ТЕХ



ТОВ
Укравтозапчастина



Автоцентр KIA
Корея Моторс



Телеканал СТБ



Посольство
Швейцарії в Україні



Посольство Швеції



Dyckerhoff



КУК



Київський
політехнічний
інститут ім.
Сікорського



ХНЗУ ім. Кузеця



Національний інститут
ССХІ ім. М. М. АМОСОВА



Інститут
Гідромеханіки



Інститут Освітньої
Аналітики

Контактний телефон:
+38(097) 746-67-04
+38(099) 632-13-31
+38(044) 232-02-98

Адреса: Україна, 04060, м. Київ,
вул. Ризька, буд. 73-г, офіс 7
E-mail: tovkst@gmail.com
Website: kievspecteh.com

Код ЄДРПОУ 42623361.
IBAN UA573282090000026003000003717
в АТ «АБ «Південний».