

Сміттєвоз з заднім завантаженням АТ-3041 на шасі Renault С 6×4

Об'єм бункера: 22 м³

Тип завантаження: заднє

Система завантаження: механічна

Опис : Сміттєвоз з заднім завантаженням АТ-3041 на шасі Renault С 6×4 — потужний та ефективний автомобіль для збору та транспортування твердих побутових відходів. Двигун потужністю 340 к.с. та 12-ступеневій. Кузов об'ємом 22 м³.



Контактний телефон:
+38(097) 746-67-04
+38(099) 632-13-31
+38(044) 232-02-98

Адреса: Україна, 04060, м. Київ,
вул. Ризька, буд. 73-г, офіс 7
E-mail: tovkst@gmail.com
Website: kievspecteh.com

Код ЄДРПОУ 42623361.
IBAN UA573282090000026003000003717
в АТ «АБ «Південний».

Креслення сміттєвоза з заднім завантаженням АТ-3041

на шасі Renault C 6×4

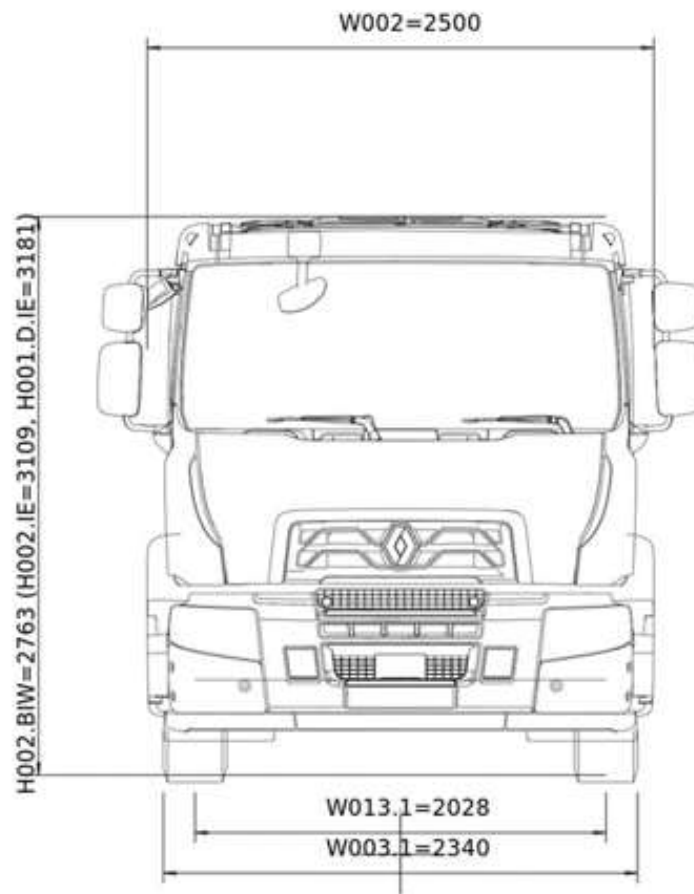
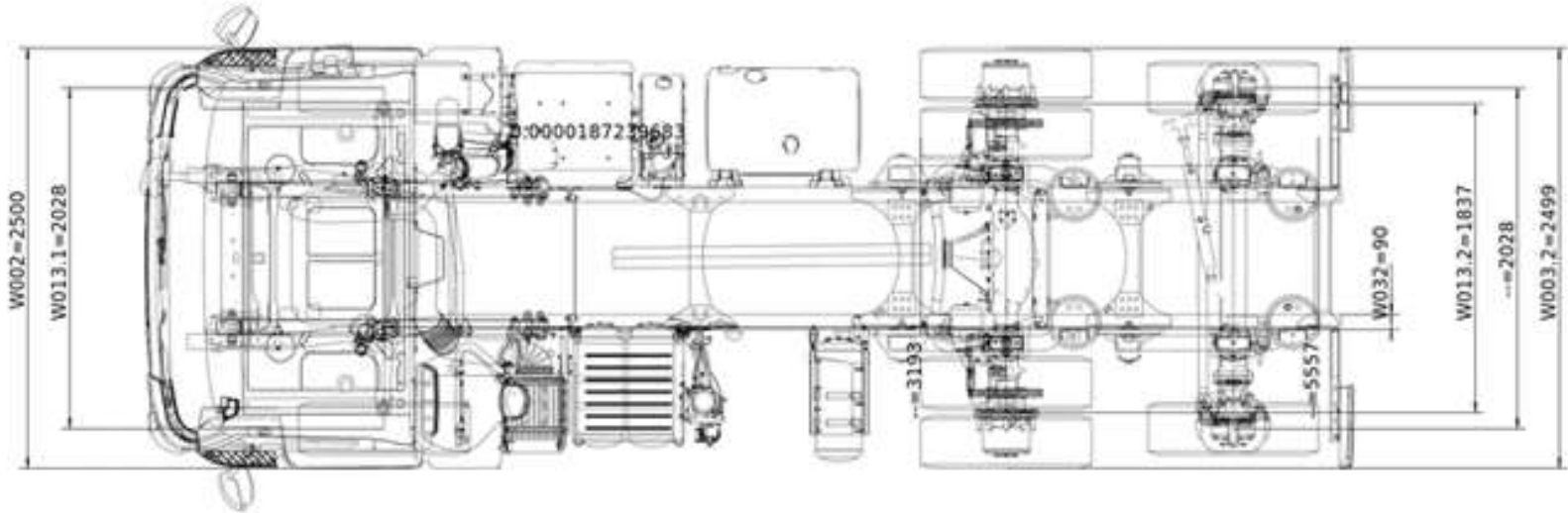

Контактний телефон:
+38(097) 746-67-04
+38(099) 632-13-31
+38(044) 232-02-98

Адреса: Україна, 04060, м. Київ,
вул. Ризька, буд. 73-г, офіс 7
E-mail: tovkst@gmail.com
Website: kievspecteh.com

Код ЄДРПОУ 42623361.
IBAN UA573282090000026003000003717
в АТ «АБ «Південний».

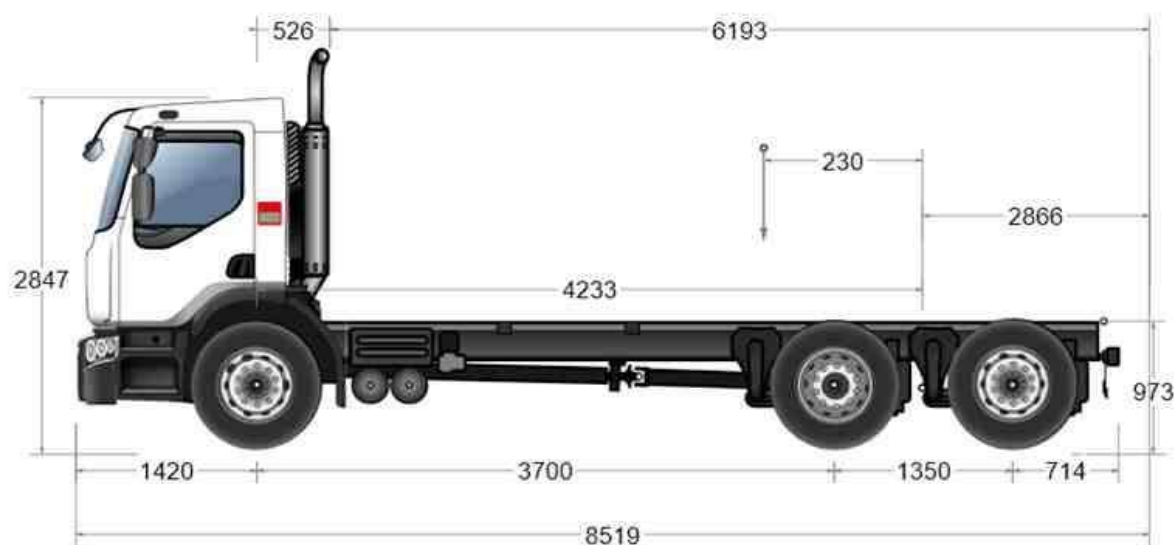

Контактний телефон:
+38(097) 746-67-04
+38(099) 632-13-31
+38(044) 232-02-98

Адреса: Україна, 04060, м. Київ,
вул. Ризька, буд. 73-г, офіс 7
E-mail: tovkst@gmail.com
Website: kievspecteh.com

Код ЄДРПОУ 42623361.
IBAN UA573282090000026003000003717
в АТ «АБ «Південний».

Особливості сміттєвоза з заднім завантаженням АТ-3041

на шасі Renault C 6×4

- **Економія пального:** Завдяки оптимізованій трансмісії та потужному двигуну автомобіль працює економічно, що дозволяє знижувати витрати на паливо.
- **Висока маневреність:** Шасі з колісною формулою 6×4 надає відмінну маневреність навіть у складних міських умовах, що дозволяє сміттєвозу працювати в обмежених просторах.
- **Сучасні технології управління:** Сміттєвоз оснащений електронною системою управління, що полегшує контроль за процесом завантаження та транспортування відходів.
- **Міцність і довговічність:** Завдяки використанню високоякісних матеріалів і компонентів, цей сміттєвоз забезпечує тривалий термін служби навіть при інтенсивному використанні.

Сміттєвозна установка АТ-3041

- **Коефіцієнт ущільнення до 6:1** дозволяє значно збільшити обсяг зібраних відходів і знизити витрати на транспортування.
- **Обслуговувані контейнери** різного розміру (від 20 літрів до 1,1 м³) дають змогу використовувати сміттєвоз для збору різних типів відходів, що робить його універсальним для комунальних та інших господарських потреб.
- **Гідравлічна система завантаження** забезпечує плавне і безпечне завантаження відходів в кузов, що значно полегшує роботу оператора.
- **Вантажопідйомність маніпулятора** складає 700 кг, що дозволяє ефективно працювати з контейнерами та іншими відходами.

Опис сміттєвоза з заднім завантаженням АТ-3041

на шасі Renault C 6×4

Сміттєвоз із заднім завантаженням АТ-3041 на шасі Renault C 6×4 є ефективним і потужним спеціалізованим автомобілем, призначеним для збору та транспортування твердих побутових відходів. Цей сміттєвоз поєднує в собі надійність шасі Renault та високі експлуатаційні характеристики, що забезпечує його високу продуктивність і довговічність у різних умовах експлуатації, від міських вулиць до складніших територій.

Шасі Renault C 6×4 є міцною основою для сміттєвоза і відрізняється відмінною прохідністю, потужністю та стабільністю. Це дозволяє сміттєвозу працювати у різноманітних умовах, зокрема на дорожньому покритті низької якості або в умовах поганого клімату.

- **Повна маса** автомобіля складає 35 000 кг, що гарантує йому здатність транспортувати великі вантажі без проблем.
- **Колісна формула 6×4** забезпечує високу прохідність і стабільність при русі навіть по складних маршрутах, таких як горбисті дороги або сільські території.
- **Двигун потужністю 340 к.с.** забезпечує ефективну роботу в умовах великого навантаження, гарантуючи достатню потужність для виконання будь-яких задач.
- **Трансмсія:** 12-ступенева механічна коробка передач дозволяє оптимізувати витрату пального і забезпечує плавне перемикання передач, що важливо для зручності керування.

Сміттєвоз АТ-3041 на шасі Renault C 6×4 ідеально підходить для роботи у великих містах, а також у селищах і промислових зонах. Його здатність працювати на важких та складних ділянках доріг дозволяє йому ефективно здійснювати збір та транспортування відходів в різних умовах, будь то міські вулиці чи важкі маршрути.

Сміттєвоз з заднім завантаженням АТ-3041 на шасі Renault C 6×4 є ідеальним вибором для комунальних підприємств та організацій, що займаються збором і вивезенням відходів. Завдяки високій потужності, великому об'єму кузова та сучасним системам управління, він забезпечує ефективну, надійну та економічну роботу в різних умовах експлуатації.

**Додаткові фото сміттєвоза з заднім завантаженням АТ-3041
на шасі Renault C 6×4**



Контактний телефон:
+38(097) 746-67-04
+38(099) 632-13-31
+38(044) 232-02-98

Адреса: Україна, 04060, м. Київ,
вул. Ризька, буд. 73-г, офіс 7
E-mail: tovkst@gmail.com
Website: kievspecteh.com

Код ЄДРПОУ 42623361.
IBAN UA573282090000026003000003717
в АТ «АБ «Південний».



Контактний телефон:
+38(097) 746-67-04
+38(099) 632-13-31
+38(044) 232-02-98

Адреса: Україна, 04060, м. Київ,
вул. Ризька, буд. 73-г, офіс 7
E-mail: tovkst@gmail.com
Website: kievspecteh.com

Код ЄДРПОУ 42623361.
IBAN UA573282090000026003000003717
в АТ «АБ «Південний».



Контактний телефон:
+38(097) 746-67-04
+38(099) 632-13-31
+38(044) 232-02-98

Адреса: Україна, 04060, м. Київ,
вул. Ризька, буд. 73-г, офіс 7
E-mail: tovkst@gmail.com
Website: kievspecteh.com

Код ЄДРПОУ 42623361.
IBAN UA573282090000026003000003717
в АТ «АБ «Південний».



Контактний телефон:
+38(097) 746-67-04
+38(099) 632-13-31
+38(044) 232-02-98

Адреса: Україна, 04060, м. Київ,
вул. Ризька, буд. 73-г, офіс 7
E-mail: tovkst@gmail.com
Website: kievspecteh.com

Код ЄДРПОУ 42623361.
IBAN UA573282090000026003000003717
в АТ «АБ «Південний».



Контактний телефон:
+38(097) 746-67-04
+38(099) 632-13-31
+38(044) 232-02-98

Адреса: Україна, 04060, м. Київ,
вул. Ризька, буд. 73-г, офіс 7
E-mail: tovkst@gmail.com
Website: kievspecteh.com

Код ЄДРПОУ 42623361.
IBAN UA573282090000026003000003717
в АТ «АБ «Південний».

Технічні характеристики сміттєвоза з заднім завантаженням**АТ-3041 на шасі Renault C 6×4**

Характеристика	Значення
Шасі	Renault C 6×4
Повна маса	35 000 кг
Колісна формула	6×4
Двигун	Потужність 340 к.с.
Трансмiсія	12-ступенева механічна коробка передач
Колісна база	4100+1350 мм
Шини	315/80R22.5
Кондиціонер	Так
Об'єм кузова	22 м ³
Коефіцієнт ущільнення	До 6:1
Обслуговувані контейнери	Від 20 л до 1,1 м ³
Вантажопідйомність маніпулятора	700 кг
Система завантаження	Гідравлічна

НАШІ КЛІЄНТИ



Агроіндустріальний
Холдінг МХП



Onuf group



McDonald's



Ikea



Sandora



Кондитерська
фабрика «Рошен»



Збройні сили
України



Служба безпеки
України



Генеральна
прокуратура
України



Управління
державної охорони
України



Національна
гвардія України



ТОВ «Метінвест
холдінг»



Національна
гвардія України



ПриватБанк
АТ «ПАТ Приват
банк»



Окко



Укрнафта



Києво-Печерська
Лавра



Епіцентр



FOZZY



МегаМаркет



АТБ



Галичина



Карпатська
Джерельна



КМДА



Київпастрас



ASMAP



Київмедспектрас



RUDOMAIN



ЕРІДОН ТЕХ



ТОВ
Укравтозапчастина



Автоцентр KIA
Корея Моторс



Телеканал СТБ



Посольство
Швейцарії в Україні



Посольство Швеції



Dyczerhoff



КУК



Київський
політехнічний
інститут ім.
Сікорського



ХНЗУ ім. Кузеця



Національний інститут
ССХІ ім. М. М. АМОСОВА



Інститут
Гідромеханіки



Інститут Освітньої
Аналітики

Контактний телефон:
+38(097) 746-67-04
+38(099) 632-13-31
+38(044) 232-02-98

Адреса: Україна, 04060, м. Київ,
вул. Ризька, буд. 73-г, офіс 7
E-mail: tovkst@gmail.com
Website: kievspecteh.com

Код ЄДРПОУ 42623361.
IBAN UA573282090000026003000003717
в АТ «АБ «Південний».