

## **Бурильно-кранова машина S.Risa AS Risa G2T на шасі**

**Renault Trucks D240**

**Глибина буріння: 4 м.**

**Колісна формула: 4x2**

**Діаметр шнека: 450 мм.**

**Опис :** Бурильно-кранова машина S.Risa AS Risa G2T на базі Renault Trucks D240 є спеціалізованою технікою, призначеною для виконання робіт, що вимагають буріння та підйому вантажів. Глибина буріння становить 4 метри а діаметр бурового шнека становить 450 мм. колісна формула 4x2.



Контактний телефон:  
+38(097) 746-67-04  
+38(099) 632-13-31  
+38(044) 232-02-98

Адреса: Україна, 04060, м. Київ,  
вул. Ризька, буд. 73-г, офіс 7  
E-mail: [tovkst@gmail.com](mailto:tovkst@gmail.com)  
Website: [kievspecteh.com](http://kievspecteh.com)

Код ЄДРПОУ 42623361.  
IBAN UA573282090000026003000003717  
в АТ «АБ «Південний».

## Креслення бурокранової-машини S.Risa AS Risa G2T на шасі Renault Trucks D240

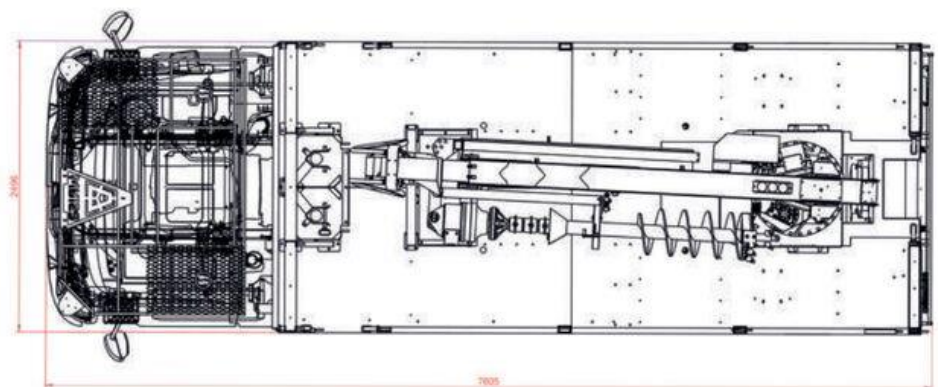
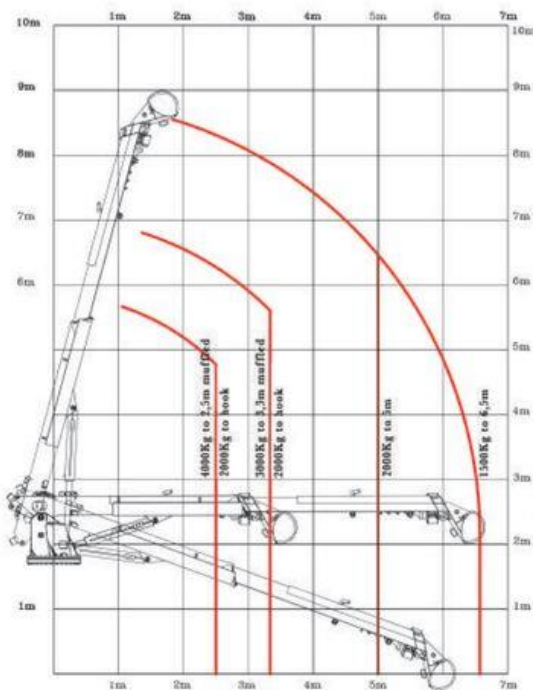
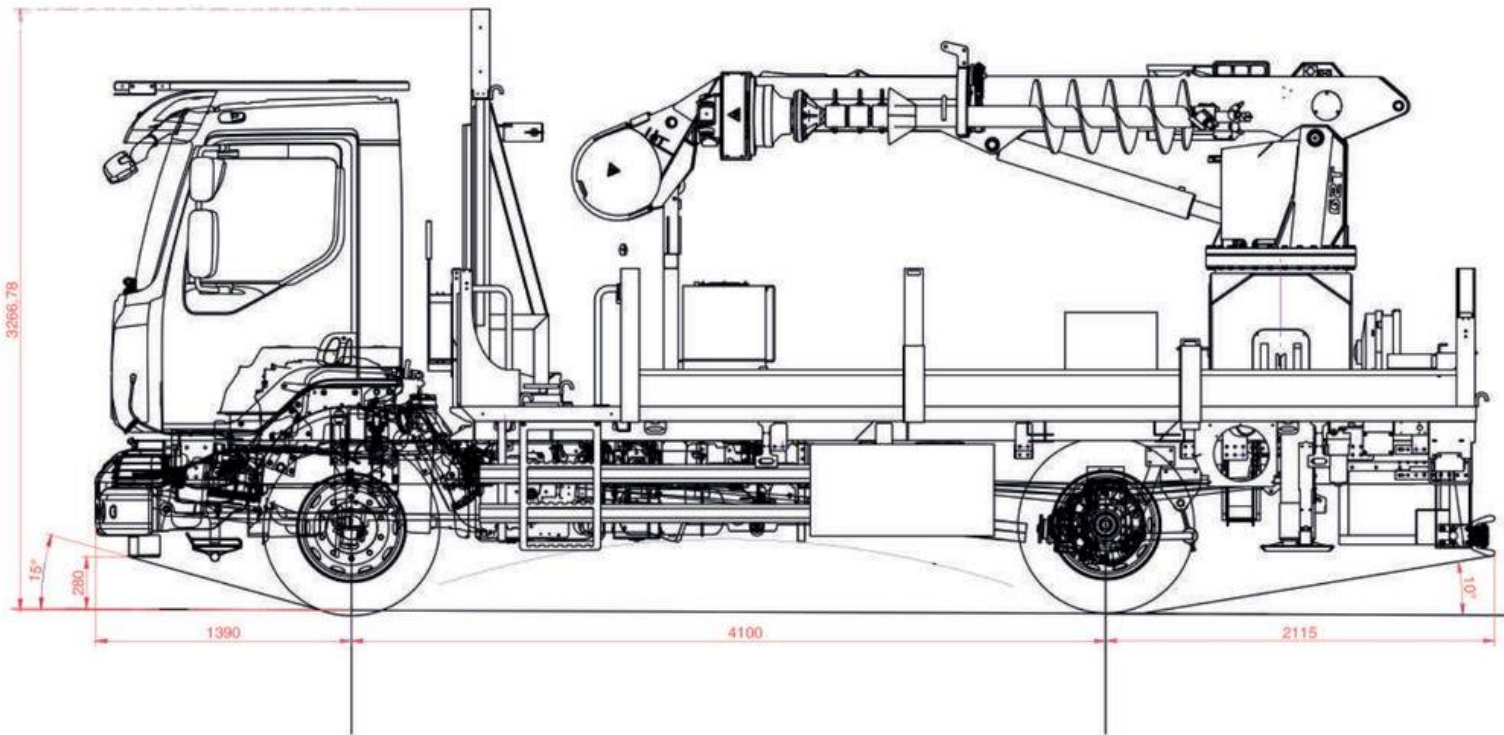

G2T Drilling crane

Контактний телефон:  
+38(097) 746-67-04  
+38(099) 632-13-31  
+38(044) 232-02-98

Адреса: Україна, 04060, м. Київ,  
вул. Ризька, буд. 73-г, офіс 7  
E-mail: [tovkst@gmail.com](mailto:tovkst@gmail.com)  
Website: [kievspecteh.com](http://kievspecteh.com)

Код ЄДРПОУ 42623361.  
IBAN UA573282090000026003000003717  
в АТ «АБ «Південний».

## Особливості бурокранової-машини S.Risa AS Risa G2T на шасі Renault Trucks D240

- **Висока продуктивність буріння:** Установка S.Risa G2T забезпечує ефективне буріння свердловин різного діаметра і глибини, що дозволяє її використовувати для широкого спектра завдань, включаючи встановлення опор і створення набивних паль;
- **Кран-маніпулятор:** Машина оснащена потужним краном-маніпулятором, який дозволяє піднімати і встановлювати важкі конструкції з високою точністю. Це особливо важливо для монтажу обладнання на великих висотах або в умовах обмеженого простору;
- **Компактність і маневровість:** Завдяки компактним розмірам і високій маневровості, машина може ефективно працювати в умовах міста або на важкодоступних будівельних майданчиках;
- **Сучасні технології управління:** Машина обладнана сучасною системою управління, яка забезпечує точність і безпеку виконання робіт. Це дозволяє оператору повністю контролювати процес буріння і підйому, мінімізуючи ризики і підвищуючи ефективність роботи;
- **Універсальність:** Бурильно-кранова машина S.Risa AS Risa G2T може використовуватися для виконання різних видів робіт, що робить її незамінною у будівництві, енергетиці та інших галузях;
- **Надійність і довговічність:** Використання високоякісних матеріалів і передових технологій забезпечує довгий термін служби машини навіть в умовах інтенсивної експлуатації;

- **Економічність:** Двигун Renault Trucks D240 забезпечує високу паливну ефективність, що знижує витрати на експлуатацію і обслуговування машини;
- **Зручність і комфорт для оператора:** Комфортна кабіна і ергономічні елементи управління забезпечують зручність роботи навіть при тривалому виконанні завдань.

## **Опис бурокранової-машини S.Risa AS Risa G2T на шасі Renault Trucks D240**

Бурильно-кранова машина S.Risa AS Risa G2T на базі Renault Trucks D240 є спеціалізованою технікою, призначеною для виконання робіт, що вимагають буріння та підйому вантажів. Ця машина розроблена з урахуванням потреб енергетичного та будівельного секторів, де вона використовується для встановлення опор ліній електропередач, монтажу конструкцій, а також буріння свердловин для різних цілей.

Шасі Renault Trucks D240 є надійною та потужною платформою для встановлення бурильно-кранової установки. Цей середньотоннажний автомобіль забезпечує високу продуктивність і відмінні ходові якості завдяки своєму потужному двигуну, який відповідає екологічним стандартам Євро-6. Renault Trucks D240 оснащений сучасними системами безпеки та комфортною кабіною, що робить його зручним для тривалої роботи в різних умовах. Вантажопідйомність шасі дозволяє легко перевозити бурове обладнання та додаткове навантаження, що робить його універсальним рішенням для виконання складних завдань.

Бурильно-кранова установка S.Risa AS Risa G2T є високопродуктивним інструментом, призначеним для виконання робіт з буріння та підйому вантажів. Установка обладнана сучасною технікою, яка забезпечує точність і ефективність виконання робіт. Завдяки використанню інноваційних технологій і високоякісних матеріалів, ця бурильно-кранова машина здатна працювати навіть в умовах підвищеного навантаження, забезпечуючи надійність і довговічність.

Ця бурильно-кранова машина є надійним і універсальним інструментом для виконання складних завдань, що вимагають точності і високої продуктивності. Вона підходить для широкого спектра застосувань, роблячи її ідеальним вибором для професіоналів у різних галузях.

**Додаткові фото бурокранової-машини S.Risa AS Risa G2T  
на шасі Renault Trucks D240**



Контактний телефон:  
+38(097) 746-67-04  
+38(099) 632-13-31  
+38(044) 232-02-98

Адреса: Україна, 04060, м. Київ,  
вул. Ризька, буд. 73-г, офіс 7  
E-mail: [tovkst@gmail.com](mailto:tovkst@gmail.com)  
Website: [kievspecteh.com](http://kievspecteh.com)

Код ЄДРПОУ 42623361.  
IBAN UA573282090000026003000003717  
в АТ «АБ «Південний».



Контактний телефон:  
+38(097) 746-67-04  
+38(099) 632-13-31  
+38(044) 232-02-98

Адреса: Україна, 04060, м. Київ,  
вул. Ризька, буд. 73-г, офіс 7  
E-mail: [tovkst@gmail.com](mailto:tovkst@gmail.com)  
Website: [kievspecteh.com](http://kievspecteh.com)

Код ЄДРПОУ 42623361.  
IBAN UA573282090000026003000003717  
в АТ «АБ «Південний».



Контактний телефон:  
+38(097) 746-67-04  
+38(099) 632-13-31  
+38(044) 232-02-98

Адреса: Україна, 04060, м. Київ,  
вул. Ризька, буд. 73-г, офіс 7  
E-mail: [tovkst@gmail.com](mailto:tovkst@gmail.com)  
Website: [kievspecteh.com](http://kievspecteh.com)

Код ЄДРПОУ 42623361.  
IBAN UA573282090000026003000003717  
в АТ «АБ «Південний».





Контактний телефон:  
+38(097) 746-67-04  
+38(099) 632-13-31  
+38(044) 232-02-98

Адреса: Україна, 04060, м. Київ,  
вул. Ризька, буд. 73-г, офіс 7  
E-mail: [tovkst@gmail.com](mailto:tovkst@gmail.com)  
Website: [kievspecteh.com](http://kievspecteh.com)

Код ЄДРПОУ 42623361.  
IBAN UA573282090000026003000003717  
в АТ «АБ «Південний».

## Технічні характеристики бурокранової-машини S.Risa AS Risa G2T на шасі Renault Trucks D240

Параметр	Показник
Шасі	Renault Trucks D240
Екологічний стандарт двигуна	Євро-6
Тип двигуна	Дизельний
Максимальна потужність двигуна	~240 к.с.
Колісна формула	4x2
Вантажопідйомність шасі	Від 7 т.
Висота підйому крана	До 22 м.
Максимальний виліт стріли	До 19,8 м.
Глибина буріння	До 4 м.
Діаметр бурового шнека	450 мм.
Кількість секцій стріли	6 секцій
Підйомна сила крана (в залежності від вильоту)	7600 кг. на 2,0 м. 3485 кг. на 5,2 м. 1965 кг. на 7,8 м. 1195 кг. на 10,9 м. 865 кг. на 13,9 м. 635 кг. на 16,9 м. 495 кг. на 19,9 м.

## НАШІ КЛІЄНТИ



Агроіндустріальний  
Холдінг МХП



Onur group



McDonald's



Ikea



Sandora



Кондитерська  
фабрика «Рошен»



Збройні сили  
України



Служба безпеки  
України



Генеральна  
прокуратура  
України



Управління  
державної охорони  
України



Національна  
гвардія України



ТОВ «Метінвест  
холдінг»



Національна  
гвардія України



ПриватБанк  
АТ «ПАТ Приват  
банк»



Окко



Укрнафта



Києво-Печерська  
Лавра



Епіцентр



FOZZY



MegaMarket



АТБ



Галичина



Карпатська  
Джерельна



КМДА



Київпастрас



ASMAP

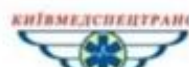

Київмедспецтранс



RUDOMAIN



ЕРІДОН ТЕХ



ТОВ  
Укравтозапчастина



Автоцентр KIA  
Корея Моторс



Телеканал СТБ



Посольство  
Швейцарії в Україні



Посольство Швеції



Dyczerhoff



КУК



Київський  
політехнічний  
інститут ім.  
Сікорського



ХНУ ім. Кузевиці



Національний інститут  
ССХІ ім. М. М. АМОСОВА



Інститут  
Гідромеханіки



Інститут Освітньої  
Аналітики

Контактний телефон:  
+38(097) 746-67-04  
+38(099) 632-13-31  
+38(044) 232-02-98

Адреса: Україна, 04060, м. Київ,  
вул. Ризька, буд. 73-г, офіс 7  
E-mail: [tovkst@gmail.com](mailto:tovkst@gmail.com)  
Website: [kievspecteh.com](http://kievspecteh.com)

Код ЄДРПОУ 42623361.  
IBAN UA573282090000026003000003717  
в АТ «АБ «Південний».