

Бригадна аварійна майстерня на ISUZU NPR75

Маса шасі : 7,5 т.

Колісна формула: 4x2

Кількість місць : 8+1

Тип кузова : Фургон

Топливо: дизель

Опис : Бригадна аварійна майстерня на базі вантажного шасі ISUZU NPR75 є надійним рішенням для виконання ремонтно-відновлювальних робіт у складних умовах. Базове шасі ISUZU NPR75 має колісну формулу 4x2 і здатне витримувати масу від 3,5 до 7,5 тонн. Вантажопідйомність автомобіля становить від 3 до 5 тонн. Дизельний двигун ISUZU 4HK1 об'ємом 5193 куб. см і потужністю 155 к.с. Кількість місць: 8+1, тип кузова фургон.



Контактний телефон:
+38(097) 746-67-04
+38(099) 632-13-31
+38(044) 232-02-98

Адреса: Україна, 04060, м. Київ,
вул. Ризька, буд. 73-г, офіс 7
E-mail: tovkst@gmail.com
Website: kievspecteh.com

Код ЄДРПОУ 42623361.
IBAN UA573282090000026003000003717
в АТ «АБ «Південний».

Креслення бригадної аварійної майстерні на ISUZU NPR75

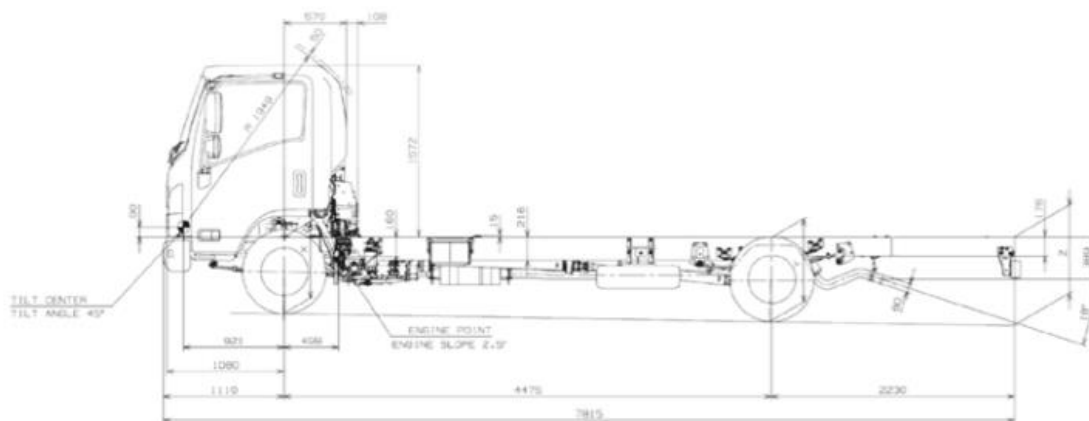
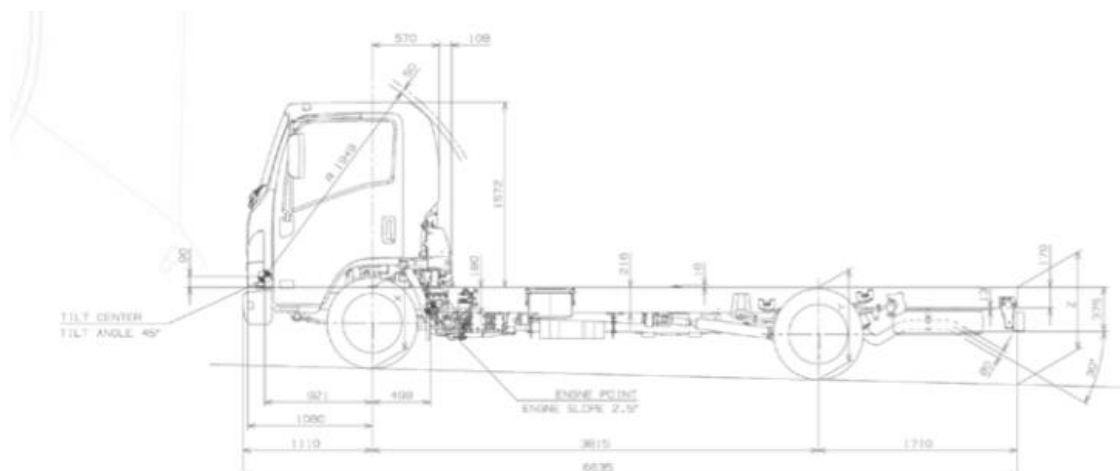

Контактний телефон:
+38(097) 746-67-04
+38(099) 632-13-31
+38(044) 232-02-98

Адреса: Україна, 04060, м. Київ,
вул. Ризька, буд. 73-г, офіс 7
E-mail: tovkst@gmail.com
Website: kievspecteh.com

Код ЄДРПОУ 42623361.
IBAN UA573282090000026003000003717
в АТ «АБ «Південний».

Особливості бригадної аварійної майстерні на ISUZU NPR75

- 1.Універсальність і Адаптивність:** Автомобіль може використовуватися для обслуговування та ремонту ЛЕП, газо- та нафтомагістралей, а також інших комунікацій у важкодоступних місцевостях, завдяки своїй здатності функціонувати в різних умовах;
- 2.Зручність для Бригад:** Завдяки подвійній кабіні, автомобіль вміщує до 8 осіб, що включає 6 місць для бригади в пасажирському відсіку та 2 додаткових місця в кабіні водія, що забезпечує комфорт під час транспортування робочих груп;
- 3.Робочий Простір:** Вантажний відсік обладнаний спеціальними шафами для зберігання інструментів та обладнання, що дозволяє організувати робоче місце з максимальним ефектом;
- 4.Автономні Компоненти:** Оснащення включає автономний обігрівач Webasto, що забезпечує комфортну температуру всередині кабіни і вантажного відсіку в холодну погоду;
- 5.Сталеві Конструкції:** Конструкція фургона виготовлена з каркасно-звареного сталевого профілю і обшита сендвіч-панелями з оцинкованого листа та пінополістеролу, що забезпечує довговічність та стійкість до механічних впливів;
- 6.Висока Міцність та Надійність:** Міцна конструкція з оцинкованого листа і рифленого металу для підлоги, а також наявність вікон для вентиляції, забезпечують надійність та довговічність в екстремальних умовах експлуатації;
- 7.Додаткове Обладнання:** Автомобіль оснащений тяговою електромеханічною лебідкою Dragon Winch 22000, що підвищує його можливості для виконання важких операцій та аварійних ситуацій;

8. Система Блокувань: Наявність системи блокування диференціалів (центрального і заднього) забезпечує покращену прохідність і маневреність в складних умовах.

Контактний телефон:
+38(097) 746-67-04
+38(099) 632-13-31
+38(044) 232-02-98

Адреса: Україна, 04060, м. Київ,
вул. Ризька, буд. 73-г, офіс 7
E-mail: tovkst@gmail.com
Website: kievspecteh.com

Код ЄДРПОУ 42623361.
IBAN UA573282090000026003000003717
в АТ «АБ «Південний».

Опис бригадної аварійної майстерні на ISUZU NPR75

Бригадна аварійна майстерня на базі вантажного шасі ISUZU NPR75 є надійним рішенням для виконання ремонтно-відновлювальних робіт у складних умовах. Завдяки своїм характеристикам, цей автомобіль здатен ефективно обслуговувати та ремонтувати різноманітні комунікаційні системи, включаючи електричні мережі, газо- та нафтомагістралі. Він особливо корисний у важкодоступних районах, таких як сільська, гірська або лісова місцевість.

Автомобіль оснащений просторим пасажирським відсіком, який вміщує 6 сидінь із триточковими ременями безпеки. Для підвищення комфорту, обшивка пасажирського відсіку виготовлена з 3-міліметрового алюмокомпозиту і оформлена в стилі «під дерево». Крім того, в кабіні базового автомобіля є додаткові 2 посадочні місця, а також переговорний пристрій для зв'язку з водієм. У салоні встановлено автономний обігрівач Webasto і вентиляційний люк у стелі, що забезпечує комфортні умови в будь-яку погоду.

Вантажний відсік також виготовлений з алюмокомпозиту, що забезпечує довговічність і легкість конструкції. Для перевезення та зберігання інструментів та обладнання в ньому організовані спеціалізовані відсіки.

Базове шасі ISUZU NPR75 має колісну формулу 4x2 і здатне витримувати масу від 3,5 до 7,5 тонн. Вантажопідйомність автомобіля становить від 3 до 5 тонн, що робить його ідеальним для перевезення важкого обладнання. Кількість місць у автомобілі включає 1 місце водія і 8 місць для бригади. Колісна база становить 3815 мм, а загальна маса спорядженого авто - 2835 кг, з повною масою 7500 кг і вантажопідйомністю 4665 кг.

Автомобіль обладнаний дизельним двигуном ISUZU 4HK1 об'ємом 5193 куб. см і потужністю 155 к.с., що відповідає екологічним стандартам Євро-5.

Для управління двигуном використовується 6-ступінчаста механічна коробка передач ISUZU MYY6S, а паливний бак має об'єм 100 літрів. Однорядна кабіна має 3 місця, що забезпечує зручність для водія і пасажирів.

Контактний телефон:
+38(097) 746-67-04
+38(099) 632-13-31
+38(044) 232-02-98

Адреса: Україна, 04060, м. Київ,
вул. Ризька, буд. 73-г, офіс 7
E-mail: tovkst@gmail.com
Website: kievspecteh.com

Код ЄДРПОУ 42623361.
IBAN UA573282090000026003000003717
в АТ «АБ «Південний».

Додаткові фото бригадної аварійної майстерні на ISUZU NPR75



Контактний телефон:
+38(097) 746-67-04
+38(099) 632-13-31
+38(044) 232-02-98

Адреса: Україна, 04060, м. Київ,
вул. Ризька, буд. 73-г, офіс 7
E-mail: tovkst@gmail.com
Website: kievspecteh.com

Код ЄДРПОУ 42623361.
IBAN UA573282090000026003000003717
в АТ «АБ «Південний».



Контактний телефон:
+38(097) 746-67-04
+38(099) 632-13-31
+38(044) 232-02-98

Адреса: Україна, 04060, м. Київ,
вул. Ризька, буд. 73-г, офіс 7
E-mail: tovkst@gmail.com
Website: kievspecteh.com

Код ЄДРПОУ 42623361.
IBAN UA573282090000026003000003717
в АТ «АБ «Південний».



Контактний телефон:
+38(097) 746-67-04
+38(099) 632-13-31
+38(044) 232-02-98

Адреса: Україна, 04060, м. Київ,
вул. Ризька, буд. 73-г, офіс 7
E-mail: tovkst@gmail.com
Website: kievspecteh.com

Код ЄДРПОУ 42623361.
IBAN UA573282090000026003000003717
в АТ «АБ «Південний».



Контактний телефон:
+38(097) 746-67-04
+38(099) 632-13-31
+38(044) 232-02-98

Адреса: Україна, 04060, м. Київ,
вул. Ризька, буд. 73-г, офіс 7
E-mail: tovkst@gmail.com
Website: kievspecteh.com

Код ЄДРПОУ 42623361.
IBAN UA573282090000026003000003717
в АТ «АБ «Південний».



Контактний телефон:
+38(097) 746-67-04
+38(099) 632-13-31
+38(044) 232-02-98

Адреса: Україна, 04060, м. Київ,
вул. Ризька, буд. 73-г, офіс 7
E-mail: tovkst@gmail.com
Website: kievspecteh.com

Код ЄДРПОУ 42623361.
IBAN UA573282090000026003000003717
в АТ «АБ «Південний».



Контактний телефон:
+38(097) 746-67-04
+38(099) 632-13-31
+38(044) 232-02-98

Адреса: Україна, 04060, м. Київ,
вул. Ризька, буд. 73-г, офіс 7
E-mail: tovkst@gmail.com
Website: kievspecteh.com

Код ЄДРПОУ 42623361.
IBAN UA573282090000026003000003717
в АТ «АБ «Південний».

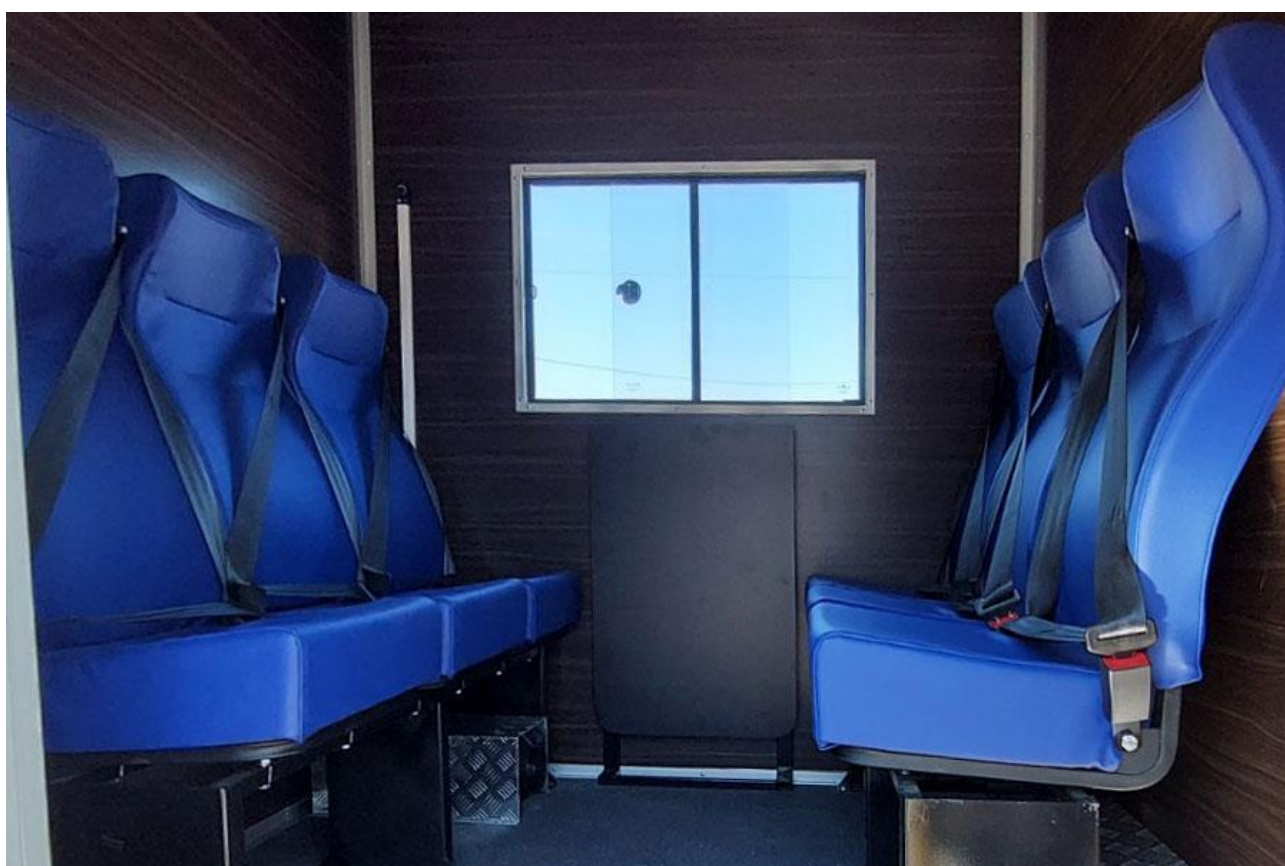

Контактний телефон:
+38(097) 746-67-04
+38(099) 632-13-31
+38(044) 232-02-98

Адреса: Україна, 04060, м. Київ,
вул. Ризька, буд. 73-г, офіс 7
E-mail: tovkst@gmail.com
Website: kievspecteh.com

Код ЄДРПОУ 42623361.
IBAN UA573282090000026003000003717
в АТ «АБ «Південний».



Контактний телефон:
+38(097) 746-67-04
+38(099) 632-13-31
+38(044) 232-02-98

Адреса: Україна, 04060, м. Київ,
вул. Ризька, буд. 73-г, офіс 7
E-mail: tovkst@gmail.com
Website: kievspecteh.com

Код ЄДРПОУ 42623361.
IBAN UA573282090000026003000003717
в АТ «АБ «Південний».

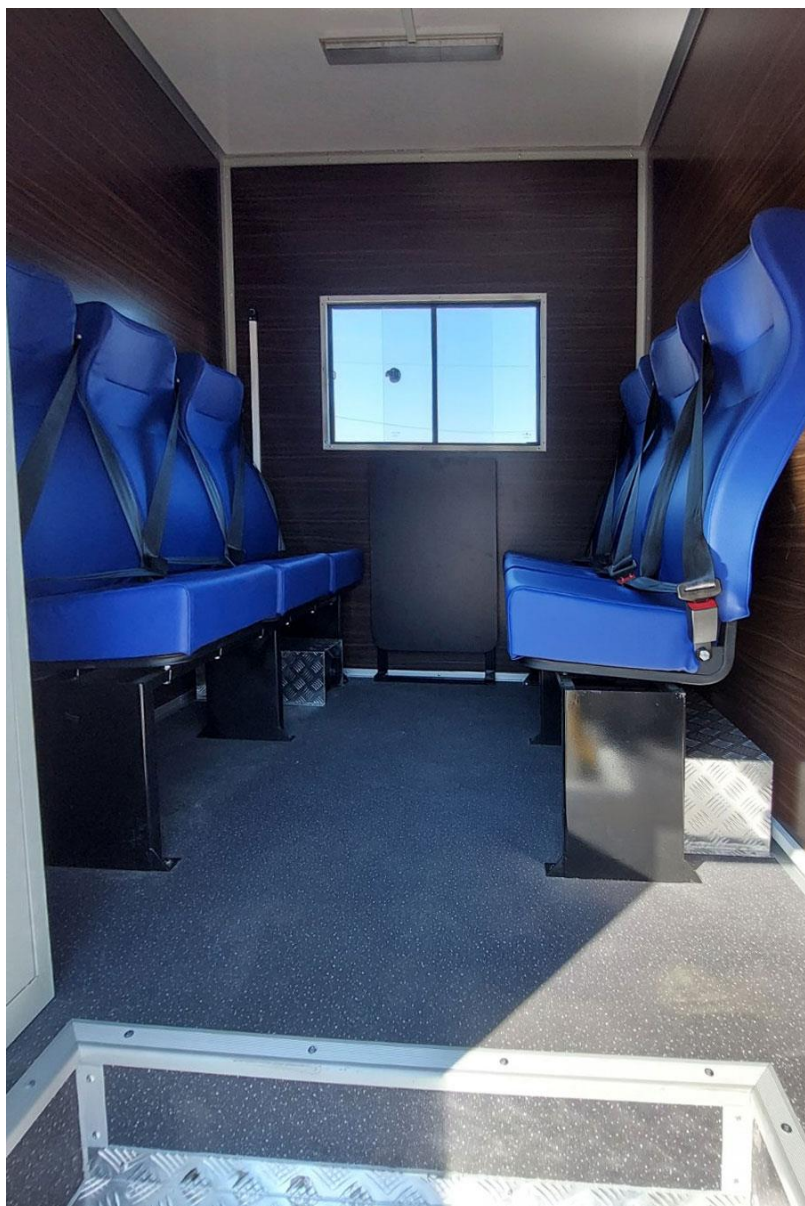

Контактний телефон:
+38(097) 746-67-04
+38(099) 632-13-31
+38(044) 232-02-98

Адреса: Україна, 04060, м. Київ,
вул. Ризька, буд. 73-г, офіс 7
E-mail: tovkst@gmail.com
Website: kievspecteh.com

Код ЄДРПОУ 42623361.
IBAN UA573282090000026003000003717
в АТ «АБ «Південний».

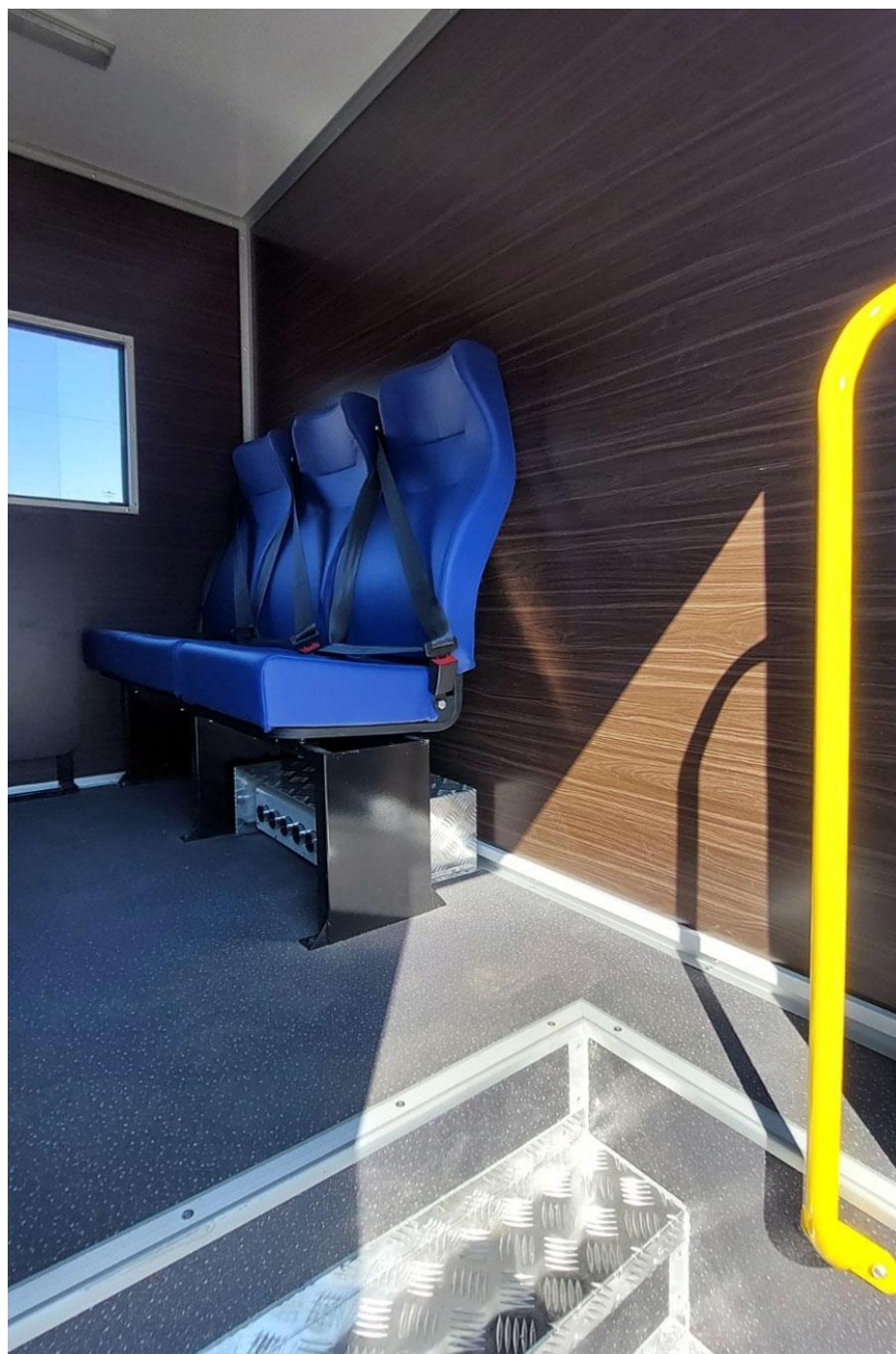

Контактний телефон:
+38(097) 746-67-04
+38(099) 632-13-31
+38(044) 232-02-98

Адреса: Україна, 04060, м. Київ,
вул. Ризька, буд. 73-г, офіс 7
E-mail: tovkst@gmail.com
Website: kievspecteh.com

Код ЄДРПОУ 42623361.
IBAN UA573282090000026003000003717
в АТ «АБ «Південний».

Технічні характеристики бригадної аварійної майстерні на ISUZU NPR75

Параметр	Показник
Базове шасі	ISUZU NPR 75 L-K
Колісна формула	4x2
Міп маса шасі	3,5 т.
Вантажопідйомність	3-5 т.
Кількість місць	1 + 8
Паливо	Дизель
Тип кузова	Фургон
Маса спорядженого авто	2835 кг.
Повна маса	7500 кг.
Вантажопідйомність	4665 кг.
Об'єм двигуна	5193 см ³
Потужність двигуна	155 к.с.
Тип двигуна	Дизельний з турбокомпресором
КПП	6-ступінчаста механічна ISUZU MYY6S
Паливний бак	100 л.
Колісна база	3815 мм.
Кабіна	Однорядна на 3 місця

НАШІ КЛІЄНТИ



Агроіндустріальний
Холдінг МХП



Onur group



McDonald's



Ikea



Sandora



Кондитерська
фабрика «Рошен»



Збройні сили
України



Служба безпеки
України



Генеральна
прокуратура
України



Управління
державної охорони
України



Національна
гвардія України



ТОВ «Метінвест
холдінг»



Національна
гвардія України



ПриватБанк
АТ «ПАТ Приват
банк»



Окко



Укрнафта



Києво-Печерська
Лавра



Епіцентр



FOZZY



Мегамаркет



АТБ



Галичина



Карпатська
Джерельна



КМДА



Київпастранс



АСМАР



Київмедспецтранс



RUDOMAIN



ЕРІДОН ТЕХ



ТОВ
Укравтозапчастина



Автоцентр KIA
Корея Моторс



Телеканал СТБ



Посольство
Швейцарії в Україні



Посольство Швеції



Duckerhoff



КУК



Київський
політехнічний
інститут ім.
Сікорського



ХНУ ім. Кузевиці



Національний інститут
ССХІ ім. М. М. АМОСОВА



Інститут
Гідромеханіки



Інститут Освітньої
Аналітики

Контактний телефон:
+38(097) 746-67-04
+38(099) 632-13-31
+38(044) 232-02-98

Адреса: Україна, 04060, м. Київ,
вул. Ризька, буд. 73-г, офіс 7
E-mail: tovkst@gmail.com
Website: kievspecteh.com

Код ЄДРПОУ 42623361.
IBAN UA573282090000026003000003717
в АТ «АБ «Південний».