

Бортовий вантажівка на шасі Ivesco EuroCargo ML 100E

Марка: Ivesco

Кількість осей: 2

Вантажопідйомність: 5500 кг

Опис : Бортова вантажівка на шасі Ivesco EuroCargo ML 100E — це універсальне транспортне рішення для щоденної комерційної експлуатації, яке поєднує високу вантажопідйомність, компактність, економічність та адаптивність до різних логістичних завдань. Габаритні розміри (ДхШхВ) 5780x2286x2570 мм. колісна база 3105 мм. Розміри платформи (ДхШхВ) 7,3x2,24x0,4 м.



Креслення бортової вантажівки на шасі Ivesco EuroCargo ML 100E

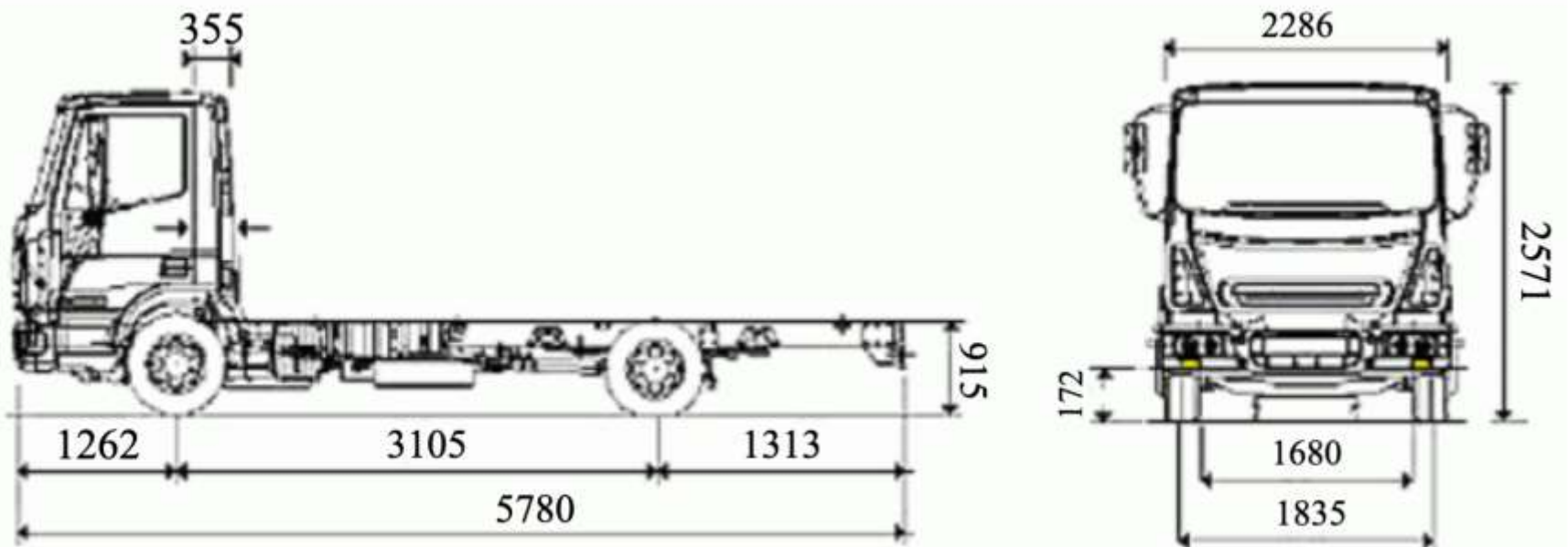

Особливості бортової вантажівки на шасі Ivesco EuroCargo ML 100E

- ✓ **Оптимальна вантажопідйомність 5,5 т для міської та регіональної логістики;**
- ✓ **Надійний двигун Tector із високим ресурсом та низькою витратою пального;**
- ✓ **Посилене шасі з високоміцної сталі для тривалої експлуатації;**
- ✓ **Великий вибір колісної бази для різних конфігурацій кузова;**
- ✓ **Дискові вентилязовані гальма для ефективного гальмування;**
- ✓ **Параболічна підвіска для підвищеного комфорту та стійкості;**
- ✓ **Ергономічна кабіна з високим рівнем комфорту водія;**
- ✓ **Алюмінієві борти та бакелітова підлога з високою зносостійкістю;**
- ✓ **Простота технічного обслуговування та доступність запчастин;**
- ✓ **Висока універсальність для різних сфер бізнесу.**

Опис бортової вантажівки на шасі Iveco EuroCargo ML 100E

Бортова вантажівка на шасі **Iveco EuroCargo ML 100E** — це універсальне транспортне рішення для щоденної комерційної експлуатації, яке поєднує високу вантажопідйомність, компактність, економічність та адаптивність до різних логістичних завдань. Модель орієнтована на міські та регіональні перевезення, де критично важливими є маневреність, надійність та низька вартість експлуатації. Завдяки повній масі 10 000 кг та корисній вантажопідйомності до 5 500 кг, автомобіль дозволяє ефективно виконувати перевезення великогабаритних, палетованих та промислових вантажів.

В основі моделі використовується дизельний двигун **Tector Euro 5/6** робочим об'ємом **5,9 л**, оснащений турбонаддувом та системою проміжного охолодження повітря. Силовий агрегат розвиває **182 к.с. при 2700 об/хв** та забезпечує **570 Н·м крутного моменту в діапазоні 1200–2100 об/хв**, що гарантує впевнену тягу при русі з повним завантаженням, стабільне прискорення та оптимальну витрату пального навіть у складних умовах міської експлуатації.

Шасі побудоване на посиленій рамі з високоміцної сталі, що забезпечує високу стійкість до скручування та довговічність при постійних навантаженнях. Конструкція доступна з кількома варіантами колісної бази — від **3105 мм до 4815 мм**, що дозволяє адаптувати автомобіль під різні типи кузовів та логістичних завдань. Загальна довжина шасі варіюється від **5780 мм до 8682 мм**, а стандартна ширина **2286 мм** забезпечує зручність руху в обмежених міських умовах.

Бортова платформа має розміри **7,3 × 2,24 × 0,4 м**, виготовлена з алюмінієвих бортів та бакелітової фанери, що гарантує високу стійкість до механічного зносу та впливу зовнішнього середовища. Така конфігурація дозволяє ефективно перевозити широкий спектр вантажів — від будівельних матеріалів до промислового обладнання.

Підвіска автомобіля виконана на параболічних ресорах спереду та ззаду, що забезпечує плавність ходу, стабільність та витривалість під час щоденної експлуатації. Передня вісь розрахована на навантаження **3400 кг**, задня — **6300 кг**, що дозволяє раціонально розподіляти масу вантажу та зберігати керованість.

Гальмівна система представлена вентильованими дисковими гальмами на всіх колесах із системою **ABS**, моторним гальмом та опціональною системою **ASR**, що суттєво підвищує рівень активної безпеки.

Мінімальний дорожній просвіт **172 мм** дозволяє зберігати баланс між низьким центром тяжіння та достатньою прохідністю.

Кабіна автомобіля спроектована з урахуванням щоденного інтенсивного використання: ергономічне розташування органів управління, кольоровий дисплей панелі приладів, електросклопідйомники, тахограф на двох водіїв, дзеркала з електроприводом і підігрівом, а також можливість встановлення спального місця, кондиціонера та пневматичного сидіння водія. Це забезпечує високий рівень комфорту та знижує втому водія під час тривалих маршрутів.

Завдяки поєднанню надійного двигуна, міцної конструкції шасі, ефективною гальмівної системи та універсальної вантажної платформи, Ivesco EuroCargo ML 100E є оптимальним рішенням для бізнесу, який потребує надійного та продуктивного транспорту для щоденної роботи.

Додаткові фото бортової вантажівки на шасі Iveco EuroCargo ML 100E



Технічні характеристики бортової вантажівки
на шасі Iveco EuroCargo ML 100E

Параметр	Показник
Марка	Iveco
Модель	EuroCargo ML 100E
Тип	Бортова вантажівка
Повна маса	10 000 кг
Вантажопідйомність	5 500 кг
Двигун	
Модель двигуна	Tector Euro 5-6
Тип	Дизельний, турбонаддув, інтеркулер
Робочий об'єм	5,9 л
Потужність	182 к.с. при 2700 об/хв
Крутний момент	570 Н·м при 1200–2100 об/хв
Трансмiсія	
КПП	IVECO 2865.6 механічна
Опція КПП	IVECO 2870.9 механічна
Підвіска	
Передня	Параболічні ресори
Задня	Параболічні ресори

Гальмівна система	
Тип	Дискові вентильовані
ABS	Так
ASR	Опція
Моторне гальмо	Так
Колеса	
Шини	215/75 R17.5
Запасне колесо	Так
Паливна система	
Паливний бак	115 л
Розміри платформи	
Довжина	7,3 м
Ширина	2,24 м
Висота бортів	0,4 м
Матеріал бортів	Алюміній
Матеріал підлоги	Бакелітова фанера
Габарити шасі	
Колісна база	3105 / 3690 / 4185 / 4455 / 4815 мм
Повна довжина	5780 – 8682 мм
Ширина	2286 мм
Висота кабіни	2570 – 2571 мм
Висота рами	915 – 920 мм
Мінімальний кліренс	172 мм

Комплектація

Електросклопідйомники	Так
Тахограф	Так
Дзеркала з підігрівом	Так
Круїз-контроль	Опція
Кондиціонер	Опція
Пневмосидіння	Опція

НАШІ КЛІЄНТИ



Агроіндустріальний
Холдінг МХП



Onur group



McDonald's



Ikea



Sandora



Кондитерська
фабрика «Рошен»



Збройні сили
України



Служба безпеки
України



Генеральна
прокуратура
України



Управління
державної охорони
України



Національна
гвардія України



ТОВ «Метінвест
холдінг»



Національна
гвардія України



ПриватБанк

АТ «ПАТ Приват
банк»



Окко



Укрнафта



Києво-Печерська
Лавра



Епіцентр



FOZZY



MegaMarket



АТБ



Галичина



Карпатська
Джерельна



КМДА



Київавіастар



ASMAP



Київмедспецтранс



RUDOMAIN



ЕРІДОН ТЕХ



ТОВ
Уравізорпартс



Автоцентр KIA
Корея Моторс



Телеканал СТБ



Посольство
Швейцарії в Україні



Посольство Швеції



Dyckerhoff



КУК



Київський політехнічний
інститут ім.
Сковорода



ХНЗУ ім. Кузнеця



Національний інститут
ССХІ ім. М. М. АМОСОВА



Інститут
Гідромеханіки



Інститут Освітньої
Аналітики