

Бортовий тентований автомобіль на шасі Daewoo Maximus 4x2

Марка: Daewoo

Кількість осей: 2

Вантажопідйомність: 10205 кг

Опис : Бортовий тентований автомобіль Daewoo Maximus HC3CA 4×2 — це сучасний комерційний транспорт, створений для ефективних вантажних перевезень у міських, міжміських та регіональних маршрутах. Габаритні розміри шасі (ДхШхВ) 8115×2315×2850 мм, колісна база 4500 мм. Вантажопідйомність шасі становить 10205 кг., тип автомобіля бортовий.



Креслення бортового тентованого автомобіля на шасі

Daewoo Maximus 4x2

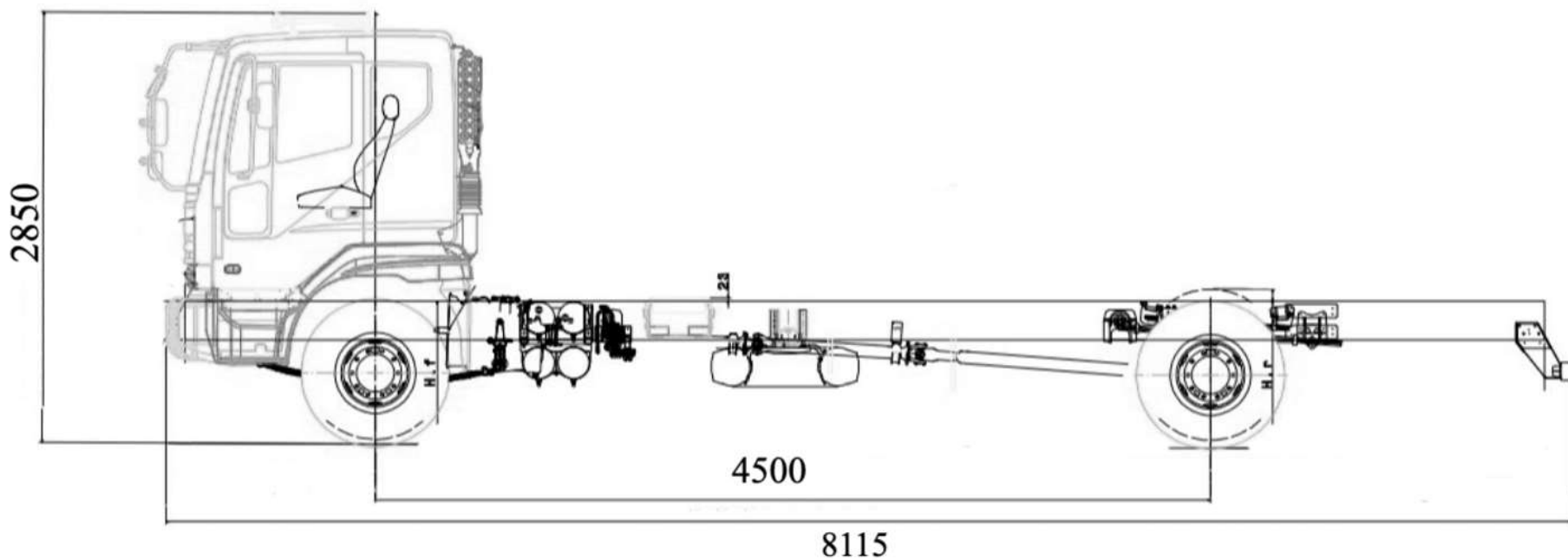
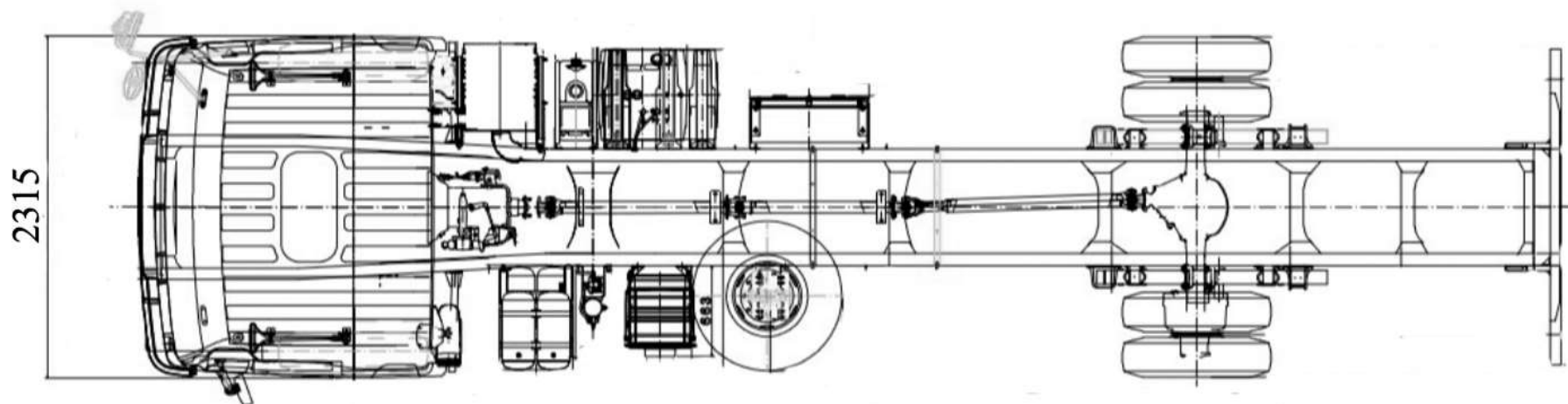

Особливості бортового тентованого автомобіля

на шасі Daewoo Maximus 4x2

- ✓ **Висока вантажопідйомність шасі — до 10 205 кг для ефективних перевезень великогабаритних та важких вантажів.**
- ✓ **Надійний дизельний двигун Doosan 5.89 л потужністю 280 к.с. забезпечує стабільну роботу навіть при інтенсивній експлуатації.**
- ✓ **Економічна та перевірена механічна КПП ZF гарантує плавне перемикання передач і високий ресурс роботи.**
- ✓ **Тентована платформа забезпечує ефективний захист вантажу від опадів, пилу та ультрафіолетового випромінювання.**
- ✓ **Відкидні борти та можливість бокового відкривання тенту значно спрощують процес навантаження та розвантаження.**
- ✓ **Посилене шасі Daewoo Maximus адаптоване до складних дорожніх умов та тривалих навантажень.**
- ✓ **Пневматична гальмівна система забезпечує ефективне та безпечне гальмування при повному завантаженні.**
- ✓ **Оптимальна колісна база 4500 мм поєднує хорошу маневреність та курсову стійкість.**
- ✓ **Простота технічного обслуговування та доступність запасних частин дозволяють зменшити експлуатаційні витрати.**
- ✓ **Можливість встановлення додаткового обладнання відповідно до потреб бізнесу.**

Чому варто купити Daewoo Maximus HC3CA 4x2

- ✓ **Універсальність використання — підходить для логістики, торгівлі, будівництва, аграрного сектору та міжміських перевезень.**
- ✓ **Надійність конструкції дозволяє експлуатувати автомобіль у режимі щоденних інтенсивних навантажень.**
- ✓ **Комфортна робота водія під час міських і магістральних перевезень.**
- ✓ **Вигідне співвідношення вартості, вантажопідйомності та експлуатаційних характеристик.**

- ✓ **Низькі витрати на сервісне обслуговування у порівнянні з аналогами європейського сегмента.**
- ✓ **Високий ресурс двигуна та трансмісії забезпечує довговічність техніки.**
- ✓ **Автомобіль адаптований до українських умов експлуатації та дорожньої інфраструктури.**
- ✓ **Тентована надбудова дозволяє перевозити широкий спектр вантажів із дотриманням вимог безпеки та захисту продукції.**

Опис бортового тентованого автомобіля на шасі

Daewoo Maximus 4x2

Бортовий тентований автомобіль Daewoo Maximus HC3CA 4×2 — це сучасний комерційний транспорт, створений для ефективних вантажних перевезень у міських, міжміських та регіональних маршрутах. Модель поєднує у собі високу вантажопідйомність, надійне шасі, економічний силовий агрегат та функціональну тентовану платформу, що робить автомобіль універсальним рішенням для логістики, дистрибуції, будівельної галузі, агросектору та торговельного бізнесу.

В основі автомобіля використовується шасі Daewoo Maximus HC3CA з колісною формулою 4×2, яке розраховане на інтенсивну щоденну експлуатацію та роботу в умовах високих навантажень. Повна маса автомобіля становить 15 000 кг, а вантажопідйомність шасі — 10 205 кг, що дозволяє перевозити значні обсяги продукції без втрати ефективності та динаміки руху. Колісна база 4500 мм забезпечує оптимальний баланс між маневреністю та стійкістю навіть при максимальному завантаженні.

Тентована бортова платформа створена для безпечного транспортування різних типів вантажів із захистом від атмосферних опадів, пилу та ультрафіолетового випромінювання. Конструкція кузова дозволяє швидко виконувати навантаження та розвантаження завдяки можливості бокового та верхнього відкриття тенту. Міцний каркас із дуг та кронштейнів у поєднанні зі зміцненим ПВХ-тентом гарантує довговічність конструкції та стабільність при експлуатації у складних погодних умовах.

Автомобіль оснащується дизельним двигуном Doosan робочим об'ємом 5,89 л стандарту Євро-5. Силовий агрегат розвиває потужність 280 к.с. при 2500 об/хв, забезпечуючи високу продуктивність, стабільну тягу та економічну витрату пального навіть під час роботи з повним навантаженням. Надійність силової лінії доповнює механічна 6-ступенева коробка передач ZF, яка забезпечує плавне перемикавання передач, точний контроль тяги та ефективну роботу автомобіля як у міському циклі, так і на автомагістралях.

Габаритні розміри автомобіля становлять 8115×2315×2850 мм, що дозволяє ефективно використовувати внутрішній простір кузова та забезпечує зручність експлуатації на завантажених маршрутах. Паливний бак об'ємом 200 літрів забезпечує значний запас ходу без необхідності частих дозаправок, що особливо важливо для міжрегіональних перевезень.

Daewoo Maximus HC3CA обладнаний пневматичною гальмівною системою, яка гарантує ефективне та стабільне гальмування навіть при максимальному навантаженні. Конструкція автомобіля адаптована до роботи у складних дорожніх та кліматичних умовах, забезпечуючи високий ресурс експлуатації та мінімальні простой.

Кабіна автомобіля розроблена з урахуванням сучасних вимог до ергономіки та комфорту водія. Продумане розташування органів керування, хороша оглядовість та ефективна шумоізоляція дозволяють знизити втому під час тривалих рейсів та підвищують безпеку руху.

Бортовий тентований автомобіль Daewoo Maximus HC3CA 4×2 — це надійний інструмент для бізнесу, який поєднує високу функціональність, витривалість, економічність та універсальність застосування. Модель стане ефективним рішенням для підприємств, які потребують сучасний вантажний транспорт для стабільної та безперебійної роботи.

**Додаткові фото бортового тентованого автомобіля
на шасі Daewoo Maximus 4x2**







Технічні характеристики бортового тентованого автомобіля на шасі Daewoo Maximus 4x2

Параметр	Показник
Марка	Daewoo Trucks
Модель шасі	Daewoo Maximus HC3CA
Тип автомобіля	Бортовий тентований автомобіль
Колісна формула	4×2
Повна маса	15000 кг
Вантажопідйомність шасі	10205 кг
Колісна база	4500 мм
Габаритні розміри (Д×Ш×В)	8115×2315×2850 мм
Двигун	Doosan, 5.89 л, Euro-5
Тип двигуна	Дизельний
Потужність двигуна	280 к.с. при 2500 об/хв
Екологічний стандарт	Євро-5
Коробка передач	Механічна ZF, 6-ступенева
Паливний бак	200 л
Гальмівна система	Пневматична
Тип кузова	Бортова платформа з тентом
Матеріал тенту	Посилений ПВХ матеріал
Особливості кузова	Відкидні борти, бокове та верхнє відкривання тенту

НАШІ КЛІЄНТИ



Агроіндустріальний
Холдінг МХП



Onur group



McDonald's



Ikea



Sandora



Кондитерська
фабрика «Рошен»



Збройні сили
України



Служба безпеки
України



Генеральна
прокуратура
України



Управління
державної охорони
України



Національна
гвардія України



ТОВ «Метінвест
холдінг»



Національна
гвардія України



ПриватБанк

АТ «ПАТ Приват
банк»



Око



Укрнафта



Києво-Печерська
Лавра



Епіцентр



FOZZY



MegaMarket



АТБ



Галичина



Карпатська
Джерельна



КМДА



Київнастрас



ASMAP



Київмедспецтранс



RUDOMAIN



ЕРІДОН ТЕХ



ТОВ
Укравтозапчастина



Автоцентр KIA
Корея Моторс



Телеканал СТБ



Посольство
Швейцарії в Україні



Посольство Швеції



Dyckerhoff



КУК



Київський політехнічний
інститут ім.
Скорського



ХНЗУ ім. Кузеця



Національний інститут
ССХІ ім. М. М. АМОСОВА



Інститут
Гідромеханіки



Інститут Освітньої
Аналітики