

Бортовий тентований автомобіль Daewoo Novus 6x4 CL6CF

Марка: Daewoo

Кількість осей: 3

Вантажопідйомність: 20900 кг

Опис : Бортовий тентований автомобіль Daewoo Novus 6x4 CL6CF — це важкий магістральний вантажний автомобіль, призначений для перевезення великогабаритних і важких вантажів на міжміських та регіональних маршрутах. Габаритні розміри (ДхШхВ) 7750×2500×2400 мм, колісна база 5875 мм. Оснащений дизельним двигуном моделі Doosan та потужністю 350 к.с., вантажопідйомність становить 20900 кг.



Креслення бортового тентованого автомобіля Daewoo Novus 6x4 CL6CF

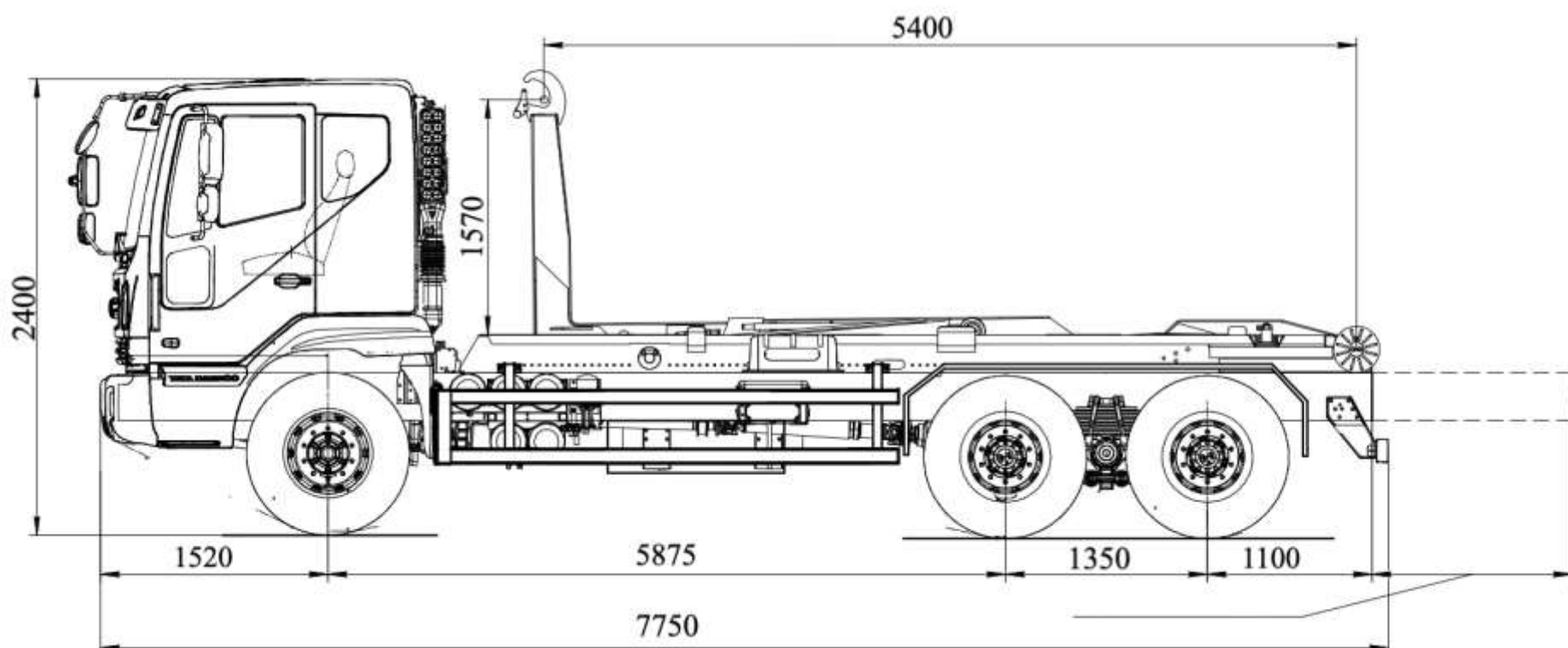

Особливості бортового тентованого автомобіля

Daewoo Novus 6x4 CL6CF

✓ Висока вантажопідйомність

- Вантажопідйомність шасі — 20 900 кг
- Повна маса — 29,5 тонн
- Оптимальний для важких магістральних перевезень

✓ Потужний двигун Doosan DL08

- Робочий об'єм 7,6 л
- Потужність 350 к.с.
- Висока тяга при повному навантаженні
- Економічність на далеких маршрутах

✓ Надійна трансмісія ZF

- Механічна коробка передач
- Плавне перемикавання
- Ефективна передача крутного моменту
- Високий ресурс експлуатації

✓ Просторий бортово-тентований кузов

- Розміри кузова 7750×2500×2400 мм
- Захист вантажу від опадів та пилу
- Універсальність для різних типів вантажів

✓ Зручність логістичних операцій

- Відкидні борти
- Швидке завантаження та розвантаження
- Доступ до вантажу з кількох сторін

✓ Стійкість та безпека

- Колісна формула 6×4
- Рівномірний розподіл навантаження
- Пневматична гальмівна система
- Стабільна поведінка на трасі

✓ Комфорт для водія

- Ергономічна кабіна
- Спальне місце
- Пневмопідвіска сидіння
- Клімат-контроль для тривалих рейсів

Опис бортового тентованого автомобіля Daewoo Novus 6x4 CL6CF

Бортовий тентований автомобіль Daewoo Novus 6x4 CL6CF — це важкий магістральний вантажний автомобіль, призначений для перевезення великогабаритних і важких вантажів на міжміських та регіональних маршрутах. Модель побудована на надійному шасі Daewoo Novus CL6CF з колісною формулою 6×4 та поєднує високу вантажопідйомність, посилену конструкцію рами та ефективну силову лінію для роботи в умовах інтенсивної експлуатації.

Автомобіль розрахований на повну масу 29 500 кг та має вантажопідйомність шасі 20 900 кг, що дозволяє ефективно виконувати перевезення великих партій вантажів. Тривісна конфігурація забезпечує рівномірний розподіл навантаження, покращену стійкість та впевнену поведінку автомобіля під час руху з повною масою.

Бортово-тентований кузов із габаритами 7750×2500×2400 мм забезпечує значний корисний об'єм та універсальність у роботі з різними типами вантажів. Конструкція тенту захищає вантаж від атмосферних впливів, а відкидні борти дозволяють швидко виконувати навантаження та розвантаження з кількох сторін.

Силова установка представлена дизельним двигуном Doosan DL08 об'ємом 7,6 л екологічного стандарту Євро-5 потужністю 350 к.с. при 2100 об/хв. У поєднанні з механічною коробкою передач ZF двигун забезпечує високу тягову ефективність, стабільну роботу під навантаженням та оптимальну витрату пального на далеких маршрутах.

Кабіна Daewoo Novus адаптована до тривалих рейсів та створює комфортні умови для роботи водія. Ергономічне робоче місце, спальне місце, пневматична підвіска сидіння та ефективна система клімат-контролю знижують втому під час тривалих перевезень. Пневматична гальмівна система забезпечує стабільне та безпечне гальмування навіть при максимальному завантаженні.

Додаткові фото бортового тентованого автомобіля

Daewoo Novus 6x4 CL6CF

























Технічні характеристики бортового тентованого автомобіля

Daewoo Novus 6x4 CL6CF

Параметр	Показник
Марка	Daewoo Trucks
Шасі	Daewoo Novus CL6CF
Тип кузова	Борт-тент
Колісна формула	6×4
Повна маса	29 500 кг
Вантажопідйомність шасі	20 900 кг
Колісна база	5875 мм
Двигун	Doosan 7,6 л (Євро-5)
Потужність двигуна	350 к.с. при 2100 об/хв
Екостандарт	Євро-5
Тип палива	Дизель
Паливний бак	400 л
Гальма	Пневматичні
Розміри кузова (Д×Ш×В)	7750×2500×2400 мм

НАШІ КЛІЄНТИ



Агроіндустріальний
Холдінг МХП



Onur group



McDonald's



Ikea



Sandora



Кондитерська
фабрика «Рошен»



Збройні сили
України



Служба безпеки
України



Генеральна
прокуратура
України



Управління
державної охорони
України



Національна
гвардія України



ТОВ «Метінвест
холдінг»



Національна
гвардія України



ПриватБанк

АТ «ПАТ Приват
банк»



Око



Укрнафта



Києво-Печерська
Лавра



Епіцентр



FOZZY



MegaMarket



АТБ



Галичина



Карпатська
Джерельна



КМДА



Київавіастар



ASMAP



Київмедіастар



RUDOMAIN



ЕРІДОН ТЕХ



ТОВ
Укравтозапчастина



Автоцентр KIA
Корея Моторс



Телеканал СТБ



Посольство
Швейцарії в Україні



Посольство Швеції



Dyckerhoff



КУК



Київський політехнічний
інститут ім.
Скороцького



ХНЗУ ім. Кузевиці



Національний інститут
ССХІ ім. М. М. АМОСОВА



Інститут
Гідромеханіки



Інститут Освітньої
Аналітики