

## Бортовий тентована вантажівка IVECO T-WAY AT380 6x6

Марка: IVECO

Кількість осей: 3

Вантажопідйомність: 14000 кг

**Опис :** Бортова тентована вантажівка IVECO T-WAY AT380 6x6 — це важкий повнопривідний вантажний автомобіль підвищеної прохідності, розроблений для експлуатації у найскладніших дорожніх та кліматичних умовах. Габаритні розміри (ДхШхВ) 9379х2550х3280 мм, з колісною базою 4500 мм. Оснащений дизельним двигуном моделі CURSOR 13, та потужністю 480 к.с., вантажопідйомність становить 14 т.



## Креслення бортового тентованого вантажівки

### IVECO T-WAY AT380 6x6

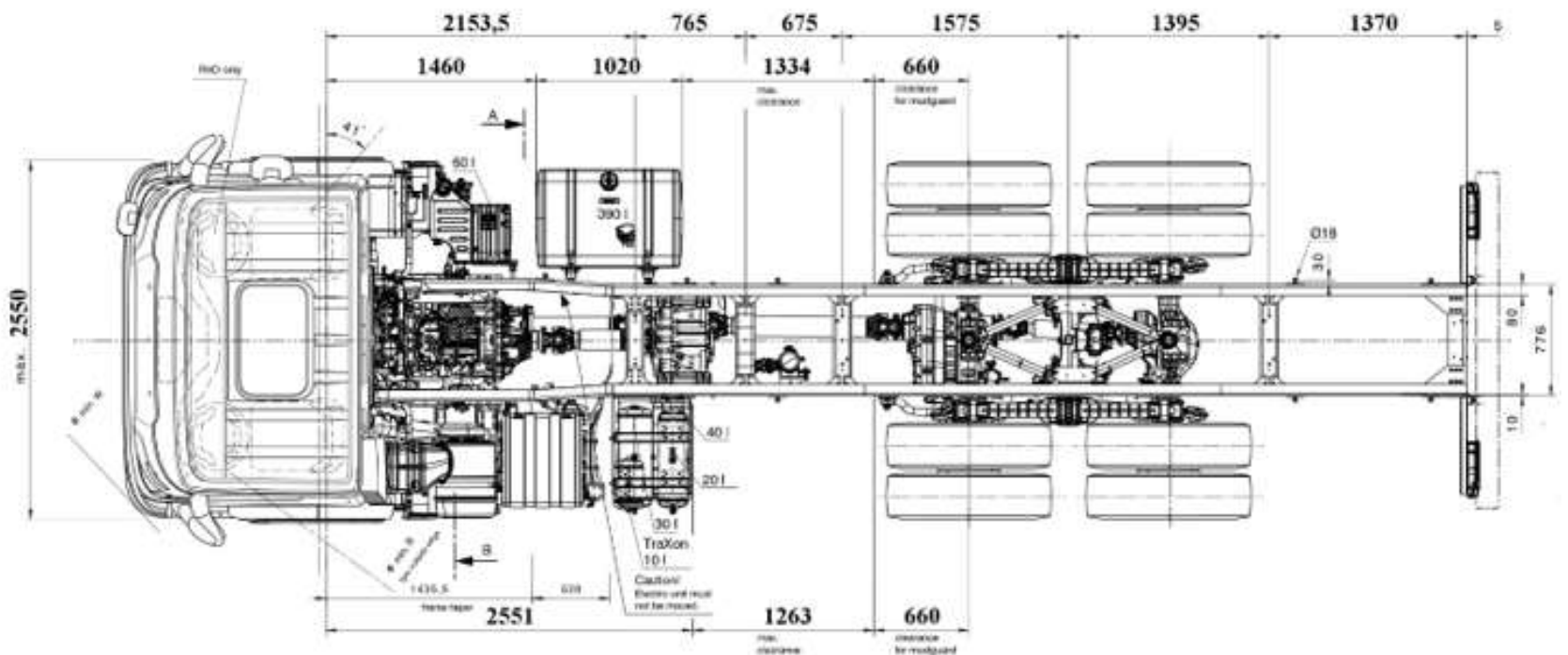
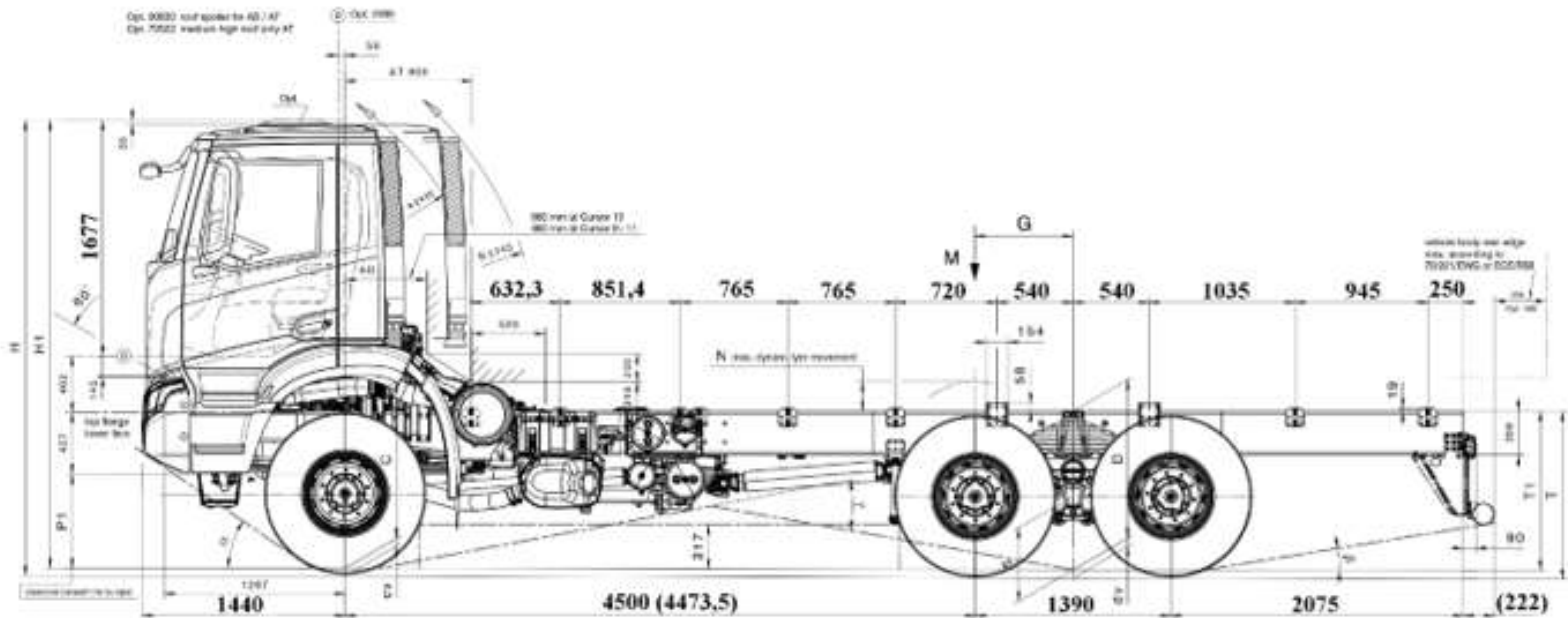

## Особливості бортового тентованого вантажівки

### IVECO T-WAY AT380 6x6

#### ✓ Максимальна прохідність 6×6

- Повний привід 6×6
- Бортові редуктори Hub Reduction
- Високий кліренс та посилене шасі
- Робота в умовах OFF ROAD

#### ✓ Потужний двигун CURSOR 13

- Потужність 480 к.с.
- Крутний момент 2200 Нм
- Відповідність стандарту Євро-6
- Стабільна робота під максимальним навантаженням

#### ✓ Надійна трансмісія ZF

- 16-ступенева механічна КПП
- Ефективна передача тягового зусилля
- Точне керування на складних ділянках

#### ✓ Функціональна тентована платформа

- Вологостійка бакелітова підлога
- Петлі для фіксації вантажу
- Алюмінієві або металеві борти
- Можливість встановлення тенту-штори

#### ✓ Підготовка до інтенсивної експлуатації

- Посилена рама товщиною 10 мм
- Трисекційний сталевий бампер
- Захист основних вузлів
- Оптимізована конструкція для ремонту

#### ✓ Комфортна кабіна Active Time

- Спальне місце
- Мультимедійна система
- Apple CarPlay та Android Auto
- Автоматичні датчики світла та дощу
- Eco-Mode для клімат-контролю

#### ✓ Сучасні технології та безпека

- LED-оптика
- Багатофункціональне кермо
- Зручне розташування органів керування
- Висока оглядовість та ергономіка кабіни

## Опис бортового тентованого вантажівки IVECO T-WAY AT380 6x6

Бортова тентована вантажівка IVECO T-WAY AT380 6x6 — це важкий повнопривідний вантажний автомобіль підвищеної прохідності, розроблений для експлуатації у найскладніших дорожніх та кліматичних умовах. Модель орієнтована на роботу в кар'єрах, будівництві, енергетичному секторі, лісовій промисловості та логістиці в умовах бездоріжжя, де критично важливими є витривалість шасі, висока вантажопідйомність та стабільна робота під навантаженням.

IVECO T-WAY AT380T48W H побудований на посиленому шасі з колісною формулою 6×6 та бортовими редукторами Hub Reduction, що забезпечують максимальну тягу та прохідність на складному рельєфі. Повна маса автомобіля становить 26 500 кг, а допустима маса автопоїзда — до 60 000 кг. Корисна вантажність шасі досягає 15 850 кг, що дозволяє ефективно перевозити великі партії вантажів навіть у важких умовах експлуатації.

Автомобіль оснащений дизельним двигуном CURSOR 13 екологічного стандарту Євро-6 потужністю 480 к.с. із максимальним крутним моментом 2200 Нм. У поєднанні з 16-ступеневою механічною коробкою передач ZF силова установка забезпечує стабільну тягу, точне керування потужністю та ефективну роботу на підйомах, ґрунтових дорогах і складних будівельних майданчиках.

Бортова тентована платформа адаптована до інтенсивної комерційної експлуатації. Підлога виготовлена з вологостійкої бакелітової фанери з інтегрованими петлями для надійної фіксації вантажу. Алюмінієві або металеві борти відкриваються за допомогою посиленних замків, а тентована конструкція може виконуватися у класичному варіанті або у форматі «тент-штора» для швидкого доступу до вантажу. За необхідності автомобіль може комплектуватись гідравлічним підйомним бортом.

Кабіна T-WAY Active Time зі спальним місцем створена для тривалих рейсів та роботи у складних умовах. Ергономічне робоче місце, мультимедійна система з підтримкою Apple CarPlay та Android Auto, автоматичні датчики світла та дощу, LED-оптика та система Eco-Mode забезпечують високий рівень комфорту, безпеки та ефективності експлуатації.

**Додаткові фото бортового тентованого вантажівки**

**IVECO T-WAY AT380 6x6**









## Технічні характеристики бортового тентованого вантажівки

### IVECO T-WAY AT380 6x6

Параметр	Показник
Марка	IVECO
Модель	T-WAY AT380T48W H
Тип	Шасі з кабіною / Борт-тент
Колісна формула	6×6
Призначення	OFF ROAD / Складні умови експлуатації
Тип кабіни	T-WAY Active Time, спальне виконання
Повна маса шасі	26 500 кг
Повна маса автопоїзда	60 000 кг
Вантажопідйомність	14 000 кг
Корисна вантажність шасі	15 850 кг
Споряджена маса шасі	10 650 кг
Двигун	CURSOR 13, Євро-6
Потужність двигуна	480 к.с.
Крутний момент	2200 Нм
КПП	ZF, механічна, 16-ступенева
Тип задніх вісей	Бортові редуктори Hub Reduction
Передня підвіска	Механічна
Задня підвіска	Механічна
Гальма	Передні та задні барабанні
Колісна база	4 500 мм
Габаритна довжина	9 379 мм
Ширина кабіни	2 550 мм

Висота кабіни	3 280 мм
Кліренс передній	450 мм
Кліренс задній	410 мм
Кут переднього звису	34°
Кут рампи	21°
Кут заднього звису	9°
Висота лонжеронів	309 мм
Товщина лонжеронів	10 мм
Бортова платформа	Тентована
Підлога платформи	Вологостійка бакелітова фанера
Борти	Алюмінієві або металеві
Тип тенту	Класичний або тент-штора

## НАШІ КЛІЄНТИ



Агроіндустріальний  
Холдинг МХП



Onur group



McDonald's



Ikea



Sandora



Кондитерська  
фабрика «Рошен»



Збройні сили  
України



Служба безпеки  
України



Генеральна  
прокуратура  
України



Управління  
державної охорони  
України



Національна  
гвардія України



ТОВ «Метінвест  
холдінг»



Національна  
гвардія України



АТ «ПІАТ Приват  
банк»



Око



Укрнафта



Києво-Печерська  
Лавра



Епіцентр



FOZZY



MegaMarket



АТБ



Галичина



Карпатська  
Джерельна



КМДА



Київнастрас



ASMAP



Київмедспецтранс



RUDOMAIN



ЕРІДОН ТЕХ



ТОВ  
Укравтозапчастина



Автоцентр KIA  
Корея Моторс



Телеканал СТБ



Посольство  
Швейцарії в Україні



Посольство Швеції



Dyckerhoff



КУК



Київський політехнічний  
інститут ім.  
Скорського



ХНЗУ ім. Кузнеця



Національний інститут  
ССХІ ім. М. М. АМОСОВА



Інститут  
Гідромеханіки



Інститут Освітньої  
Аналітики