

Бортовий тентований автомобіль IVECO DAILY 55 SW

Марка: IVECO

Кількість осей: 2

Вантажопідйомність: 1500 кг

Опис : Бортовий тентований автомобіль IVECO DAILY 55 SW — це компактний повнопривідний комерційний автомобіль, створений для перевезення вантажів у складних дорожніх та кліматичних умовах. Колісна формула 4x4, кількість місць 1+6, колісна база 3400 мм., довжина 5420 мм. Оснащений дизельним двигуном потужністю 180 к.с.



Креслення бортового тентованого автомобіля IVECO DAILY 55 SW

Iveco Daily 4x4

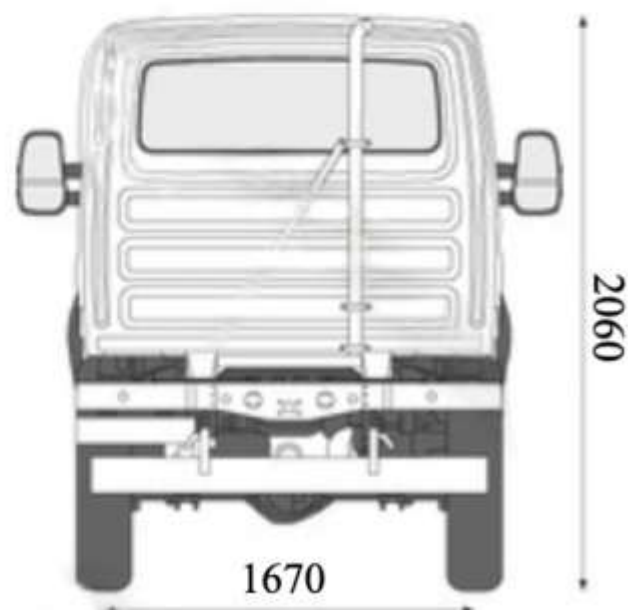
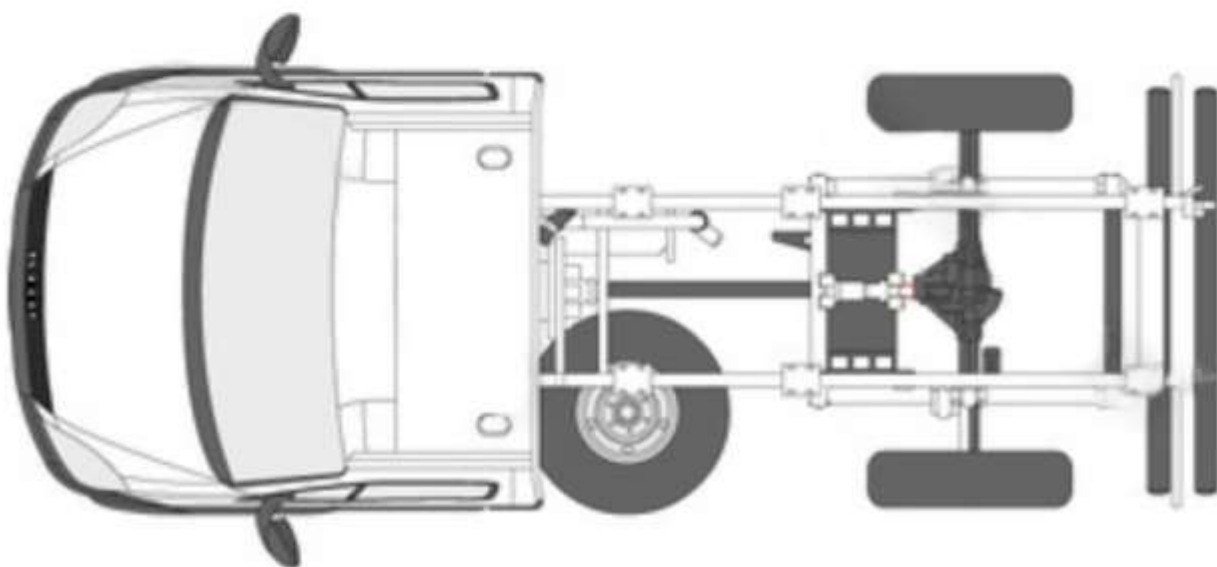
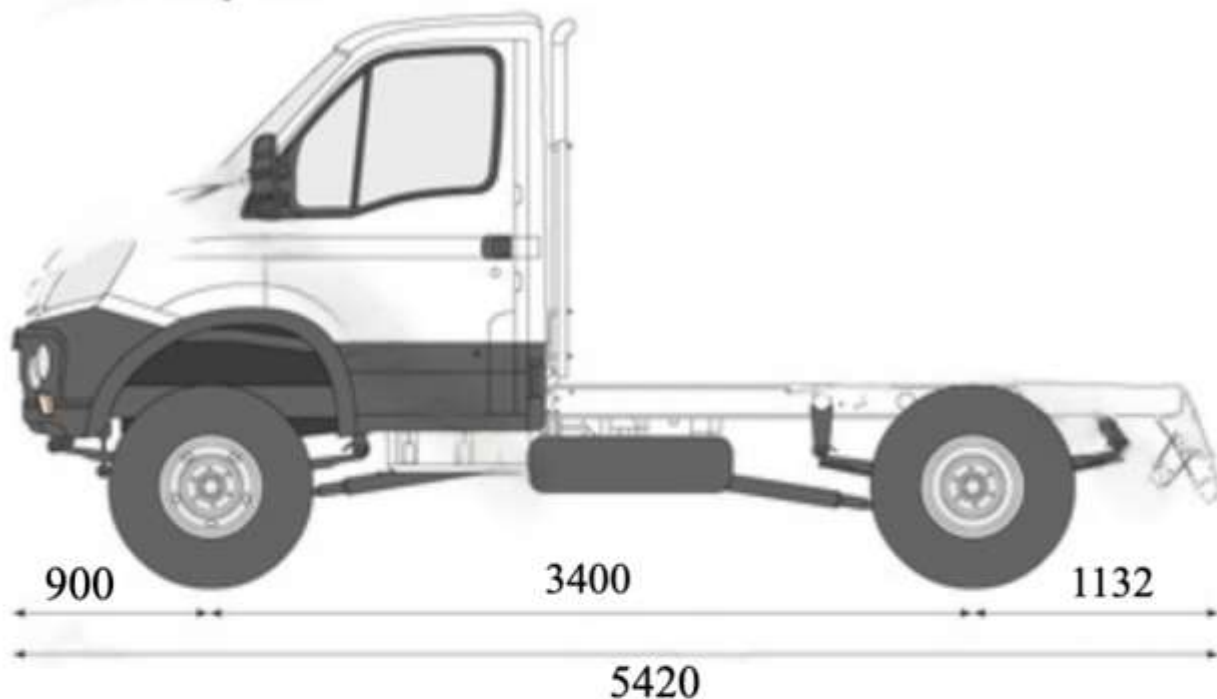

Особливості бортового тентованого автомобіля IVECO DAILY 55 SW

✓ Повний привід 4×4 для складних умов

- Постійний повний привід
- Блокування диференціалів
- Понижений ряд передач
- Висока прохідність на бездоріжжі

✓ Потужний дизельний двигун Twin Turbo

- Двигун 3.0 л Common Rail
- Потужність 180 к.с.
- Відповідність стандарту EURO 5
- Висока тяга при низьких обертах

✓ Посилена конструкція платформи

- Рамна зварна конструкція
- Багаторівнева антикорозійна обробка
- Посилені лонжерони та поперечини
- Оцинковані імпорتنі замки

✓ Практична тентована надбудова

- Алюмінієві борти
- Вологостійка ламінована фанера
- Антиковзке покриття підлоги
- Кільця для фіксації вантажу
- Захист вантажу від опадів та пилу

✓ Комфортна кабіна для щоденної роботи

- Ергономічне робоче місце
- Електропідсилювач керма
- Електросклопідйомники
- Підігрів дзеркал
- Центральний замок

✓ Сучасні системи безпеки

- ESP9
- ABS + EBD + ASR + MSR
- Дискові гальма на всіх колесах
- Імобілайзер
- Денне світло та сигнал заднього ходу

✓ Адаптація до інтенсивної експлуатації

- Посилена підвіска
- Всюдихідні шини
- Високий ресурс шасі
- Підготовка до експлуатації у важких дорожніх умовах

Опис бортового тентованого автомобіля IVECO DAILY 55 SW

Бортовий тентований автомобіль IVECO DAILY 55 SW — це компактний повнопривідний комерційний автомобіль, створений для перевезення вантажів у складних дорожніх та кліматичних умовах. Модель поєднує високу маневреність, прохідність позашляховика та функціональність легкого вантажного транспорту, що робить її ефективним рішенням для будівельної галузі, аварійно-сервісних служб, аграрного сектору та логістики у важкодоступних регіонах.

Бортова тентована платформа побудована на посиленій рамній конструкції з поздовжніми лонжеронами та поперечними балками, що забезпечують високу жорсткість і довговічність надбудови. Надрамник проходить багаторівневу антикорозійну обробку, включаючи механічне очищення, дробоструминну підготовку металу, хімічне знежирення та фарбування поліуретановою ґрунт-емаллю у фарбувально-сушильній камері.

Бортова платформа оснащена алюмінієвими бортами з анодованого профілю та оцинкованими імпорнтними замками. Покриття підлоги виконане з ламінованої вологостійкої фанери товщиною 24 мм із протиковзким покриттям. Для безпечного транспортування вантажу у платформу інтегровані кільця кріплення. Каркас із тентом забезпечує надійний захист вантажу від атмосферних впливів.

Автомобіль оснащений дизельним двигуном IVECO об'ємом 3,0 л із системою Common Rail та двоступеневим турбонаддувом Twin Turbo. Потужність силового агрегату становить до 180 к.с., що забезпечує впевнений рух як на автомагістралях, так і в умовах бездоріжжя. Двигун відповідає екологічному стандарту EURO 5 без використання системи SCR, завдяки вдосконаленій системі рециркуляції відпрацьованих газів.

Трансмсія автомобіля включає 6-ступеневу механічну коробку передач та роздавальну коробку з понижувальними передачами. Повний привід 4×4, блокування диференціалів та позашляхова підвіска дозволяють ефективно працювати у складних дорожніх умовах, на ґрунтових дорогах та пересіченій місцевості.

Кабіна IVECO Daily 55 SW розроблена з акцентом на комфорт та ергономіку. Автомобіль обладнаний електропідсилювачем керма, електросклопідйомниками, підігрівом дзеркал, системою ESP9 (ABS+EBD+ASR+MSR), центральним замком та сучасними системами активної безпеки, що забезпечують комфортну та безпечну експлуатацію у щоденній роботі.

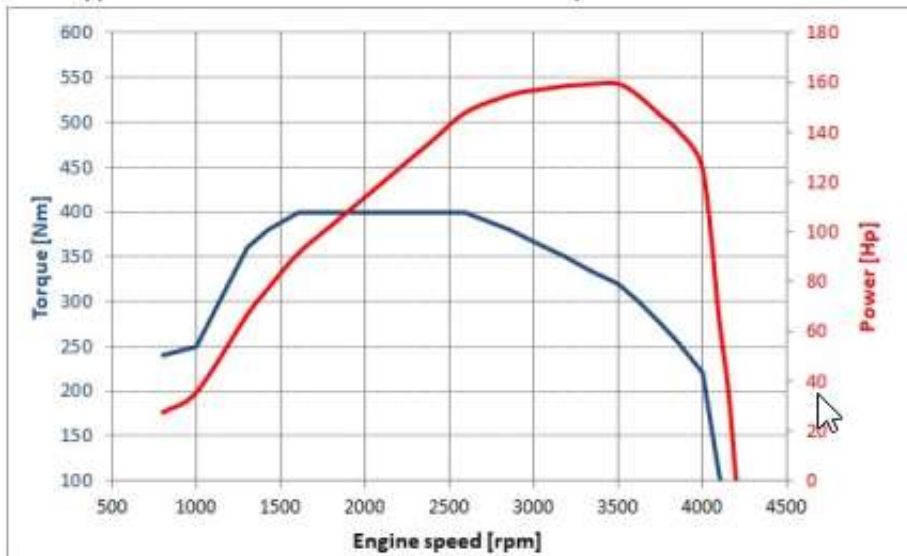

I60EVIE - Engine FIC 160 Hp EURO VIE

Maximum power: 118 kW (160 HP) @ 3500 rpm

Maximum torque: 40.8 Kgm (400 Nm) @ 1600 rpm

Двигун IVECO Daily 4x4 обладнаний 3-літровим 16-ти клапанним дизельним двигуном потужністю 170 к.с. із системою упорскування Common Rail. Двигун відповідає вимогам EURO 5, що досягається без використання технології вибіркової каталітичної нейтралізації (система SCR), а завдяки оптимізації процесу згоряння (за рахунок двоступеневого турбонаддуву Twin Turbo) та вдосконаленої системи рециркуляції газів, що відпрацювали. Трансмісія Шестиступінчаста КПП з'єднана з центральною роздавальною коробкою двома понижувальними передачами для отримання: • 24-х передач вперед - 12 для змішаних доріг та 12 для бездоріжжя (6x2 + 6x2) • 4-х передач назад Першу синхронізовану понижувальну передачу (напівшвидкість) можна вибрати під час руху автомобіля, проте друга понижувальна передача – для їзди в умовах бездоріжжя – повинна вибиратися за умови, що автомобіль стоїть. Вибір та вимкнення трьох блокувань диференціала залежить від роботи блоку керування: використовуючи спеціальні кнопки на панелі приладів, водій може ухвалити рішення про їх увімкнення навіть під час руху автомобіля. Підвіска IVECO Daily 4x4 особливо підходить для експлуатації автомобіля в умовах бездоріжжя. Параболічні поздовжні листові ресори мають високу гнучкість та величезний діапазон. Осі, встановлені на листові ресори, що забезпечують стійкість та силу зчеплення у важких умовах бездоріжжя, а телескопічні амортизатори та стабілізатори поперечної стійкості гарантують відмінні робочі характеристики на будь-якому дорожньому покритті та за будь-яких ухил.

Додаткові фото бортового тентованого автомобіля IVECO DAILY 55 SW





**Технічні характеристики бортового тентованого
автомобіля IVECO DAILY 55 SW**

Параметр	Показник
Кількість місць	1 + 6
Колісна формула	4x4
Паливо	Дизель
Тип кузова	борт тент
Мін. маса шасі	5.5 т
Вантажопідйомність	1.5 т
Довжина фургона	2190 мм
Ширина фургона	2150 мм
Висота фургона	1900 мм
Об'єм двигуна	2998 см ³
Тип двигуна	Дизельний з турбокомпресором та проміжним охолодженням
Потужність двигуна	180 к.с
Повна маса	5500 кг
Допустиме навантаження на передню вісь	2450 кг
Допустиме навантаження на задню вісь	3700 кг
Загальна довжина	5420 мм
Колісна база	3400 мм
Передній міст	Пряма передача, блокування диференціалу
Задній міст	Пряма передача, блокування диференціалу
Центральне блокування диференціалу	Є

Підвищені передачі	Є
Понижені передачі	Є
Передня підвіска	Параболічна, полілистова (три ресори) з телескопічним амортизатором подвійної дії, стабілізатор
Задня підвіска	Параболічна, полілистова (три ресори) з телескопічним амортизатором подвійної дії, стабілізатор
Шини	Всюдихідні для експлуатації у важких шляхових умовах

НАШІ КЛІЄНТИ



Агроіндустріальний
Холдінг МХП



Onur group



McDonald's



Ikea



Sandora



Кондитерська
фабрика «Рошен»



Збройні сили
України



Служба безпеки
України



Генеральна
прокуратура
України



Управління
державної охорони
України



Національна
гвардія України



ТОВ «Метінвест
холдінг»



Національна
гвардія України



ПриватБанк

АТ «ПАТ Приват
банк»



Окко



Укрнафта



Києво-Печерська
Лавра



Епіцентр



FOZZY



MegaMarket



АТБ



Галичина



Карпатська
Джерельна



КМДА



КиївАвіастар



ASMAP



Київмедіастар



RUDOMAIN



ЕРІДОН ТЕХ



ТОВ
Укравтозапчастина



Автоцентр KIA
Корея Моторс



Телеканал СТБ



Посольство
Швейцарії в Україні



Посольство Швеції



Dyckerhoff



КУК



Київський політехнічний
інститут ім.
Скороцького



ХНЗУ ім. Кузевиці



Національний інститут
ССХІ ім. М. М. АМОСОВА



Інститут
Гідромеханіки



Інститут Освітньої
Аналітики