

Бортовий-тентований автомобіль 4x2 на базі шасі

IVECO EUROCARGO ML 90E18

Марка: IVECO

Кількість осей: 2

Вантажопідйомність: 5500 кг

Опис : Бортовий-тентований автомобіль 4x2 на базі шасі IVECO EUROCARGO ML 90E18 — це універсальний середньотоннажний вантажний автомобіль, призначений для ефективних міських та регіональних перевезень. Габаритні розміри (ДхШхВ) 6882x1835x2559 мм, колісна база 3690 мм. Вантажопідйомність становить 5500 кг. Оснащений дизельним двигуном потужністю 182 к.с.



Креслення бортового-тентованого автомобіля 4x2 на базі шасі

IVECO EUROCARGO ML 90E18

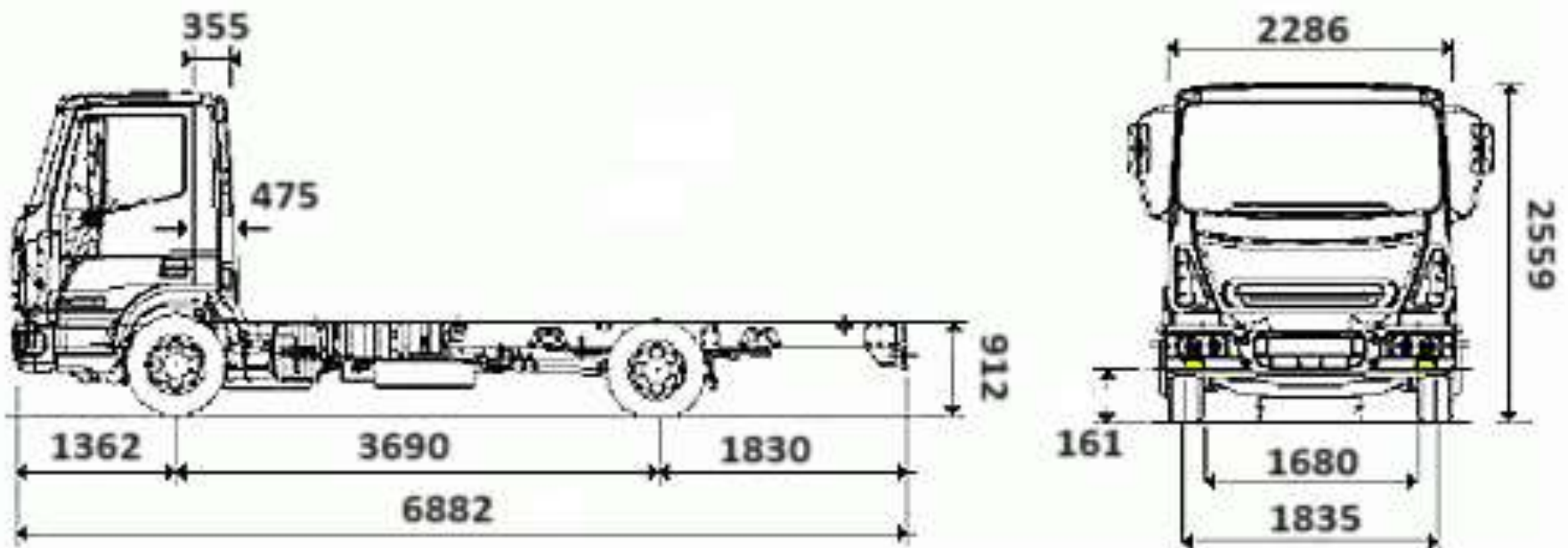

Особливості бортового-тентованого автомобіля 4x2 на базі шасі

IVECO EURO CARGO ML 90E18

✓ Оптимальна вантажопідйомність для міської логістики

- Вантажопідйомність до 5,6 тонн
- Повна маса 9 тонн
- Ефективна робота у міських та регіональних перевезеннях

✓ Економічний двигун Tector Euro 5-6

- Потужність 182 к.с.
- Високий крутний момент 570 Н/м
- Турбонаддув та проміжне охолодження
- Низька витрата пального

✓ Надійне шасі IVECO

- Н-подібна рама з високоміцної сталі
- Стійкість до високих навантажень
- Довговічність конструкції

✓ Функціональний бортово-тентований кузов

- Захист вантажу від опадів та пилу
- Можливість перевезення великогабаритних вантажів
- Зручний доступ через задні ворота

✓ Безпека та контроль

- Вентильовані дискові гальма
- ABS
- Моторне гальмо
- Стабільна керованість у будь-яких умовах

✓ Комфорт водія

- Ергономічна кабіна
- Електросклопідйомники
- Дзеркала з підігрівом та електрокеруванням
- Тахограф на двох водіїв
- Велика кількість відсіків для речей та документів

✓ **Практичність в експлуатації**

- Безкамерні шини
- Параболічна підвіска
- Запасне колесо
- Противідкатний пристрій
- Імобілайзер та захищений паливний бак

Опис бортового-тентованого автомобіля 4x2 на базі шасі

IVECO EUROCARGO ML 90E18

Бортовий-тентований автомобіль 4x2 на базі шасі IVECO EUROCARGO ML 90E18 — це універсальний середньотоннажний вантажний автомобіль, призначений для ефективних міських та регіональних перевезень. Модель поєднує економічний дизельний двигун, надійне шасі європейського класу та функціональний бортово-тентований кузов, що робить автомобіль оптимальним рішенням для транспортування промислових, будівельних і комерційних вантажів.

Шасі IVECO EUROCARGO ML90E18 з колісною формулою 4×2 розраховане на інтенсивну щоденну експлуатацію та забезпечує високу маневреність у міських умовах при збереженні стабільності на автомагістралях. Повна маса автомобіля становить 9000 кг, а вантажопідйомність — до 5620 кг, що дозволяє ефективно виконувати широкий спектр логістичних задач.

Автомобіль оснащений дизельним двигуном Tector Euro 5-6 об'ємом 5,9 л із турбонаддувом та проміжним охолодженням повітря. Потужність силового агрегату становить 182 к.с. при 2700 об/хв, а максимальний крутний момент 570 Н/м доступний у широкому діапазоні обертів, що забезпечує впевнену тягу під навантаженням та паливну економічність.

Механічна коробка передач IVECO 2865.6 гарантує точне перемикання передач, стабільну передачу крутного моменту та надійну роботу в умовах інтенсивної експлуатації.

Бортово-тентована платформа забезпечує універсальність перевезень та ефективний захист вантажу від зовнішніх впливів. Конструкція автомобіля базується на Н-подібній рамі з високоміцної сталі, яка витримує значні навантаження та забезпечує довговічність експлуатації.

Кабіна IVECO EUROCARGO створена з акцентом на ергономіку та комфорт водія. Робоче місце має продумане розташування органів керування, якісні матеріали оздоблення та численні відсіки для зберігання речей і документації. Комплектація включає кондиціонування, електропривід дзеркал, електросклопідйомники, тахограф та сучасні системи безпеки, що робить автомобіль ефективним інструментом для щоденної комерційної роботи.

Додаткові фото бортового-тентованого автомобіля 4x2 на базі шасі

IVECO EUROCARGO ML 90E18







КСТ КИЇВ
СПЕЦ
ТЕХ



Технічні характеристики бортового-тентованого автомобіля 4x2
на базі шасі IVECO EUROCARGO ML 90E18

Параметр	Показник
Марка	IVECO
Модель шасі	IVECO EUROCARGO ML90E18
Тип кузова	Борт-тент
Колісна формула	4×2
Габаритні розміри (ДхШхВ)	6882x1835x2559 мм
Колісна база	3690 мм
Повна маса	9000 кг
Вантажопідйомність	5430–5620 кг
Двигун	Tector Euro 5-6
Тип двигуна	Дизельний, турбонаддув, проміжне охолодження
Робочий об'єм	5,9 л
Потужність	182 к.с. (132 кВт) при 2700 об/хв
Максимальний крутний момент	570 Н/м при 1200–2100 об/хв
КПП	IVECO 2865.6 механічна
Передня вісь	3400 кг
Задня вісь	6300 кг
Передня підвіска	Параболічні ресори
Задня підвіска	Параболічні ресори
Гальмівна система	Вентильовані дискові гальма

ABS	Так
Моторне гальмо	Так
Паливний бак	115 л
Шини	215/75 R17.5
Генератор	90 А
Акумулятор	110 А·год

НАШІ КЛІЄНТИ



Агроіндустріальний
Холдінг МХП



Onur group



McDonald's



Ikea



Sandora



Кондитерська
фабрика «Рошен»



Збройні сили
України



Служба безпеки
України



Генеральна
прокуратура
України



Управління
державної охорони
України



Національна
гвардія України



ТОВ «Метінвест
холдінг»



Національна
гвардія України



ПриватБанк

АТ «ПАТ Приват
банк»



Окко



Укрнафта



Києво-Печерська
Лавра



Епіцентр



FOZZY



MegaMarket



АТБ



Галичина



Карпатська
Джерельна



КМДА



Київавіастар



ASMAP



Київмедіастар



RUDOMAIN



ЕРІДОН ТЕХ



ТОВ
Укравтозапчастина



Автоцентр KIA
Корея Моторс



Телеканал СТБ



Посольство
Швейцарії в Україні



Посольство Швеції



Dyckerhoff



КУК



Київський політехнічний
інститут ім.
Скороцького



ХНЗУ ім. Кузевиці



Національний інститут
ССХІ ім. М. М. АМОСОВА



Інститут
Гідромеханіки



Інститут Освітньої
Аналітики