

Бортовий автомобіль SINOTRUK HOWO 6×4 Cargo Truck

Марка: HOWO

Кількість осей: 3

Вантажопідйомність: 16000 кг

Опис : Бортовий автомобіль SINOTRUK HOWO 6×4 Cargo Truck — це надійний вантажний автомобіль важкого класу, призначений для транспортування різноманітних вантажів на дорогах загального користування, будівельних майданчиках, промислових об'єктах та в аграрному секторі. Габаритні розміри (ДхШхВ) 7990×2496×2958 мм, колісна база 4600 мм., вантажопідйомність становить 16000 кг. оснащений дизельним двигуном.



Креслення бортового автомобіля SINOTRUK HOWO 6×4 Cargo Truck

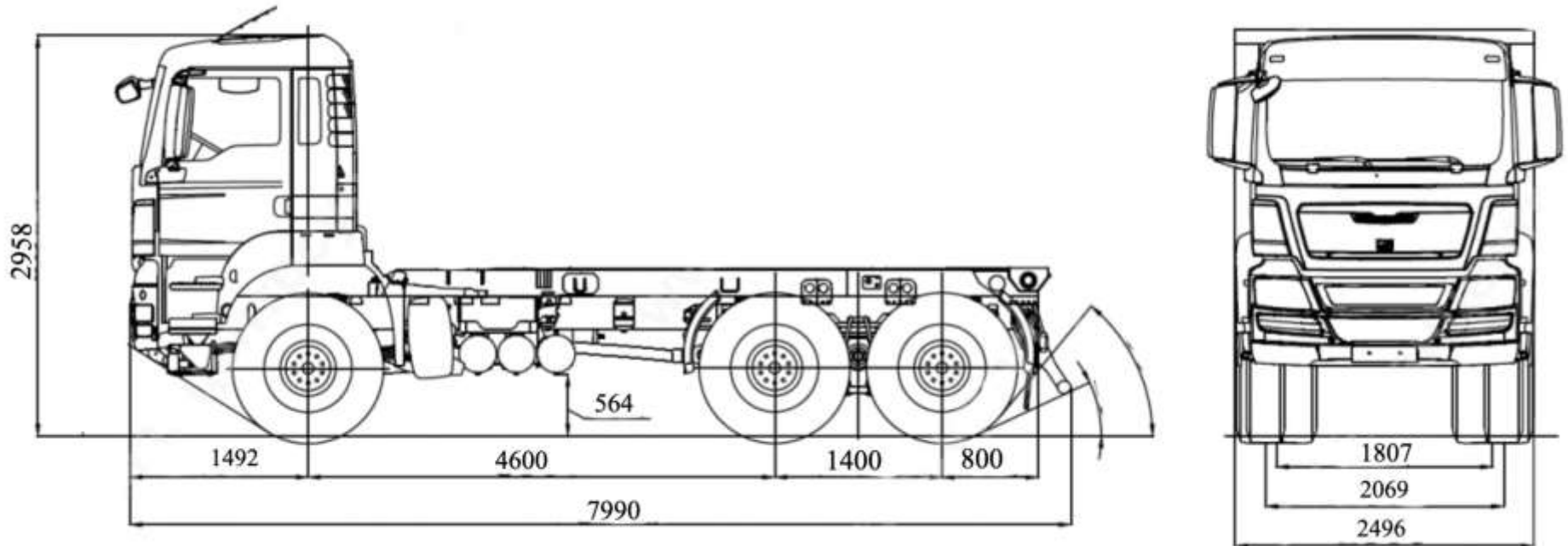

Особливості бортового автомобіля SINOTRUK HOWO 6×4 Cargo Truck

- ✓ Надійна вантажна платформа з колісною формулою 6×4.
- ✓ Посилене шасі для експлуатації у важких умовах.
- ✓ Потужні дизельні двигуни серії WD615.
- ✓ Максимальний крутний момент до 1290 Н·м.
- ✓ Механічна коробка передач HW13710.
- ✓ Посилене зчеплення діаметром 430 мм.
- ✓ Надійні ведучі мости HC16 або ST16.
- ✓ Високий дорожній просвіт 295 мм.
- ✓ Подолання підйомів понад 40%.
- ✓ Висока маневреність завдяки діаметру розвороту менше 16 м.
- ✓ Економічна швидкість руху 82 км/год.
- ✓ Універсальність використання для різних видів вантажних перевезень.
- ✓ Простота обслуговування та ремонтпридатність.
- ✓ Високий ресурс вузлів і агрегатів.

Особливості конструкції

- ✓ Посилена сталева рама з висотою лонжерона 300 мм.
- ✓ Тривісна конструкція шасі 6×4.
- ✓ Ресорна підвіска підвищеної вантажної витривалості.
- ✓ Турбодизельні двигуни серії WD615.
- ✓ Ведучі мости важкого класу HC16/ST16.
- ✓ Колеса великого діаметра для покращеної прохідності.
- ✓ Адаптований для експлуатації в будівельній, промисловій та аграрній галузях.
- ✓ Можливість роботи з різними типами вантажних платформ та надбудов.

Опис бортового автомобіля SINOTRUK HOWO 6×4 Cargo Truck

Бортовий автомобіль SINOTRUK HOWO 6×4 Cargo Truck — це надійний вантажний автомобіль важкого класу, призначений для транспортування різноманітних вантажів на дорогах загального користування, будівельних майданчиках, промислових об'єктах та в аграрному секторі. Міцна конструкція шасі, висока вантажопідйомність та перевірені агрегати забезпечують ефективну роботу техніки в умовах інтенсивної експлуатації.

Автомобіль побудований на базі тривісного шасі з колісною формулою 6×4, що забезпечує оптимальний розподіл навантаження та високу прохідність на дорогах із різним типом покриття. Максимально допустима повна маса автомобіля становить 16 000 кг, а власна маса — 6 950 кг. Колісна база 4 600 мм забезпечує стійкість під час руху та дозволяє ефективно використовувати вантажний простір платформи.

Конструкція рами виконана із застосуванням високоміцної сталі з висотою лонжеронів 300 мм, що гарантує довговічність та надійність при роботі з важкими вантажами. Мінімальний дорожній просвіт 295 мм дозволяє експлуатувати автомобіль на нерівних дорогах та будівельних майданчиках без ризику пошкодження основних вузлів.

Бортовий автомобіль комплектується дизельними двигунами серії WD615, які зарекомендували себе як надійні та витривалі силові агрегати для вантажного транспорту. Залежно від комплектації можуть встановлюватися модифікації WD615.92E, WD615.92C, WD615.97E або WD615.97C. Двигуни розвивають максимальний крутний момент до 1290 Н·м у діапазоні 1200–1500 об/хв, що забезпечує впевнений рух автомобіля при повному завантаженні та під час подолання підйомів.

Передача крутного моменту здійснюється через механічну коробку передач HW13710, яка забезпечує ефективне використання потужності двигуна та стабільну роботу автомобіля у складних дорожніх умовах. Одноступеневе зчеплення діаметром 430 мм розраховане на високі навантаження та тривалий ресурс експлуатації.

Ходова частина автомобіля побудована з використанням посиленої ресорної підвіски типу 10/9+6, що забезпечує високу вантажну витривалість та стійкість при транспортуванні важких вантажів. На автомобілі встановлюються посилені ведучі мости HC16 або ST16, які широко використовуються на важкій вантажній техніці та відомі своєю надійністю в умовах підвищених навантажень.

Автомобіль оснащується колесами з шинами типорозмірів 11.00-20, 11.00R20, 12.00-20 або 12.00R20, що забезпечують високу прохідність та стійкість під час руху. Максимальна швидкість автомобіля становить 102 км/год, а економічна швидкість руху — близько 82 км/год. Завдяки потужній силовій лінії та конструкції шасі автомобіль здатний долати підйоми з ухилом понад 40%.

SINOTRUK HOWO 6×4 Cargo Truck є універсальною платформою для виконання широкого спектра транспортних завдань. Автомобіль може використовуватися для перевезення будівельних матеріалів, металопрокату, обладнання, сільськогосподарської продукції та інших вантажів. Поєднання міцної конструкції, економічної експлуатації та високої надійності робить цю модель ефективним рішенням для транспортних та будівельних підприємств.

Додаткові фото бортового автомобіля SINOTRUK

HOWO 6×4 Cargo Truck









Технічні характеристики бортового автомобіля

SINOTRUK HOWO 6×4 Cargo Truck

Параметр	Показник
Загальні характеристики	
Тип транспортного засобу	Cargo Truck
Колісна формула	6×4
Власна маса автомобіля	6950 кг
Повна маса автомобіля	16000 кг
Габаритні розміри (Д×Ш×В)	7990×2496×2958 мм
Колісна база	4600 мм
Дорожній просвіт	295 мм
Максимальна швидкість	102 км/год
Економічна швидкість	82 км/год
Максимальний подоланий ухил	> 40%
Діаметр розвороту	< 16 м
Висота лонжерона рами	300 мм
Підвіска (передня/задня)	10 / 9+6 ресор
Двигун	
Модель двигуна	WD615.92E / WD615.92C / WD615.97E / WD615.97C
Тип двигуна	Дизельний, турбований
Максимальний крутний момент	1100–1290 Н·м
Діапазон максимального моменту	1100–1600 об/хв
Трансмісія	
Коробка передач	HW13710, механічна
Зчеплення	430 мм
Тип приводу	6×4

Мости

Задній міст

HC16 / ST16

Колеса та шини

Шини

11.00-20, 11.00R20, 12.00-20 або 12.00R20

НАШІ КЛІЄНТИ



Агроіндустріальний
Холдинг МХП



Onur group



McDonald's



Ikea



Sandora



Кондитерська
фабрика «Рошен»



Збройні сили
України



Служба безпеки
України



Генеральна
прокуратура
України



Управління
державної охорони
України



Національна
гвардія України



ТОВ «Метінвест
холдінг»



Національна
гвардія України



ПриватБанк

АТ «ПАТ Приват
банк»



Окко



Укрнафта



Києво-Печерська
Лавра



Епіцентр



FOZZY



MegaMarket



АТБ



Галичина



Карпатська
Джерельна



КМДА



Київавіастар



ASMAP



Київмедіастар



RUDOMAIN



ЕРІДОН ТЕХ



ТОВ
Укравтозапчастина



Автоцентр KIA
Корея Моторс



Телеканал СТБ



Посольство
Швейцарії в Україні



Посольство Швеції



Dyckerhoff



КУК



Київський політехнічний
інститут ім.
Скороцького



ХНЗУ ім. Кузевиця



Національний інститут
ССХІ ім. М. М. АМОСОВА



Інститут
Гідромеханіки



Інститут Освітньої
Аналітики