

## Бортовий автомобіль Daewoo Novus 6x4 CL6CF

Марка: Daewoo

Кількість осей: 3

Вантажопідйомність: 29500 кг

**Опис :** Бортовий автомобіль Daewoo Novus CL6CF з колісною формулою 6x4 є представником важкого класу вантажної техніки, призначеним для транспортування великогабаритних, важких та довгомірних вантажів у будівельній, промисловій, енергетичній та логістичній сферах. Габаритні розміри (ДхШхВ) 9915×2495×3020 мм, розмір бортової платформи (ДхШхВ) 7500×2500×600 мм. Вантажопідйомність становить понад 29500 кг. оснащений дизельним двигуном моделі Doosan потужністю 350 к.с.



## Креслення бортового автомобіля Daewoo Novus 6x4 CL6CF

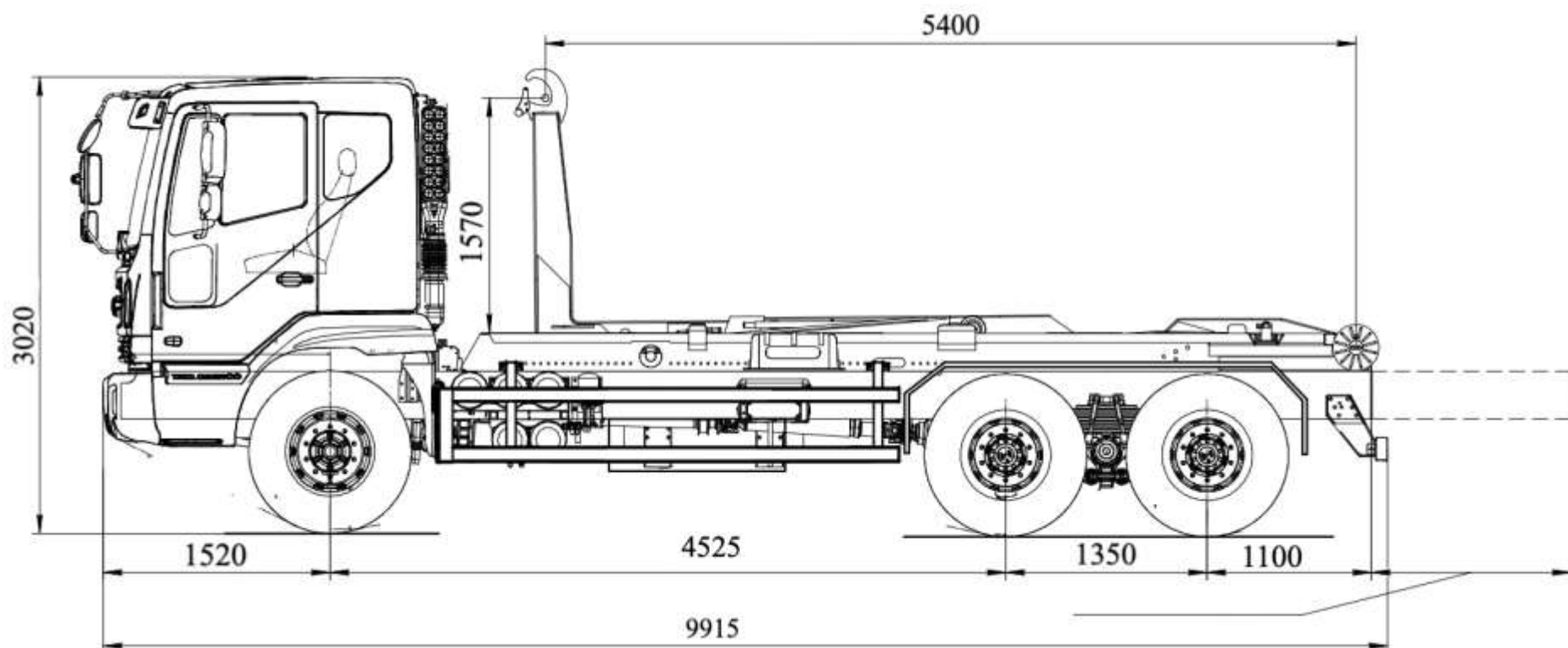

## Особливості бортового автомобіля Daewoo Novus 6x4 CL6CF

### ✓ Висока вантажопідйомність

- Корисне навантаження шасі до 20 900 кг.
- Робота з важкими та великогабаритними вантажами.
- Оптимальне рішення для будівельних і промислових підприємств.

### ✓ Потужний двигун Doosan

- Робочий об'єм 7,6 л.
- Потужність 350 к.с.
- Високий крутний потенціал для руху під навантаженням.
- Відповідність екологічному стандарту Євро-5.

### ✓ Надійне шасі важкого класу

- Посилена рама для роботи в складних умовах.
- Колісна формула 6×4 забезпечує високу прохідність.
- Стійкість під час перевезення великої маси вантажу.

### ✓ Простора бортова платформа

- Довжина кузова 7,5 м.
- Відкидні борти для швидкого навантаження та розвантаження.
- Можливість перевезення довгомірних вантажів.

### ✓ Адаптація під спеціальне обладнання

- Монтажна довжина рами 5 263 мм.
- Можливість встановлення КМУ.
- Підходить для створення багатофункціональної спецтехніки.

### ✓ Великий запас автономності

- Паливний бак об'ємом 400 літрів.
- Зменшення кількості зупинок на дозаправку.
- Ефективна робота на міжміських маршрутах.

### ✓ Комфортна кабіна

- Кондиціонер.
- Круїз-контроль.
- Ергономічне робоче місце водія.
- Високий рівень оглядовості.

## Чому варто купити Daewoo Novus CL6CF

- Вантажопідйомність понад 20 тонн дозволяє виконувати складні транспортні завдання однією машиною.
- Надійний двигун Doosan забезпечує тривалий ресурс та невисокі експлуатаційні витрати.
- Посилене шасі витримує роботу на будівельних майданчиках, кар'єрах та технологічних дорогах.
- Велика платформа довжиною 7,5 м дозволяє перевозити широкий спектр вантажів без залучення причепів.
- Можливість встановлення крано-маніпуляторної установки значно розширює функціональність техніки.
- Паливний бак 400 л забезпечує значну автономність під час роботи на віддалених об'єктах.
- Простота конструкції та механічна трансмісія гарантують високу ремонтпридатність.
- Daewoo Novus CL6CF є ефективним рішенням для будівельних компаній, виробничих підприємств, логістичних операторів та енергетичного сектору, де потрібна надійна вантажна техніка важкого класу.

## **Опис бортового автомобіля Daewoo Novus 6x4 CL6CF**

Бортовий автомобіль Daewoo Novus CL6CF з колісною формулою 6x4 є представником важкого класу вантажної техніки, призначеним для транспортування великогабаритних, важких та довгомірних вантажів у будівельній, промисловій, енергетичній та логістичній сферах. Модель побудована на посиленому шасі Daewoo Novus важкої серії, яке поєднує високу вантажопідйомність, надійність конструкції та ефективність експлуатації в умовах інтенсивних навантажень.

Автомобіль оснащений дизельним двигуном Doosan робочим об'ємом 7,6 л екологічного стандарту Євро-5. Силовий агрегат розвиває потужність 350 к.с. при 2100 об/хв, забезпечуючи високий запас тяги та впевнений рух навіть при максимальному завантаженні. У поєднанні з механічною коробкою передач двигун демонструє оптимальну паливну економічність та стабільну роботу під час перевезення важких вантажів.

Шасі має колісну формулу 6x4 та повну масу 29 500 кг. Вантажопідйомність шасі становить 20 900 кг, що дозволяє ефективно виконувати перевезення металоконструкцій, будівельних матеріалів, залізобетонних виробів, трубної продукції, технологічного обладнання та інших важких вантажів. Колісна база 1 350 + 4 525 мм забезпечує оптимальний розподіл навантаження між осями та високу стійкість автомобіля під час руху.

Бортова платформа розміром 7 500 × 2 500 × 600 мм дозволяє транспортувати значні об'єми вантажів. Конструкція кузова передбачає відкидні борти, що значно спрощує процес навантаження та розвантаження з трьох сторін. За потреби платформа може комплектуватися сталевими або алюмінієвими бортами залежно від специфіки експлуатації.

Рама шасі виконана з високоміцної сталі та розрахована на роботу в складних дорожніх умовах. Монтажна довжина рами 5 263 мм дозволяє встановлювати широкий спектр спеціалізованих надбудов, зокрема крано-маніпуляторні установки, бурові комплекси, аварійно-ремонтні майстерні та інше спеціальне обладнання.

Автомобіль обладнаний пневматичною гальмівною системою, яка забезпечує ефективне та прогнозоване гальмування навіть при повному завантаженні. Паливний бак об'ємом 400 літрів дозволяє виконувати тривалі рейси без необхідності частих дозаправок, що особливо важливо під час міжобласних та міжнародних перевезень.

Кабіна Daewoo Novus спроектована з урахуванням вимог до тривалої експлуатації. Завдяки ергономічному робочому місцю водія, кондиціонеру, круїз-контролю, ефективній шумоізоляції та продуманій системі дзеркал забезпечуються комфортні умови праці та високий рівень безпеки під час виконання транспортних завдань.

## Додаткові фото бортового автомобіля Daewoo Novus 6x4 CL6CF



















## Технічні характеристики бортового автомобіля Daewoo Novus 6x4 CL6CF

Параметр	Показник
Марка	Daewoo Trucks
Модель	Daewoo Novus CL6CF
Тип	Бортовий автомобіль
Колісна формула	6×4
Повна маса	29500 кг
Вантажопідйомність шасі	20900 кг
Двигун	Doosan, дизельний, 7,6 л
Екологічний стандарт	Євро-5
Потужність двигуна	350 к.с. при 2100 об/хв
Тип палива	Дизель
Коробка передач	Механічна
Максимальна швидкість	116 км/год
Колісна база	1350+4525 мм
Монтажна довжина рами	5263 мм
Габаритні розміри (Д×Ш×В)	9915×2495×3020 мм
Розміри бортової платформи (Д×Ш×В)	7500×2500×600 мм
Навантаження на передню вісь	4180 кг
Навантаження на задній візок	4420 кг
Паливний бак	400 л
Гальмівна система	Пневматична

## НАШІ КЛІЄНТИ



Агроіндустріальний  
Холдінг МХП



Onur group



McDonald's



Ikea



Sandora



Кондитерська  
фабрика «Рошен»



Збройні сили  
України



Служба безпеки  
України



Генеральна  
прокуратура  
України



Управління  
державної охорони  
України



Національна  
гвардія України



ТОВ «Метінвест  
холдінг»



Національна  
гвардія України



ПриватБанк

АТ «ПАТ Приват  
банк»



Окко



УкрАвіа



Києво-Печерська  
Лавра



Епіцентр



FOZZY



MegaMarket



АТБ



Галичина



Карпатська  
Джерельна



КМДА



КиївАвіаТранс



ASMAP



КиївМедАвіаТранс



RUDOMAIN



ЕРІДОН ТЕХ



ТОВ  
Укрававтозачастина



Автоцентр KIA  
Корея Моторс



Телеканал СТБ



Посольство  
Швейцарії в Україні



Посольство Швеції



Dyckerhoff



КУК



Київський політехнічний  
інститут ім.  
Скороцького



ХНЗУ ім. Кузевиці



Національний інститут  
ССХІ ім. М. М. АМОСОВА



Інститут  
Гідромеханіки



Інститут Освітньої  
Аналітики