

Бортовий автомобіль Daewoo Maximus 4X2 HC6AA

Марка: Daewoo

Кількість осей: 2

Вантажопідйомність: 12630 кг

Опис : Бортовий автомобіль Daewoo Maximus 4X2 HC6AA — це сучасний середньотоннажний бортовий автомобіль, розроблений для інтенсивної експлуатації у сфері міських, регіональних та міжміських перевезень. Габаритні розміри (ДхШхВ) 7500×2500×2200 мм, колісна база 5730 мм. Вантажопідйомність становить 12630 кг. Оснащений дизельним двигуном Doosan, потужністю 280 к.с.



Креслення бортового автомобіля Daewoo Maximus 4X2 HC6AA

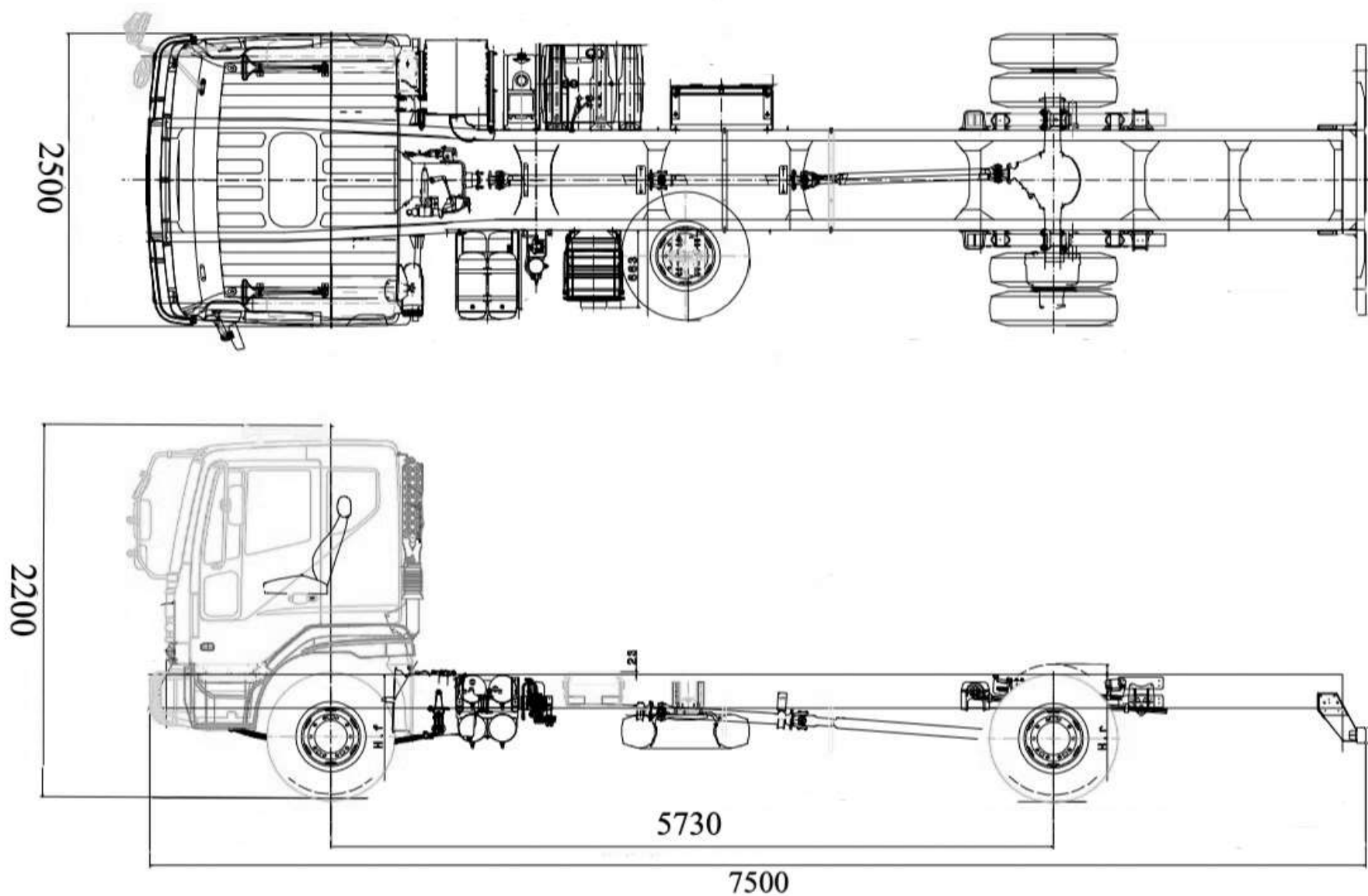

Особливості бортового автомобіля Daewoo Maximus 4X2 HC6AA

✓ Висока вантажна ефективність

- Вантажопідйомність шасі — 12 630 кг
- Повна маса — 18 тонн
- Збільшена колісна база для місткого кузова

✓ Просторий кузов 41 м³

- Оптимальний для великогабаритних вантажів
- Підходить для палет, обладнання та будматеріалів
- Ефективне використання внутрішнього простору

✓ Посилена конструкція платформи

- Холоднокатаний сталевий профіль
- Підлога зі сталі 3 мм
- Борти товщиною 2 мм
- Підвищена стійкість до навантажень

✓ Зручність завантаження

- Борти з трьох секцій
- Знімні стійки
- Відкривання задньої стінки убік
- Можливість перевезення довгомірних вантажів

✓ Надійний двигун Doosan

- Потужність 280 к.с.
- Екологічний стандарт Євро-5
- Стабільна робота під навантаженням

✓ Трансмсія ZF

- 6-ступенева механічна КПП
- Плавне перемикання передач
- Високий ресурс експлуатації

✓ Безпека та контроль

- Пневматична гальмівна система
- ABS та ASR
- Стабільність руху при повному завантаженні

✓ Комфорт водія

- Напівспальна кабіна
- Кондиціонер
- Круїз-контроль
- Пневмосидіння водія
- Електропідйом кабіни

Опис бортового автомобіля Daewoo Maximus 4X2 HC6AA

Бортовий автомобіль Daewoo Maximus 4X2 HC6AA — це сучасний середньотоннажний бортовий автомобіль, розроблений для інтенсивної експлуатації у сфері міських, регіональних та міжміських перевезень. Модель поєднує високу вантажопідйомність, збільшену колісну базу та універсальний бортово-тентовий кузов, що робить автомобіль ефективним рішенням для транспортування будівельних матеріалів, обладнання, техніки та великогабаритних вантажів.

Шасі Daewoo Maximus HC6AA відзначається посиленою конструкцією та стабільністю під навантаженням. Колісна база 5730 мм дозволяє встановлювати місткий кузов об'ємом 41 м³, забезпечуючи максимальну ефективність перевезень при збереженні маневреності та курсової стійкості.

Автомобіль оснащується дизельним двигуном Doosan об'ємом 5,89 л екологічного стандарту Євро-5 потужністю 280 к.с., який працює у парі з 6-ступеневою механічною коробкою передач ZF. Така конфігурація гарантує впевнену тягу, економічність та стабільну роботу навіть у складних умовах експлуатації.

Бортова платформа виготовлена із холоднокатаного сталевого профілю та адаптована до щоденної комерційної роботи. Підлога виконана зі сталі товщиною 3 мм, борти — 2 мм. Конструкція бортів складається з трьох секцій зі знімними стійками, а задня стінка відкривається убік, що значно спрощує перевезення довгомірних вантажів.

Напівспальна кабіна забезпечує комфорт водія під час тривалих маршрутів. У базове оснащення входять кондиціонер, круїз-контроль, пневмосидіння водія та електропідйом кабіни. Пневматична гальмівна система з ABS та ASR гарантує безпечну експлуатацію автомобіля навіть при повному завантаженні.

Додаткові фото бортового автомобіля Daewoo Maximus 4X2 HC6AA















Технічні характеристики бортового автомобіля

Daewoo Maximus 4X2 HC6AA

Параметр	Показник
Марка	Daewoo Trucks
Шасі	Daewoo Maximus HC6AA
Колісна формула	4×2
Повна маса	18 000 кг
Вантажопідйомність шасі	12 630 кг
Колісна база	5730 мм
Двигун	Doosan 5,89 л (Євро-5)
Потужність	280 к.с. при 2500 об/хв
КПП	Механічна ZF, 6 передач
Тип палива	Дизель
Паливний бак	200 л
Максимальна швидкість	116 км/год
Гальма	Пневматичні
ABS / ASR	Так
Тип кабіни	Напівспальна
Кондиціонер	Так
Круїз-контроль	Так
Електропідйом кабіни	Так
Пневмосидіння водія	Так
Тип кузова	Борт-тент
Розміри кузова (Д×Ш×В)	7500×2500×2200 мм
Об'єм кузова	41 м ³

НАШІ КЛІЄНТИ



Агроіндустріальний
Холдинг МХП



Onur group



McDonald's



Ikea



Sandora



Кондитерська
фабрика «Рошен»



Збройні сили
України



Служба безпеки
України



Генеральна
прокуратура
України



Управління
державної охорони
України



Національна
гвардія України



ТОВ «Метінвест
холдинг»



Національна
гвардія України



АТ «ПІАТ Приват
банк»



Око



Укрнафта



Києво-Печерська
Лавра



Епіцентр



FOZZY



MegaMarket



АТБ



Галичина



Карпатська
Джерельна



КМДА



Київнастрас



ASMAP



Київмедспецтранс



RUDOMAIN



ЕРІДОН ТЕХ



ТОВ
Укравтозапчастина



Автоцентр KIA
Корея Моторс



Телеканал СТБ



Посольство
Швейцарії в Україні



Посольство Швеції



Dyckerhoff



КУК



Київський політехнічний
інститут ім.
Скорського



ХНЗУ ім. Кузеця



Національний інститут
ССХІ ім. М. М. АМОСОВА



Інститут
Гідромеханіки



Інститут Освітньої
Аналітики