

## Бортовий тентований автомобіль IVECO EuroCargo ML140E22

4x2



Колісна формкла: **4x2**

Потужність двигуна: **252 к.с.**

Вантажопідйомність шасі: **9 280 кг.**

### Опис

Пропонуємо вам бортовий-тентований автомобіль Iveco Eurocargo ML-140 E22 4x2 з вантажопідйомністю до 7 000 кг, з колісною формулою 4x2. Дана версія вантажних автомобілів Iveco поставляється з двигунами Testor потужністю 252 к. с., відповідними екологічному класу Євро-5. Колісна база шасі становить 3690 мм. Допустиме навантаження на передню вісь 5.1 т., на задню вісь 9.5 т.

IVECO EuroCargo ML140E22 із висотою бортів 400 мм — це оптимальне рішення для перевезення вантажів середньої маси. Завдяки потужному шасі та продуманій конструкції самоскид демонструє чудову вантажопідйомність до 7 тонн, залишаючись маневровим навіть у складних умовах.

Цей вантажний автомобіль обладнаний заднім приводом та механічною 6-ступеневою коробкою передач, що забезпечує плавне керування та ефективність під час роботи на асфальтованих або ґрунтових дорогах.

Ключові переваги IVECO EuroCargo ML140E22 400 мм

**Кузов:**

- Кузов металевий прямобортний з заднім і бічними бортами, що відкидаються
- Розміри бортової платформи – 5500 x 2550 x 2200 (400 мм. борти)
- Легкознімні бічні стійки
- Замки європейського виробника
- Основа підлоги – рифлена сталь
- Борти – сталеві, відкриваються за допомогою замків.
- Матеріал тентовий з ПВХ покриттям сірого кольору або на вибір покупця.
- Шнурівка тенту: ПВХ трос 6 мм з наконечниками для пломбування троса.
- Ремені ковпаків – пластикові ПВХ.

**Стандартна комплектація автомобіля**

- Двигун IVECO Tector – 252 к.с.
- 6-циліндровий, рядний, 24-клапанний. 4-тактний дизельний з Двигун - IVECO Tector, 252 к.с. EURO 5
- 6-циліндровий, рядний, 24-клапанний. 4-тактний дизельний з безпосереднім впорскуванням, турбонадув з проміжним охолодженням. Система впорскування Common Rail. Охолодження водяне, вентилязоване з електромагнітною муфтою. Відповідає директиві СЕЕ EURO 5.
- Загальний робочий об'єм, см3.....5880

- Діаметр циліндра x хід поршня, мм..... 102 x 120
- Максимальна потужність (СЕЕ) .....252 к.с. при 2100-2700 об/хв
- Максимальний крутячий момент (СЕЕ) .....850 Нм при 1250 - 2100 об/хв
- **Коробка передач**
- Тип САМВІО ZF 6S 800 TO
- 6 передніх передач + 1
- Передавальне число головної передачі 4.3
- **РУЛЬОВЕ УПРАВЛІННЯ**
- Лівостороннє, гідропідсилювач рульового керування. Діаметр рульового колеса 465 мм.
- **ЗЧЕПЛЕННЯ**
- Одностороннє, сухе, тягнучої дії. Привід гідравлічний, педальний. Зовнішній діаметр: 15,5”
- **РАМА**
- Лонжерони металеві «С» профілю, з’єднані трубчатими поперечинами.
- Розміри лонжеронів, мм:
  - - ширина профілю 70;
  - - висота профілю 252;
  - - товщина металу 6;
  - - ширина рами 840.
- **ПІДВІСКА.**
- **Передня:**Ресорна
- **Задня:**Ресорна
- **КОЛЕСА ТА ШИНИ**
- Диска 19.5” x 7.5”
- Шини (всього 7 шт.): 305/70 R 19,5
- **ІНШЕ ОБЛАДНАННЯ**
- Запасне колесо розташоване за лівою колісною нішею. Паливний бак розташований горизонтально, закривається на ключ, ємкість 200 л. Бак AdBlue 25 л з підігрівом. Механічний вимикач маси. Стояночні башмаки. Передній маневровий крюк. Аварійний трикутник. Домкрат.
- **ЕЛЕКТРООБЛАДНАННЯ**

- Штатний акумулятор: 12 В 143 Аг
- Штатний генератор: 28 В – 70 А
- Стартер: 24 В – 4 кВт
- Компресор 225 сс
- **ГАЛЬМІВНА СИСТЕМА**
- Гальма дискові вентильовані на передній вісі та дискові на задній вісі.
- Діаметр диска, мм
- - Передні 377
- - Задні 377
- Площа поверхні, 602 см<sup>2</sup>. Гальма основні та допоміжні. Пневматичний привід, вакуумний підсилювач, діагональний контур. Контрольна лампа зносу передніх та задніх гальмівних колодок. Робочі гальма одночасно є допоміжними. ABS.
- **КЛІМАТИЧНА УСТАНОВКА**
- Опалювач на основі теплообмінника, що використовує температуру охолоджуючої рідини. Чотирьох швидкісний вентилятор, 4 режими розподілення потоків повітря, режим рециркуляції повітря.
- **СКЛООЧІСНИК ЛОБОВОГО СКЛА**
- 2-щіточний з 2-швидкісним двигуном, плюс переривистий режим.
- Омивач з жиклерами на щітках.
- **КАБІНА**
- Кабіна довгого типу, низька (водій + 1 пасажир, 1 спальна полиця).
- Задня стінка без вікна. Ручне управління опалювачем, прикурювач, проводка для службової радіостанції, проводка для магнітоли, речові відсіки, підстаканники. Важіль перемикачів передач в консолі, дисплей підвищеного комфорту. Термічне скло, двері з оббивкою з тканини, речові ящики. Антикорозійний захист, антикорозійне покриття нижньої частини кабіни.
- На центральній консолі – невеликий речовий відсік, регульовані вентиляційні дефлектори, попільниця. Передній бампер з сходишками, передня решітка, бризговик, додаткова кнопка запуску двигуна (з перевернутою кабіною) з запобіжним пристроєм.
- **Електричне регулювання вікон. Збільшені дзеркала заднього огляду.**

## Креслення

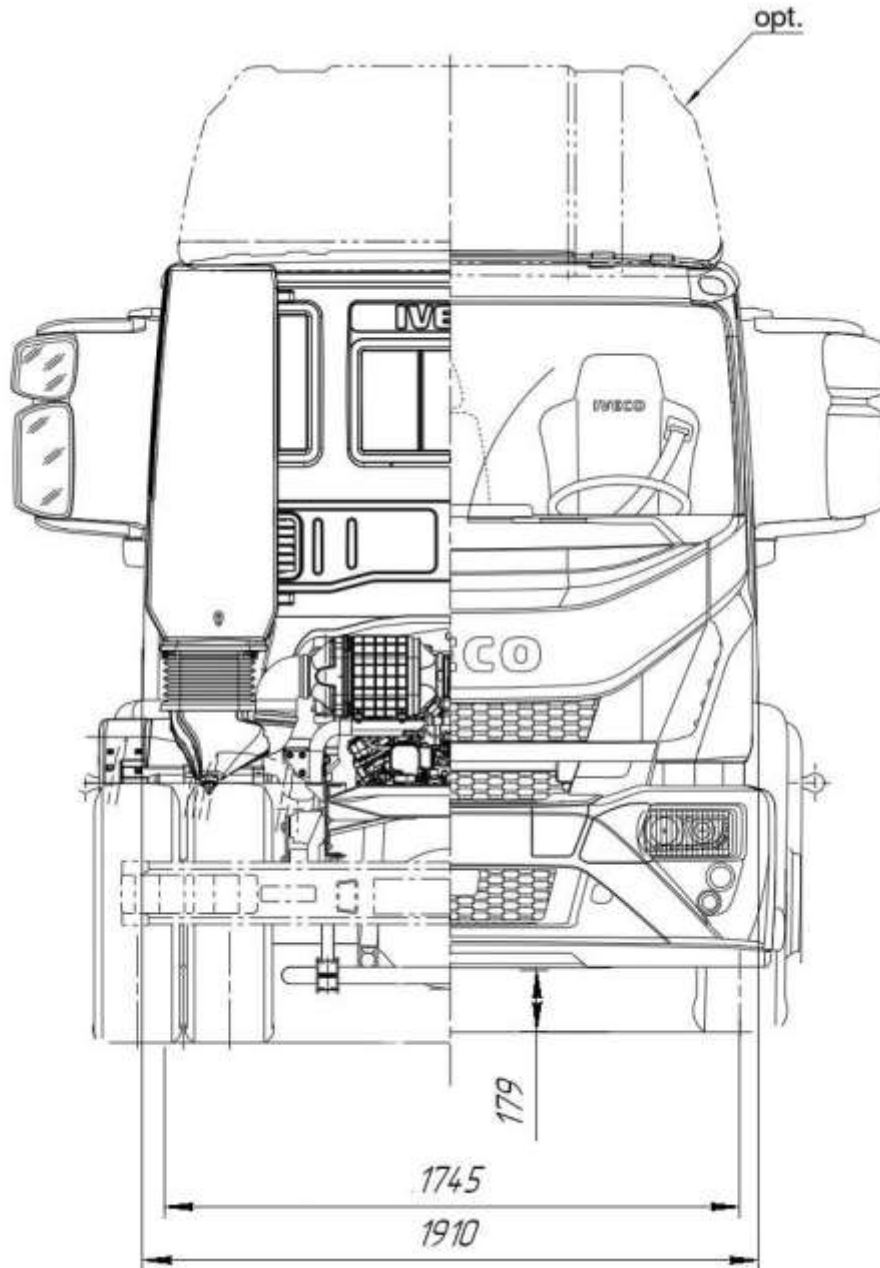

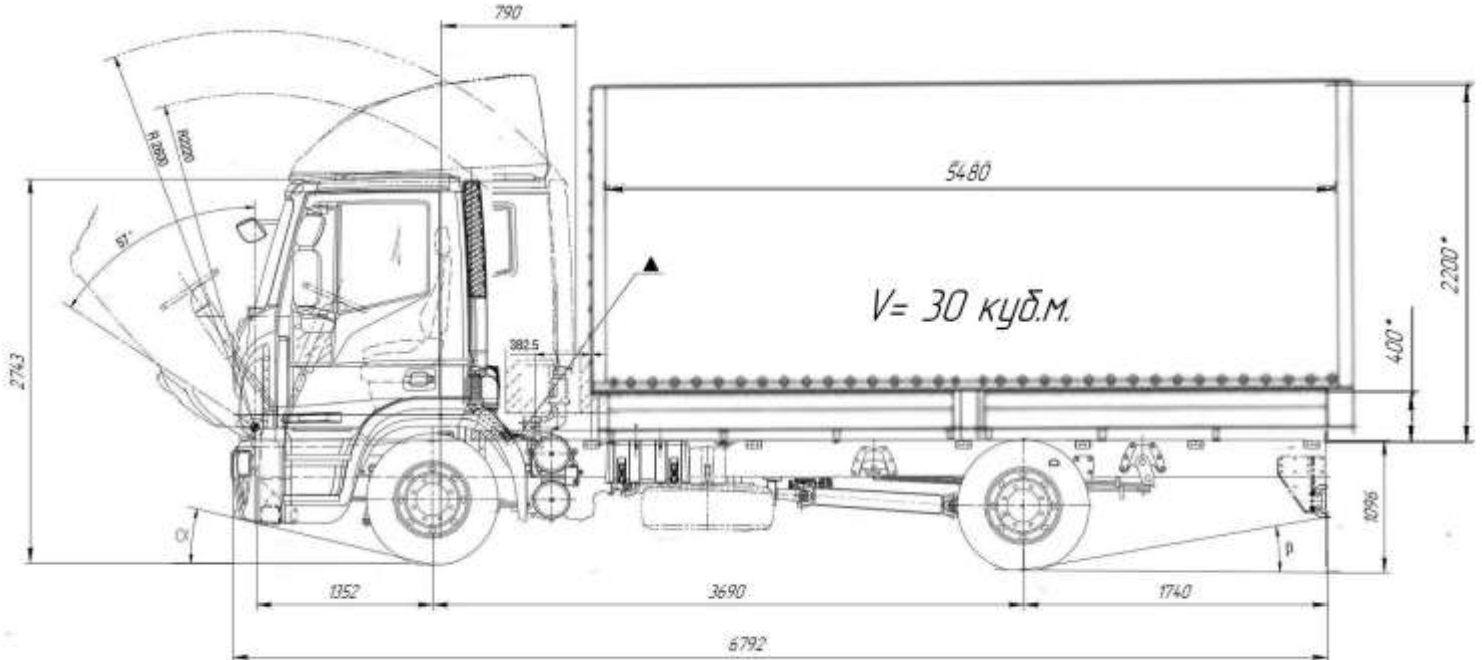

### Технічні характеристики шасі

Колісна база (А)	3690
Повна довжина (В)	6792
Передній звіс (С)	1352
Задній звіс (D)	1740
Ширина (Е)	2315
Пер. ось – зріз кабіни (F)	265
Зріз кабіни – перед фургона(Н)	385

Висота кабіни (К)	2743
Висота рами від ґрунта (L)	1096
Передній просвіт (M)	1910
Задній просвіт (N)	1745
Мінімальний кліренс (P)	179
Макс. довжина кузова-коротка каб.	5500
Макс. довжина кузова-спальна каб.	4920

## ФОТО





ТОВ «ТД «КИЇВ-СПЕЦТЕХ»  
Контактний телефон:  
**+38(097) 746-67-04**  
**+38(050) 086-92-74**

Адреса: Україна, 01054, м.Київ,  
Шевченківський р-н, вул. Ярославів  
Вал, буд. 13/2 (літера Б), офіс 3  
E-mail: [tovkst@gmail.com](mailto:tovkst@gmail.com)  
Website: [kievspecteh.com](http://kievspecteh.com)

Код ЄДРПОУ 45243844  
IBAN UA 8932 8209 00000 2600 40000 34729  
В АТ АБ Південний



ТОВ «ТД «КИЇВ-СПЕЦТЕХ»  
Контактний телефон:  
**+38(097) 746-67-04**  
**+38(050) 086-92-74**

Адреса: Україна, 01054, м.Київ,  
Шевченківський р-н, вул. Ярославів  
Вал, буд. 13/2 (літера Б), офіс 3  
E-mail: [tovkst@gmail.com](mailto:tovkst@gmail.com)  
Website: [kievspecteh.com](http://kievspecteh.com)

Код ЄДРПОУ 45243844  
IBAN UA 8932 8209 00000 2600 40000 34729  
В АТ АБ Південний





ТОВ «ТД «КИЇВ-СПЕЦТЕХ»  
Контактний телефон:  
**+38(097) 746-67-04**  
**+38(050) 086-92-74**

Адреса: Україна, 01054, м.Київ,  
Шевченківський р-н, вул. Ярославів  
Вал, буд. 13/2 (літера Б), офіс 3  
E-mail: [tovkst@gmail.com](mailto:tovkst@gmail.com)  
Website: [kievspecteh.com](http://kievspecteh.com)

Код ЄДРПОУ 45243844  
IBAN UA 8932 8209 00000 2600 40000 34729  
В АТ АБ Південний



ТОВ «ТД «КИЇВ-СПЕЦТЕХ»  
Контактний телефон:  
**+38(097) 746-67-04**  
**+38(050) 086-92-74**

Адреса: Україна, 01054, м.Київ,  
Шевченківський р-н, вул. Ярославів  
Вал, буд. 13/2 (літера Б), офіс 3  
E-mail: [tovkst@gmail.com](mailto:tovkst@gmail.com)  
Website: [kievspecteh.com](http://kievspecteh.com)

Код ЄДРПОУ 45243844  
IBAN UA 8932 8209 00000 2600 40000 34729  
В АТ АБ Південний



## НАШІ КЛІЄНТИ

