

Бортовий автомобіль на шасі FORD TRUCKS 2633 LR

Марка: FORD

Вантажопідйомність: 15000 кг.

Кількість осей: 3

Опис : Бортовий автомобіль на шасі FORD TRUCKS 2633 LR — це надійний комерційний транспортний засіб, призначений для перевезення різноманітних вантажів на середні та довгі відстані. Оснащена дизельним двигуном Ford-Escotorq потужністю 330 к.с. (242 кВт) при 1900 об/хв. Колісна формула бх2, що забезпечує високу стійкість і прохідність, дозволяючи йому впевнено пересуватися навіть на складних ділянках дороги. Повна маса (GVW) автомобіля становить 26 тонн.



Контактний телефон:
+38(097) 746-67-04
+38(099) 632-13-31
+38(044) 232-02-98

Адреса: Україна, 04060, м. Київ,
вул. Ризька, буд. 73-г, офіс 7
E-mail: tovkst@gmail.com
Website: kievspecteh.com

Код ЄДРПОУ 42623361.
IBAN UA573282090000026003000003717
в АТ «АБ «Південний».

Креслення бортового автомобіля на шасі FORD TRUCKS 2633 LR

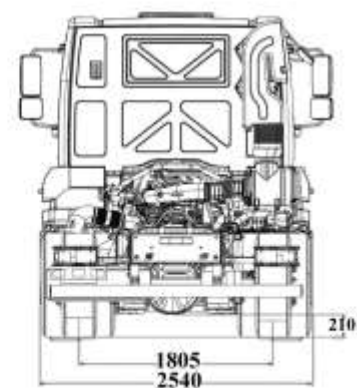
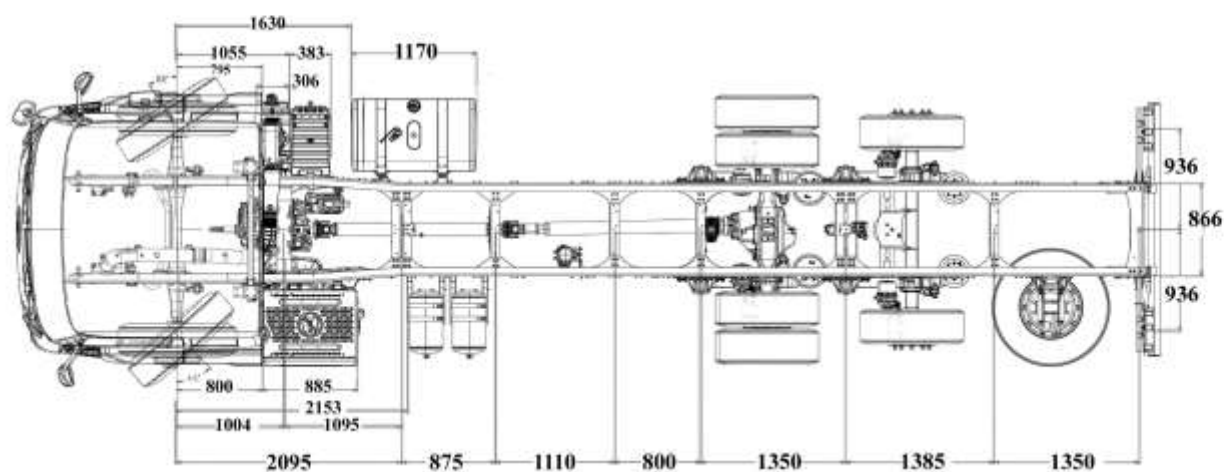
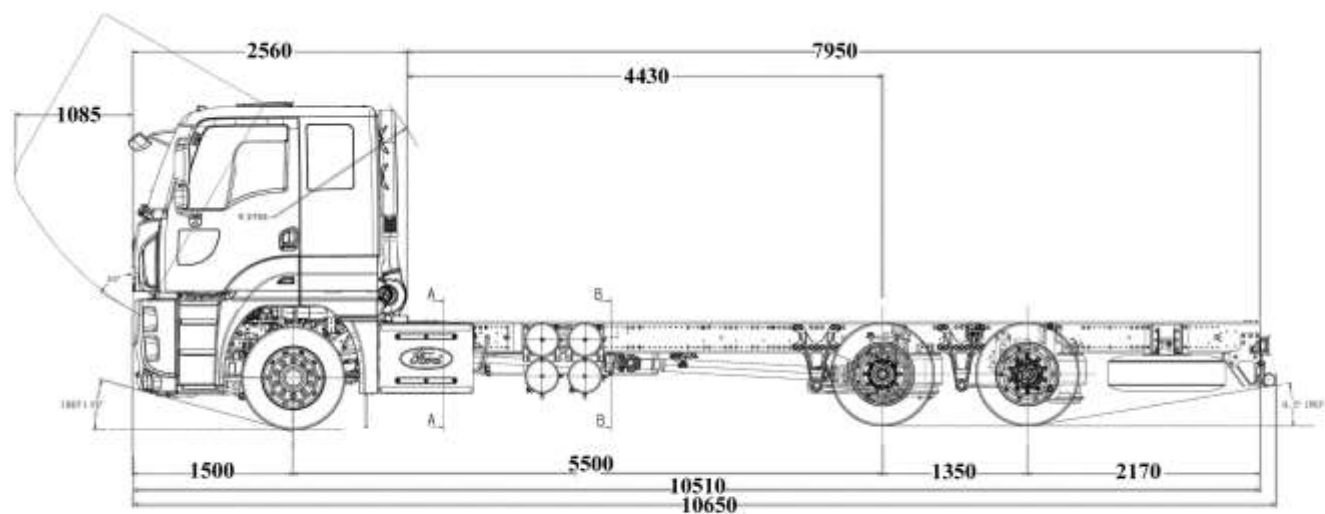

Контактний телефон:
+38(097) 746-67-04
+38(099) 632-13-31
+38(044) 232-02-98

Адреса: Україна, 04060, м. Київ,
вул. Ризька, буд. 73-г, офіс 7
E-mail: tovkst@gmail.com
Website: kievspecteh.com

Код ЄДРПОУ 42623361.
IBAN UA573282090000026003000003717
в АТ «АБ «Південний».

Особливості бортового автомобіля на шасі FORD TRUCKS 2633 LR

1. Потужний двигун

Дизельний двигун Ford-Escotorq потужністю 330 к.с. (242 кВт) забезпечує високу продуктивність і ефективність, дозволяючи автомобілю легко справлятися з важкими вантажами і долати складні маршрути. Максимальний крутний момент двигуна становить 1300 Нм при 1200-1600 об/хв, що сприяє плавній і потужній роботі.

2. Висока вантажопідйомність

Бортовий автомобіль має вантажопідйомність від 10 000 до 15 000 кг, що дозволяє перевозити значні обсяги вантажів, роблячи його ідеальним для комерційного використання. З повною масою 26 тонн, він може витримувати великі навантаження.

3. Простора кабіна зі зручностями

Кабіна автомобіля оснащена всіма необхідними зручностями для водія, включаючи ергономічне сидіння, сучасну панель приладів і клімат-контроль. Це забезпечує комфорт під час тривалих поїздок і підвищує продуктивність водія.

4. Надійна підвіска

Листові ресори на передній і задній осях забезпечують міцність і надійність підвіски, що є важливим для важких умов експлуатації. Це дозволяє автомобілю стабільно працювати навіть на складних і нерівних дорогах.

5. Пневматична гальмівна система

Пневматична гальмівна система з дисковими гальмами на передній осі та барабанними гальмами на задній осі, а також наявність ABS забезпечують високий рівень безпеки на дорозі, гарантуючи ефективне гальмування навіть при повному завантаженні.

6. Великий об'єм кузова

Об'єм кузова становить 20 м³, що дозволяє транспортувати великі обсяги матеріалів за один рейс, підвищуючи ефективність роботи.

7. Економічність

Двигун Ford-Ecotordq відрізняється низьким споживанням палива, що знижує експлуатаційні витрати і робить автомобіль економічно вигідним для компаній. Це особливо важливо для підприємств, що займаються регулярними перевезеннями.

8. Відповідність екологічним стандартам

Автомобіль відповідає екологічним нормам, що знижує негативний вплив на навколишнє середовище і дозволяє дотримуватися сучасних стандартів.

9. Універсальність

Бортовий автомобіль на шасі FORD TRUCKS 2633 LR може бути використаний для перевезення різних типів вантажів, включаючи будівельні матеріали, промислові товари і сільськогосподарську продукцію. Це робить його універсальним рішенням для різних галузей промисловості.

10. Надійність і довговічність

FORD TRUCKS відомий своєю надійністю і довговічністю, що забезпечує тривалий термін служби автомобіля навіть в умовах інтенсивної експлуатації. Це робить його вигідною інвестицією для будь-якого підприємства.

Опис бортового автомобіля на шасі FORD TRUCKS 2633 LR

Бортовий автомобіль на шасі FORD TRUCKS 2633 LR — це надійний комерційний транспортний засіб, призначений для перевезення різноманітних вантажів на середні та довгі відстані. Цей автомобіль поєднує в собі високу продуктивність, надійність і комфорт, що робить його ідеальним вибором для різних логістичних і транспортних потреб. Базова модель FORD TRUCKS 2533 LR оснащена дизельним двигуном Ford-Escotorq потужністю 330 к.с. (242 кВт) при 1900 об/хв, що забезпечує високу продуктивність і ефективність, дозволяючи автомобілю легко справлятися з важкими вантажами і долати складні маршрути. Максимальний крутний момент двигуна становить 1300 Нм при 1200-1600 об/хв, що сприяє плавній і потужній роботі. Механічна, 9-ступенева коробка передач дозволяє оптимально використовувати потужність двигуна для досягнення найкращих результатів на дорозі.

Автомобіль має колісну формулу 6x2, що забезпечує високу стійкість і прохідність, дозволяючи йому впевнено пересуватися навіть на складних ділянках дороги. Повна маса (GVW) автомобіля становить 26 тонн, а вантажопідйомність варіюється в межах 10 000-15 000 кг, що робить його ідеальним для перевезення різних вантажів. Об'єм кузова становить 20 м³, що дозволяє транспортувати великі обсяги матеріалів за один рейс. Габарити автомобіля дозволяють ефективно використовувати його в міських умовах та на будівельних майданчиках, забезпечуючи зручність та маневреність.

Пневматична гальмівна система з дисковими гальмами на передній осі та барабанными гальмами на задній осі, а також наявність системи ABS гарантують високий рівень безпеки на дорозі, забезпечуючи ефективне гальмування навіть при повному завантаженні. Передня та задня підвіска виконані з листових ресор, що забезпечує міцність і надійність підвіски, важливу для важких умов експлуатації.

Кабіна автомобіля оснащена всіма необхідними зручностями для водія, включаючи ергономічне сидіння, сучасну панель приладів і клімат-контроль, що забезпечує комфорт під час тривалих поїздок. Економічний двигун Ford-Ecotordr відрізняється низьким споживанням палива, що знижує експлуатаційні витрати і робить автомобіль економічно вигідним для компаній.

FORD TRUCKS 2633 LR відомий своєю надійністю і довговічністю, що забезпечує тривалий термін служби автомобіля навіть в умовах інтенсивної експлуатації. Це робить бортовий автомобіль на шасі FORD TRUCKS 2633 LR відмінним вибором для підприємств, які шукають надійний, потужний і ефективний транспортний засіб для своїх логістичних і транспортних потреб.

Додаткові фото бортового автомобіля на шасі FORD TRUCKS 2633 LR



Контактний телефон:
+38(097) 746-67-04
+38(099) 632-13-31
+38(044) 232-02-98

Адреса: Україна, 04060, м. Київ,
вул. Ризька, буд. 73-г, офіс 7
E-mail: tovkst@gmail.com
Website: kievspecteh.com

Код ЄДРПОУ 42623361.
IBAN UA573282090000026003000003717
в АТ «АБ «Південний».



Контактний телефон:
+38(097) 746-67-04
+38(099) 632-13-31
+38(044) 232-02-98

Адреса: Україна, 04060, м. Київ,
вул. Ризька, буд. 73-г, офіс 7
E-mail: tovkst@gmail.com
Website: kievspecteh.com

Код ЄДРПОУ 42623361.
IBAN UA573282090000026003000003717
в АТ «АБ «Південний».

Технічні характеристики бортового автомобіля
на шасі FORD TRUCKS 2633 LR

Параметр	Показник
Колісна формула	6x2
Базова модель	FORD TRUCKS 2533 LR
Модель двигуна	Ford-Ecotorq
Потужність двигуна	242 кВт (330 к.с.) при 1900 об/хв.
Максимальний крутний момент	1300 Нм при 1200-1600 об/хв.
Коробка передач	Механічна, 9-ступенева
Повна маса (GVW)	26 тонн
Вантажопідйомність	10 000-15 000 кг.
Габарити	Залежить від модифікації кузова
Об'єм кузова	20 м ³
Передня підвіска	Листові ресори
Задня підвіска	Листові ресори
Гальмівна система	Пневматична
Гальма	Дискові (передні) / барабанні (задні)
Наявність ABS	Так
Кабіна	Простора, зі зручностями для водія
Паливний бак	Стандартний, місткість залежить від модифікації
Максимальна швидкість	Відповідає стандартам безпеки і залежить від конфігурації автомобіля

НАШІ КЛІЄНТИ



Агроіндустріальний
Холдінг МХП



Onuf group



McDonald's



Ikea



Sandora



Кондитерська
фабрика «Рошен»



Збройні сили
України



Служба безпеки
України



Генеральна
прокуратура
України



Управління
державної охорони
України



Національна
гвардія України



ТОВ «Метінвест
холдінг»



Національна
гвардія України



ПриватБанк
АТ «ПАТ Приват
банк»



Окко



Укрнафта



Києво-Печерська
Лавра



Епіцентр



FOZZY



МегаМаркет



АТБ



Галичина



Карпатська
Джерельна



КМДА



Київпастрас



ASMAP



Київмедспецтранс



RUDOMAIN



ЕРІДОН ТЕХ



ТОВ
Укравтозапчастина



Автоцентр KIA
Корея Моторс



Телеканал СТБ



Посольство
Швейцарії в Україні



Посольство Швеції



Duckerhoff



КУК



Київський
політехнічний
інститут ім.
Скородового



ХНУ ім. Кузевиці



Національний інститут
ССХІ ім. М. М. АМОСОВА



Інститут
Гідромеханіки



Інститут Освітньої
Аналітики

Контактний телефон:
+38(097) 746-67-04
+38(099) 632-13-31
+38(044) 232-02-98

Адреса: Україна, 04060, м. Київ,
вул. Ризька, буд. 73-г, офіс 7
E-mail: tovkst@gmail.com
Website: kievspecteh.com

Код ЄДРПОУ 42623361.
IBAN UA573282090000026003000003717
в АТ «АБ «Південний».