

## **Бортовий автомобіль ТК-TGS-KM-2500 + КМУ СОМЕТ**

**Марка : MAN**

**Вантажопідйомність : 33000 кг.**

**Кількість осей : 6**

**Опис :** Бортовий автомобіль ТК-TGS-KM-2500, створений на базі MAN TGS 33.360 6x6 ВВ СН, оснащений крано-маніпуляторною установкою СОМЕТ ХС 2500, має оптимальні габарити 6000 x 2550 x 600 мм. Повна маса транспортного засобу складає 33 000 кг. Потужність двигуна 265 кВт (360 к.с.), екологічним стандартам Євро-5 і розвиває потужність 360 к.с. (265 кВт).



Контактний телефон:  
+38(097) 746-67-04  
+38(099) 632-13-31  
+38(044) 232-02-98

Адреса: Україна, 04060, м. Київ,  
вул. Ризька, буд. 73-г, офіс 7  
E-mail: [tovkst@gmail.com](mailto:tovkst@gmail.com)  
Website: [kievspecteh.com](http://kievspecteh.com)

Код ЄДРПОУ 42623361.  
IBAN UA573282090000026003000003717  
в АТ «АБ «Південний».

## Креслення бортового ТК-TGS-KM-2500 + КМУ СОМЕТ

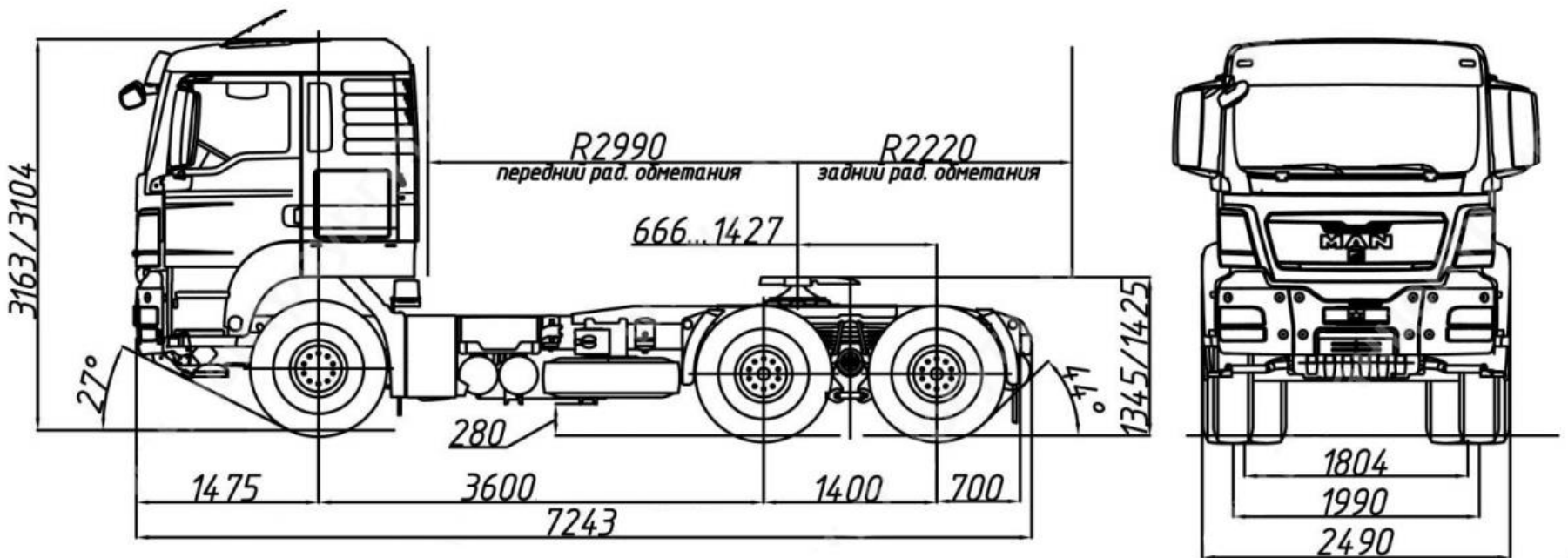

Контактний телефон:  
+38(097) 746-67-04  
+38(099) 632-13-31  
+38(044) 232-02-98

Адреса: Україна, 04060, м. Київ,  
вул. Ризька, буд. 73-г, офіс 7  
E-mail: [tovkst@gmail.com](mailto:tovkst@gmail.com)  
Website: [kievspecteh.com](http://kievspecteh.com)

Код ЄДРПОУ 42623361.  
IBAN UA573282090000026003000003717  
в АТ «АБ «Південний».

## Особливості бортового автомобіля ТК-TGS-KM-2500 + КМУ СОМЕТ

- **Висока прохідність та витривалість** – завдяки повному приводу 6×6, посиленому шасі MAN і потужному двигуну, автомобіль може працювати в складних умовах бездоріжжя, на будівельних майданчиках і кар'єрах.
- **Функціональна бортова платформа** – тристороннє розвантаження дозволяє швидко та зручно вивантажувати матеріали у різних напрямках, що суттєво економить час і полегшує роботу.
- **Міцний і надійний кузов** – металевий кузов із рифленою сталеву підлогою забезпечує довговічність конструкції та стійкість до значних навантажень. Алюмінієві борти з європейськими замками спрощують експлуатацію.
- **Потужна крано-маніпуляторна установка** – італійський КМУ СОМЕТ ХС 2500 з максимальною вантажопідйомністю 8000 кг забезпечує ефективне виконання вантажно-розвантажувальних робіт без необхідності використання додаткової техніки.
- **Гнучкість у використанні** – завдяки широкому діапазону вильоту стріли (до 10 м) та можливості працювати в обмежених просторах, кран ідеально підходить для різних типів завдань.
- **Сучасний дизельний двигун** – MAN D20 із турбонадувом відповідає екологічним стандартам Євро-5, забезпечуючи високу продуктивність, економічність і зниження викидів шкідливих речовин.
- **Великий запас ходу** – паливний бак на 400 літрів дозволяє працювати без частих дозаправок, що особливо важливо для експлуатації у віддалених місцевостях.
- **Зручна кабіна** – простора двомісна кабіна з ергономічним робочим місцем водія, хорошою шумоізоляцією та сучасними системами управління забезпечує комфорт навіть під час тривалих поїздок.
- **Міцність і довговічність** – всі ключові вузли та агрегати автомобіля виготовлені провідними світовими виробниками, що гарантує довгий термін служби, надійність та мінімальні витрати на обслуговування.

## Опис бортового автомобіля ТК-TGS-KM-2500 + КМУ СОМЕТ

Бортовий автомобіль ТК-TGS-KM-2500, створений на базі MAN TGS 33.360 6x6 ВВ СН, оснащений крано-маніпуляторною установкою СОМЕТ ХС 2500, що забезпечує високу універсальність і зручність у виконанні вантажно-розвантажувальних робіт. Трисекційна бортова платформа дозволяє здійснювати розвантаження в трьох напрямках, що значно спрощує доступ до вантажу та прискорює робочий процес. Металевий кузов із відкидними бічними та заднім бортами має оптимальні габарити 6000 x 2550 x 600 мм, що робить його придатним для перевезення різноманітних матеріалів і техніки. Використання легкознімних бічних стійок і європейських замків забезпечує швидку та надійну фіксацію вантажу, а рифлена сталева підлога гарантує додаткову стійкість і безпеку при перевезеннях. Легкі алюмінієві борти відкриваються за допомогою сучасних замкових механізмів, що підвищує комфорт і ефективність роботи.

На платформі, одразу за кабіною, встановлений високопродуктивний італійський кран-маніпулятор СОМЕТ ХС 2500, що дозволяє здійснювати вантажно-розвантажувальні операції без залучення додаткової спецтехніки. Його вантажопідйомність досягає 8000 кг на мінімальному вильоті стріли, а при максимальному вильоті 10 метрів кран здатний утримувати вантаж масою до 2000 кг. Висока точність і широкий кут обертання дозволяють ефективно працювати навіть у складних умовах.

Автомобіль побудований на потужному шасі MAN TGS 33.360 6x6 ВВ СН, яке забезпечує відмінну прохідність і витривалість навіть у найскладніших дорожніх умовах. Повна маса транспортного засобу складає 33 000 кг, а колісна база довжиною 3600 мм сприяє оптимальному розподілу навантаження. Дизельний двигун із турбонаддувом та рідинною системою охолодження відповідає екологічним стандартам Євро-5 і розвиває потужність 360 к.с. (265 кВт), що дозволяє з легкістю долати важкі маршрути з великим вантажем. Об'єм паливного бака 400 літрів забезпечує значний запас ходу, що особливо важливо для роботи у віддалених місцевостях. Кабіна розрахована на двох осіб і не має спального місця, що робить її ідеальною для денних робочих поїздок. Завдяки поєднанню потужності, функціональності та передових технічних рішень, ця модель є надійним вибором для різноманітних галузей, включаючи будівництво, комунальне господарство та перевезення матеріалів.

**Додаткові фото бортового автомобіля ТК-TGS-KM-2500 + КМУ СОМЕТ**



Контактний телефон:  
+38(097) 746-67-04  
+38(099) 632-13-31  
+38(044) 232-02-98

Адреса: Україна, 04060, м. Київ,  
вул. Ризька, буд. 73-г, офіс 7  
E-mail: [tovkst@gmail.com](mailto:tovkst@gmail.com)  
Website: [kievspecteh.com](http://kievspecteh.com)

Код ЄДРПОУ 42623361.  
IBAN UA573282090000026003000003717  
в АТ «АБ «Південний».



Контактний телефон:  
+38(097) 746-67-04  
+38(099) 632-13-31  
+38(044) 232-02-98

Адреса: Україна, 04060, м. Київ,  
вул. Ризька, буд. 73-г, офіс 7  
E-mail: [tovkst@gmail.com](mailto:tovkst@gmail.com)  
Website: [kievspecteh.com](http://kievspecteh.com)

Код ЄДРПОУ 42623361.  
IBAN UA573282090000026003000003717  
в АТ «АБ «Південний».



Контактний телефон:  
+38(097) 746-67-04  
+38(099) 632-13-31  
+38(044) 232-02-98

Адреса: Україна, 04060, м. Київ,  
вул. Ризька, буд. 73-г, офіс 7  
E-mail: [tovkst@gmail.com](mailto:tovkst@gmail.com)  
Website: [kievspecteh.com](http://kievspecteh.com)

Код ЄДРПОУ 42623361.  
IBAN UA573282090000026003000003717  
в АТ «АБ «Південний».



Контактний телефон:  
+38(097) 746-67-04  
+38(099) 632-13-31  
+38(044) 232-02-98

Адреса: Україна, 04060, м. Київ,  
вул. Ризька, буд. 73-г, офіс 7  
E-mail: [tovkst@gmail.com](mailto:tovkst@gmail.com)  
Website: [kievspecteh.com](http://kievspecteh.com)

Код ЄДРПОУ 42623361.  
IBAN UA573282090000026003000003717  
в АТ «АБ «Південний».





Контактний телефон:  
+38(097) 746-67-04  
+38(099) 632-13-31  
+38(044) 232-02-98

Адреса: Україна, 04060, м. Київ,  
вул. Ризька, буд. 73-г, офіс 7  
E-mail: [tovkst@gmail.com](mailto:tovkst@gmail.com)  
Website: [kievspecteh.com](http://kievspecteh.com)

Код ЄДРПОУ 42623361.  
IBAN UA573282090000026003000003717  
в АТ «АБ «Південний».



Контактний телефон:  
+38(097) 746-67-04  
+38(099) 632-13-31  
+38(044) 232-02-98

Адреса: Україна, 04060, м. Київ,  
вул. Ризька, буд. 73-г, офіс 7  
E-mail: [tovkst@gmail.com](mailto:tovkst@gmail.com)  
Website: [kievspecteh.com](http://kievspecteh.com)

Код ЄДРПОУ 42623361.  
IBAN UA573282090000026003000003717  
в АТ «АБ «Південний».

**Технічні характеристики бортового автомобіля ТК-TGS-KM-2500****+ КМУ СОМЕТ**

<b>Параметр</b>	<b>Показник</b>
Базове шасі	MAN TGS 33.360 6x6 BB CH
Колісна формула	6x6
Повна маса	33 000 кг.
Колісна база	3600 мм.
Двигун	MAN D20, дизельний, з турбонаддувом
Потужність двигуна	265 кВт (360 к.с.)
Норма токсичності	Євро-5
Паливний бак	400 л.
Тип кабіни	Двомісна, без спального місця
Бортова платформа	Металева, тристороннє розвантаження
Розміри платформи	6000 x 2550 x 600 мм.
Кран-маніпулятор	СОМЕТ ХС 2500 (Італія)
Максимальна вантажопідйомність КМУ	8000 кг.
Вантажопідйомність на вильоті 10 м	2000 кг.

## НАШІ КЛІЄНТИ



Агроіндустріальний  
Холдінг МХП



Onur group



McDonald's



Ikea



Sandora



Кондитерська  
фабрика «Рошен»



Збройні сили  
України



Служба безпеки  
України



Генеральна  
прокуратура  
України



Управління  
державної охорони  
України



Національна  
гвардія України



ТОВ «Метінвест  
холдінг»



Національна  
гвардія України



ПриватБанк  
АТ «ПАТ Приват  
банк»



Окко



Укрнафта



Києво-Печерська  
Лавра



Епіцентр



FOZZY



MegaMarket



АТБ



Галичина



Карпатська  
Джерельна



КМДА



Київпастрас



ASMAP



Київмедспецтранс



RUDOMAIN



ЕРІДОН ТЕХ

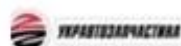

ТОВ  
Укравтозапчастина



Автоцентр KIA  
Корея Моторс



Телеканал СТБ



Посольство  
Швейцарії в Україні



Посольство Швеції



Duckerhoff



КУК



Київський  
політехнічний  
інститут ім.  
Сікорського



ХНУ ім. Кузевиці



Національний інститут  
ССХІ ім. М. М. АМОСОВА



Інститут  
Гідромеханіки



Інститут Освітньої  
Аналітики

Контактний телефон:  
+38(097) 746-67-04  
+38(099) 632-13-31  
+38(044) 232-02-98

Адреса: Україна, 04060, м. Київ,  
вул. Ризька, буд. 73-г, офіс 7  
E-mail: [tovkst@gmail.com](mailto:tovkst@gmail.com)  
Website: [kievspecteh.com](http://kievspecteh.com)

Код ЄДРПОУ 42623361.  
IBAN UA573282090000026003000003717  
в АТ «АБ «Південний».