

Бортовий автомобіль ТК-ІV-КМ-50 на базі IVECO Eurocargo ML 180-250

Марка : IVECO

Вантажопідйомність : 4.5 т.

Колісна формула : 4x2

Опис : Бортовий автомобіль ТК-ІV-КМ-50, створений на базі IVECO Eurocargo ML 180-250, поєднує у собі надійність вантажного шасі та функціональність крано-маніпуляторної установки. У автомобіля присутні легкознімні бічні стійки, максимальна вантажопідйомність КМУ 2,2 т. на вильоті 2 м. повна маса 4500 кг. Колісна формула 4x2.



Контактний телефон:
+38(097) 746-67-04
+38(099) 632-13-31
+38(044) 232-02-98

Адреса: Україна, 04060, м. Київ,
вул. Ризька, буд. 73-г, офіс 7
E-mail: tovkst@gmail.com
Website: kievspecteh.com

Код ЄДРПОУ 42623361.
IBAN UA573282090000026003000003717
в АТ «АБ «Південний».

Креслення бортового автомобіля ТК-ІV-КМ-50 на базі

IVECO Eurocargo ML 180-250

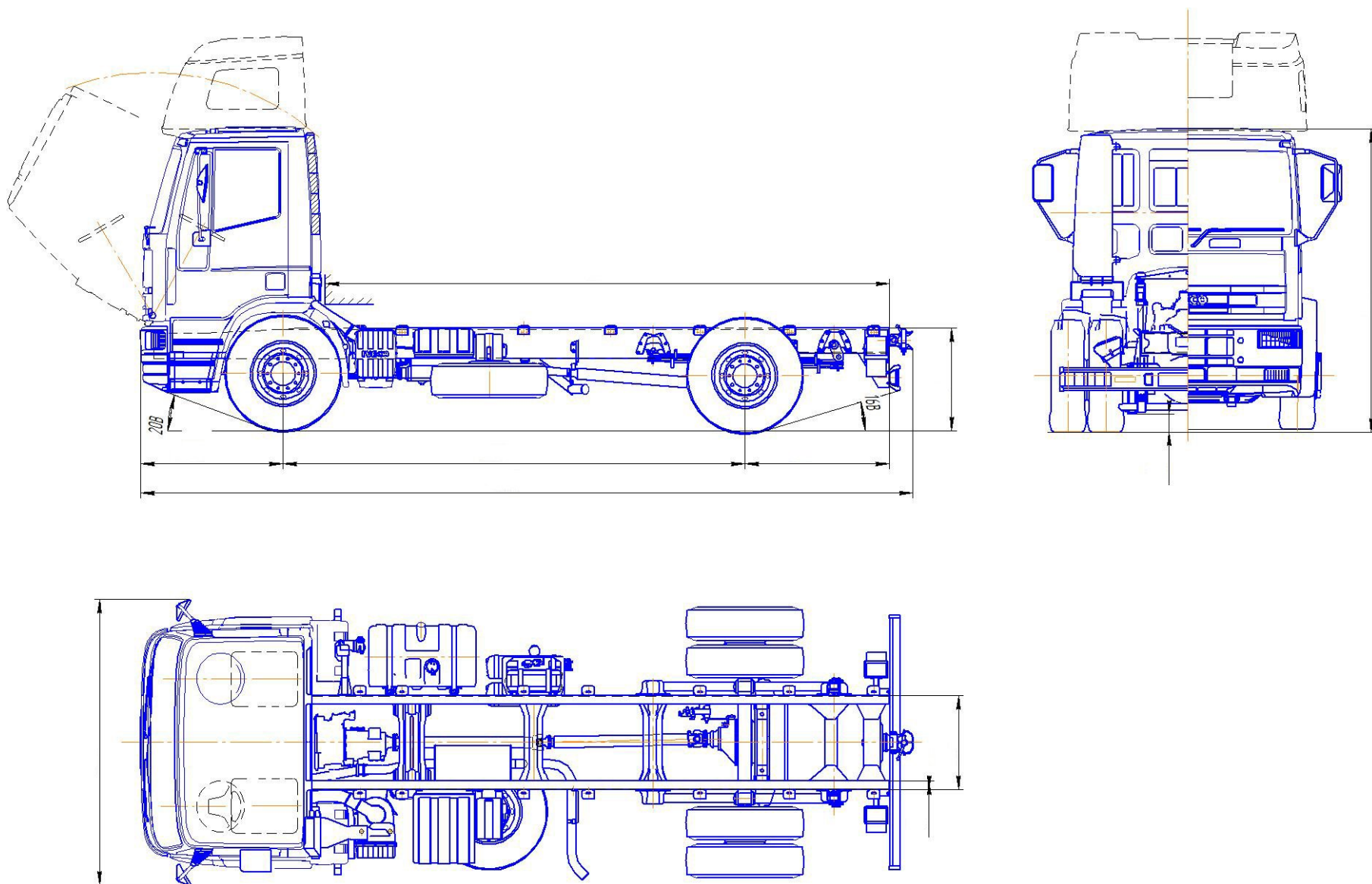

Контактний телефон:
+38(097) 746-67-04
+38(099) 632-13-31
+38(044) 232-02-98

Адреса: Україна, 04060, м. Київ,
вул. Ризька, буд. 73-г, офіс 7
E-mail: tovkst@gmail.com
Website: kievspecteh.com

Код ЄДРПОУ 42623361.
IBAN UA573282090000026003000003717
в АТ «АБ «Південний».

Особливості бортового автомобіля ТК-IV-КМ-50 на базі

IVECO Eurocargo ML 180-250

1. Конструкція бортової платформи

- Металевий прямобортний кузов із міцної сталі, що забезпечує стійкість до навантажень і механічних пошкоджень.
- Відкидні борти (задній і бічні), що полегшують процес завантаження та розвантаження.
- Легкознімні бічні стійки, які дозволяють швидко адаптувати кузов під різні потреби транспортування.
- Алюмінієві борти з надійними замками європейського виробництва, що гарантують безпеку перевезених вантажів.
- Рифлена сталева підлога, що перешкоджає ковзанню вантажу та забезпечує високу зносостійкість.

2. Крано-маніпуляторна установка

- Розташована за кабіною водія, що забезпечує оптимальну вагову розподіленість і покращує стабільність автомобіля під час роботи.
- Італійський кран-маніпулятор з серії легких кранів, що відзначається високою надійністю та довговічністю.
- Вантажопідйомність до 2,2 тонни на мінімальному вильоті 2 метри, що дозволяє працювати з великогабаритними та важкими вантажами.
- Двосекційна стріла з максимальним вильотом 6,3 метра, при цьому вантажопідйомність становить 630 кг.
- Вантажний момент – 4,5 тонно-метра, що гарантує ефективне маніпулювання вантажами.

3. Базове шасі IVECO Eurocargo ML 180-250

- Висока продуктивність і надійність, що забезпечує ефективну роботу в міських і міжміських умовах.
- Сучасний економічний двигун, що поєднує потужність із низьким рівнем витрати пального.
- Оптимальне компонування осей, що сприяє кращій маневреності та стійкості під час руху.
- Комфортна кабіна, розрахована на тривалу експлуатацію, з ергономічним керуванням і зручним робочим місцем водія.

4. Основні переваги автомобіля

- Універсальність – підходить як для міських умов, так і для міжміських перевезень.
- Ефективність – поєднання бортової платформи та крано-маніпуляторної установки значно спрощує роботу з вантажами.
- Висока вантажопідйомність при компактних габаритах і хорошій маневреності.
- Надійність та довговічність, що досягається використанням якісних матеріалів і сучасних технологій.

Опис бортового автомобіля ТК-ІV-КМ-50 на базі

IVECO Eurocargo ML 180-250

Бортовий автомобіль ТК-ІV-КМ-50, створений на базі IVECO Eurocargo ML 180-250, поєднує у собі надійність вантажного шасі та функціональність крано-маніпуляторної установки. Завдяки можливості тристороннього розвантаження платформи цей автомобіль стає незамінним помічником при транспортуванні різноманітних вантажів, забезпечуючи зручний доступ до вантажної зони незалежно від умов експлуатації. Конструкція бортової платформи виконана з високоякісних матеріалів, що гарантує довговічність і стійкість до навантажень. Металевий прямобортний кузов обладнаний відкидними заднім і бічними бортами, що значно спрощує процес завантаження та розвантаження. Легкознімні бічні стійки дозволяють швидко змінювати конфігурацію кузова відповідно до потреб перевезень, а замки європейського виробництва забезпечують надійну фіксацію конструкції. Основа підлоги виконана з рифленої сталі, що запобігає ковзанню вантажу та збільшує зносостійкість поверхні, а борти виготовлені з легкого, але міцного алюмінію, що полегшує їх відкривання та експлуатацію.

За кабіною встановлено італійський кран-маніпулятор, що відноситься до серії легких кранів. Це високоякісне кранове обладнання розраховане на підйом вантажів масою до 2,2 тонни на мінімальному вильоті 2 метри, що дозволяє виконувати вантажно-розвантажувальні роботи навіть у обмежених умовах. Двосекційна стріла має максимальний виліт 6,3 метра, при якому вантажопідйомність становить 630 кг. Вантажний момент крана досягає 4,5 тонно-метра, що забезпечує ефективну роботу з різними типами вантажів.

Базою для автомобіля слугує шасі IVECO Eurocargo ML 180-250, яке відоме своєю економічністю, надійністю та високою продуктивністю. Завдяки потужному двигуну та продуманій конструкції шасі автомобіль ідеально підходить для використання як у міських умовах, так і на складних міжміських маршрутах. ТК-ІV-КМ-50 є універсальним рішенням для тих, хто шукає надійний, функціональний та продуктивний бортовий автомобіль з крано-маніпуляторною установкою.

Додаткові фото бортового автомобіля ТК-ІV-КМ-50 на базі
IVECO Eurocargo ML 180-250



Контактний телефон:
+38(097) 746-67-04
+38(099) 632-13-31
+38(044) 232-02-98

Адреса: Україна, 04060, м. Київ,
вул. Ризька, буд. 73-г, офіс 7
E-mail: tovkst@gmail.com
Website: kievspecteh.com

Код ЄДРПОУ 42623361.
IBAN UA573282090000026003000003717
в АТ «АБ «Південний».



Контактний телефон:
+38(097) 746-67-04
+38(099) 632-13-31
+38(044) 232-02-98

Адреса: Україна, 04060, м. Київ,
вул. Ризька, буд. 73-г, офіс 7
E-mail: tovkst@gmail.com
Website: kievspecteh.com

Код ЄДРПОУ 42623361.
IBAN UA573282090000026003000003717
в АТ «АБ «Південний».

Технічні характеристики бортового автомобіля ТК-ІV-КМ-50**на базі IVECO Eurocargo ML 180-250**

Характеристики	Параметр
Базове шасі	IVECO Eurocargo ML 180-250
Тип кузова	Металевий прямобортний із заднім і бічними відкидними бортами
Матеріал бортів	Алюмінієві, із замками європейського виробництва
Основа підлоги	Рифлена сталь
Легкознімні бічні стійки	Так
Крано-маніпуляторна установка	Італійський кран-маніпулятор, встановлений за кабіною
Максимальна вантажопідйомність КМУ	2,2 т на вильоті 2 м.
Максимальний виліт стріли	6,3 м.
Вантажопідйомність на максимальному вильоті	630 кг.
Вантажний момент	4,5 тм.

НАШІ КЛІЄНТИ



Агроіндустріальний
Холдінг МХП



Onuf group



McDonald's



Ikea



Sandora



Кондитерська
фабрика «Рошен»



Збройні сили
України



Служба безпеки
України



Генеральна
прокуратура
України



Управління
державної охорони
України



Національна
гвардія України



ТОВ «Метінвест
холдінг»



Національна
гвардія України



АТ «ПАТ Приват
банк»



Окко



Укрнафта



Києво-Печерська
Лавра



Епіцентр



FOZZY



МегаМаркет



АТБ



Галичина



Карпатська
Джерельна



КМДА



Київпастрас



ASMAP



Київмедспецтранс



RUDOMAIN



ЕРІДОН ТЕХ

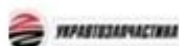

ТОВ
Укравтозапчастина



Автоцентр KIA
Корея Моторс



Телеканал СТБ



Посольство
Швейцарії в Україні



Посольство Швеції



Dyczerhoff



КУК



Київський
політехнічний
інститут ім.
Сікорського



ХНЗУ ім. Кузеця



Національний інститут
ССХІ ім. М. М. АМОСОВА



Інститут
Гідромеханіки



Інститут Освітньої
Аналітики

Контактний телефон:
+38(097) 746-67-04
+38(099) 632-13-31
+38(044) 232-02-98

Адреса: Україна, 04060, м. Київ,
вул. Ризька, буд. 73-г, офіс 7
E-mail: tovkst@gmail.com
Website: kievspecteh.com

Код ЄДРПОУ 42623361.
IBAN UA573282090000026003000003717
в АТ «АБ «Південний».