

**Бортовий автомобіль ТК-ІV-КМ-245 на шасі ІVECO**

**T-WAY AD380T43W**

**Марка : ІVECO**

**Вантажопідйомність : 16047 кг.**

**Колісна формула : 6x6**

**Опис :** Бортовий автомобіль ТК-ІV-КМ-245, побудований на потужному вантажному шасі ІVECO T-WAY AD380T43W Н 6x6, розміри бортової платформи, 6000 x 2500 x 600 мм., повна маса що перевозить 16 047 кг., дизельний двигун з турбонаддувом, Євро-5, 316(430) кВт(к.с.), 6 циліндрів, 12,88 л. Колісна формула 6x6.



Контактний телефон:  
+38(097) 746-67-04  
+38(099) 632-13-31  
+38(044) 232-02-98

Адреса: Україна, 04060, м. Київ,  
вул. Ризька, буд. 73-г, офіс 7  
E-mail: [tovkst@gmail.com](mailto:tovkst@gmail.com)  
Website: [kievspecteh.com](http://kievspecteh.com)

Код ЄДРПОУ 42623361.  
IBAN UA573282090000026003000003717  
в АТ «АБ «Південний».

Креслення бортового автомобіля ТК-ІV-КМ-245 на шасі

**IVECO T-WAY AD380T43W**

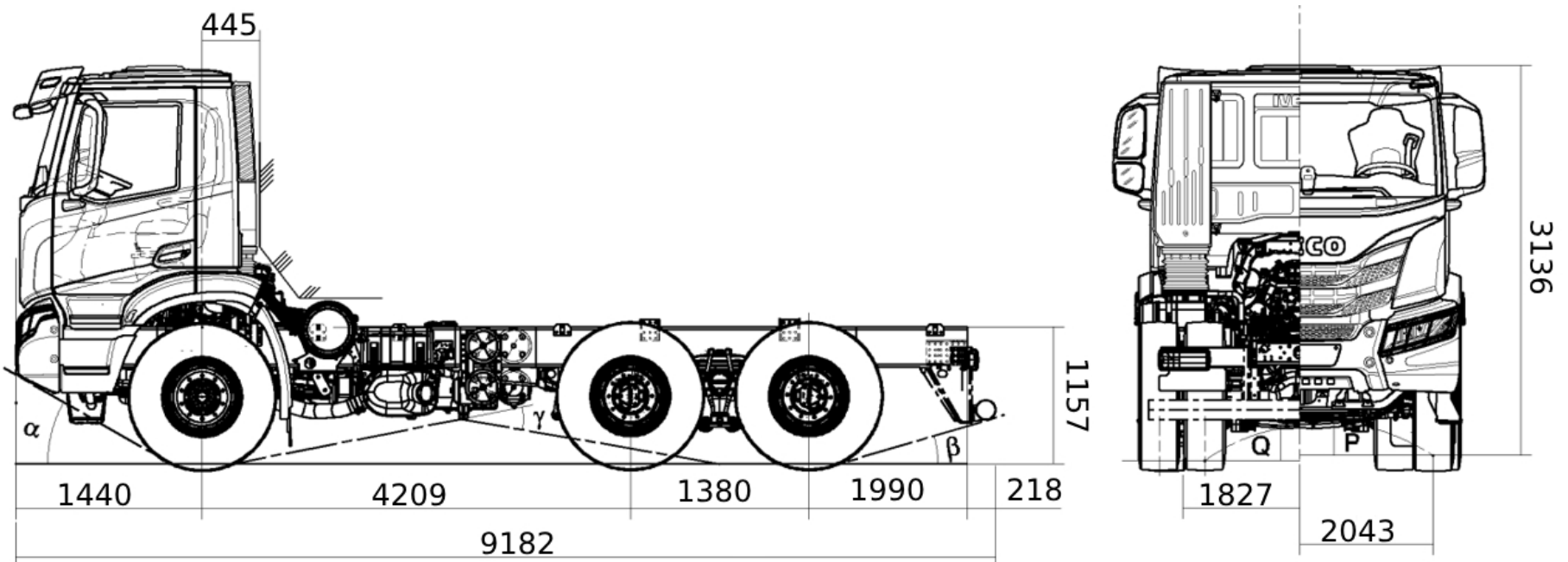

Контактний телефон:  
+38(097) 746-67-04  
+38(099) 632-13-31  
+38(044) 232-02-98

Адреса: Україна, 04060, м. Київ,  
вул. Ризька, буд. 73-г, офіс 7  
E-mail: [tovkst@gmail.com](mailto:tovkst@gmail.com)  
Website: [kievspecteh.com](http://kievspecteh.com)

Код ЄДРПОУ 42623361.  
IBAN UA573282090000026003000003717  
в АТ «АБ «Південний».

## Особливості бортового автомобіля ТК-IV-КМ-245 на шасі IVECO T-WAY AD380T43W

### 1. Шасі IVECO T-WAY AD380T43W H 6x6:

- Потужний двигун 430 к.с., що забезпечує високу вантажопідйомність та прохідність.
- Привід 6x6 для покращеної стабільності та здатності працювати в умовах складних доріг та бездоріжжя.
- Система Євро 5 для зниження викидів шкідливих речовин, що відповідає європейським стандартам екології.

### 2. КМУ (крано-маніпуляторна установка):

- Встановлений на шасі КМУ дозволяє ефективно вантажити та розвантажувати важкі вантажі.
- Потужність маніпулятора дозволяє працювати з важкими і габаритними об'єктами, підвищуючи універсальність та зручність використання.
- Легка інтеграція з іншими вантажними засобами завдяки сучасним технологіям управління.

### 3. Бортова платформа:

- Простора бортова платформа дозволяє перевозити різноманітні вантажі, забезпечуючи зручність для різних типів робіт.
- Міцний металевий каркас платформи, що здатний витримувати великі навантаження.

### 4. Висока прохідність:

- Завдяки приводній системі 6x6 та потужному двигуну, цей автомобіль може експлуатуватися на важкодоступних територіях та бездоріжжі.

### 5. Модернізовані системи безпеки:

- Автомобіль оснащений системами антиблокувального гальмування (ABS), стабілізації (ESP), а також іншими елементами безпеки для запобігання аварійним ситуаціям.

### 6. Економічність:

- Двигун, що відповідає стандарту Євро 5, оптимізує споживання пального та знижує витрати на експлуатацію автомобіля.

### 7. Універсальність використання:

- Ідеальний для роботи в будівництві, транспортуванні важких та габаритних вантажів, а також у аварійних ситуаціях завдяки можливості швидкої доставки та маніпулювання вантажем.

### 8. Комфорт водія:

- Просторна кабіна з комфортними сидіннями, сучасними приладами та системами для покращення комфорту водія під час тривалих перевезень.



## Опис бортового автомобіля ТК-ІV-КМ-245 на шасі

### IVECO T-WAY AD380T43W

Бортовий автомобіль ТК-ІV-КМ-245, побудований на потужному вантажному шасі IVECO T-WAY AD380T43W Н 6х6, поєднує високу прохідність, міцну конструкцію та багатофункціональність завдяки інтегрованій крано-маніпуляторній установці. Це ідеальне рішення для транспортування вантажів у складних умовах, оскільки автомобіль здатний працювати як у міських, так і в позашляхових зонах. Висока прохідність забезпечується колісною формулою 6х6, односкатною ошиновкою та великим дорожнім просвітом, що робить його ефективним для роботи на будівельних майданчиках, промислових об'єктах і в умовах бездоріжжя. Бортова платформа має розміри 6000 x 2500 x 600 мм, виготовлена з високоміцного металу і обладнана задніми та бічними відкидними бортами. Це дозволяє зручно завантажувати та розвантажувати різні типи вантажів. Конструкція платформи включає легкознімні бічні стійки, замки європейського виробництва та підлогу з рифленої сталі, що забезпечує надійність і довговічність експлуатації. Алюмінієві борти з високоякісними замками гарантують зручність використання та безпеку перевезень.

За кабіною встановлено сучасну крано-маніпуляторну установку, яка значно розширює можливості автомобіля. Цей гідроманіпулятор італійського виробництва оснащений двосекційною висувною стрілою з максимальним вильотом 10 метрів і вантажним моментом 23,34 тм. Завдяки широкому куту обертання у 420° кран може працювати у будь-якому напрямку, що забезпечує максимальну ефективність при завантаженні та розвантаженні. При максимальному вильоті стріли установка здатна піднімати вантажі масою до 2200 кг, а при мінімальному – до 8700 кг, що робить її незамінною для монтажних, будівельних і логістичних завдань. Маса обладнання складає 2560 кг, що оптимально розподіляється по рамі шасі, зберігаючи стійкість автомобіля під час роботи.

Силова установка вантажівки представлена потужним дизельним двигуном з турбонаддувом, об'ємом 12,88 л і потужністю 430 к.с., який відповідає екологічним стандартам Євро-5. Це забезпечує високу продуктивність і економічність у витраті пального. Автоматична коробка передач на 16 швидкостей спрощує керування, роблячи автомобіль комфортним навіть під час інтенсивної експлуатації. Максимальна швидкість складає 80 км/год, а об'єм паливного бака у 550 літрів дозволяє здійснювати далекі рейси без частих дозаправок. Кабіна IVECO T-WAY AD380T43W Н розрахована на двох пасажирів, має ергономічний інтер'єр та зручне розташування елементів керування,

що сприяє комфортній роботі водія. Загальна вантажопідйомність автомобіля становить 16 047 кг, що дозволяє транспортувати важкі та габаритні вантажі без втрати маневреності.

Ця модель є універсальним рішенням для тих, хто шукає надійний, витривалий та продуктивний автомобіль для важких умов експлуатації. Завдяки поєднанню потужного шасі, бортової платформи та крано-маніпуляторної установки, ТК-IV-КМ-245 здатний виконувати широкий спектр робіт, забезпечуючи максимальну ефективність у транспортно-логістичних та будівельних операціях.



Додаткові фото бортового автомобіля ТК-ІV-КМ-245 на  
шасі IVECO T-WAY AD380T43W



Контактний телефон:  
+38(097) 746-67-04  
+38(099) 632-13-31  
+38(044) 232-02-98

Адреса: Україна, 04060, м. Київ,  
вул. Ризька, буд. 73-г, офіс 7  
E-mail: [tovkst@gmail.com](mailto:tovkst@gmail.com)  
Website: [kievspecteh.com](http://kievspecteh.com)

Код ЄДРПОУ 42623361.  
IBAN UA573282090000026003000003717  
в АТ «АБ «Південний».





Контактний телефон:  
+38(097) 746-67-04  
+38(099) 632-13-31  
+38(044) 232-02-98

Адреса: Україна, 04060, м. Київ,  
вул. Ризька, буд. 73-г, офіс 7  
E-mail: [tovkst@gmail.com](mailto:tovkst@gmail.com)  
Website: [kievspecteh.com](http://kievspecteh.com)

Код ЄДРПОУ 42623361.  
IBAN UA573282090000026003000003717  
в АТ «АБ «Південний».





Контактний телефон:  
+38(097) 746-67-04  
+38(099) 632-13-31  
+38(044) 232-02-98

Адреса: Україна, 04060, м. Київ,  
вул. Ризька, буд. 73-г, офіс 7  
E-mail: [tovkst@gmail.com](mailto:tovkst@gmail.com)  
Website: [kievspecteh.com](http://kievspecteh.com)

Код ЄДРПОУ 42623361.  
IBAN UA573282090000026003000003717  
в АТ «АБ «Південний».





Контактний телефон:  
+38(097) 746-67-04  
+38(099) 632-13-31  
+38(044) 232-02-98

Адреса: Україна, 04060, м. Київ,  
вул. Ризька, буд. 73-г, офіс 7  
E-mail: [tovkst@gmail.com](mailto:tovkst@gmail.com)  
Website: [kievspecteh.com](http://kievspecteh.com)

Код ЄДРПОУ 42623361.  
IBAN UA573282090000026003000003717  
в АТ «АБ «Південний».

**Технічні характеристики бортового автомобіля ТК-IV-КМ-245****на шасі IVECO T-WAY AD380T43W**

| <b>Параметр</b>                            | <b>Показник</b>  |
|--|--|
| Кузов                                      | Металевий прямобортний з заднім і бічними бортами, що відкидаються   |
| Розміри бортової платформи                 | 6000 x 2500 x 600 мм.  |
| Легкознімні бічні стійки                   | Так  |
| Замки                                      | Європейського виробника  |
| Основа підлоги                             | Рифлена сталь  |
| Борти                                      | Алюміній, що відкриваються з замками   |
| Комплектація                               | Бортова платформа на базі вантажного шасі IVECO T-WAY AD380T43W Н 6х6 Євро 5, Крано-маніпуляторна установка за кабіною |
| Додаткове обладнання                       | Гідроманіпулятор з висувними секціями стріли (Італія)  |
| <b>Крано-маніпуляторна установка (КМУ)</b> |  |
| Вантажний момент                           | 23,34 тм.  |
| Місце встановлення                         | За кабіною   |
| Кут обертання                              | 420°   |
| Виліт стріли                               | 10 м.  |
| Максимальна вантажопідйомність             | 8700 кг.   |



|  |   |
|--|---|
| Вантажопідйомність на кінці стріли при максимальному вильоті | 2200 кг.  |
| Кількість секцій   | 2   |
| Маса обладнання  | 2560 кг.  |
| <b>Базове шасі IVECO T-WAY AD380T43W H 6x6 Євро 5</b>        |   |
| Колісна формула  | 6x6   |
| Ошиновка   | Односкатна  |
| Максимальна швидкість  | 80 км/год.  |
| Конструкція шин  | R (радіальна)   |
| Посадковий діаметр шин                                       | 20"   |
| Кабіна   | Денна, 2 місця  |
| Паливний бак   | 550 л.  |
| Двигун   | Дизельний з турбонаддувом, Євро-5, 316(430) кВт(к.с.), 6 циліндрів, 12,88 л |
| Трансмісія   | АКПП, 16 передач  |
| Маса вантажу, що перевозиться                                | 16 047 кг.  |

## НАШІ КЛІЄНТИ



Агроіндустріальний  
Холдінг МХП



Onuf group



McDonald's



Ikea



Sandora



Кондитерська  
фабрика «Рошен»



Збройні сили  
України



Служба безпеки  
України



Генеральна  
прокуратура  
України



Управління  
державної охорони  
України



Національна  
гвардія України



WOG



ТОВ «Метінвест  
холдінг»



Національна  
гвардія України



ПриватБанк  
АТ «ПАТ Приват  
банк»



Окко



Укрнафта



Кисво-Печерська  
Лавра



Епіцентр



FOZZY



МегаМаркет



АТБ



Галичина



Карпатська  
Джерельна



КМДА



Київпастрас



ASMAP



Київмедспецтранс



RUDOMAIN



ЕРІДОН ТЕХ

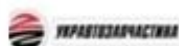

ТОВ  
Укравтозапчастина



Автоцентр KIA  
Корея Моторс



Телеканал СТБ



Посольство  
Швейцарії в Україні



Посольство Швеції



Duckerhoff



КУК



Київський  
політехнічний  
інститут ім.  
Сікорського



ХНЗУ ім. Кузевиця



Національний інститут  
ССХІ ім. М. М. АМОСОВА



Інститут  
Гідромеханіки



Інститут Освітньої  
Аналітики

Контактний телефон:  
+38(097) 746-67-04  
+38(099) 632-13-31  
+38(044) 232-02-98

Адреса: Україна, 04060, м. Київ,  
вул. Ризька, буд. 73-г, офіс 7  
E-mail: [tovkst@gmail.com](mailto:tovkst@gmail.com)  
Website: [kievspecteh.com](http://kievspecteh.com)

Код ЄДРПОУ 42623361.  
IBAN UA573282090000026003000003717  
в АТ «АБ «Південний».