

Бортовий автомобіль ТК-І-КМ-9024 з КМУ РМ 9024

на базі IVECO Eurocargo ML120E22

Марка : IVECO

Вантажопідйомність : 14000 кг.

Колісна формула : 4x2

Опис : Бортовий автомобіль ТК-І-КМ-9024 на базі IVECO Eurocargo ML120E22 – це універсальне рішення для транспортування вантажів, колісна формула 4x2, повна маса 14 т., оснащений КМУ РМ 9024, Матеріал бортів зі сталі із дробоструминною обробкою та поліуретан-акриловим покриттям.



Контактний телефон:
+38(097) 746-67-04
+38(099) 632-13-31
+38(044) 232-02-98

Адреса: Україна, 04060, м. Київ,
вул. Ризька, буд. 73-г, офіс 7
E-mail: tovkst@gmail.com
Website: kievspecteh.com

Код ЄДРПОУ 42623361.
IBAN UA573282090000026003000003717
в АТ «АБ «Південний».

**Креслення бортового автомобіля ТК-І-КМ-9024 з КМУ РМ 9024
на базі IVECO Eurocargo ML120E22**

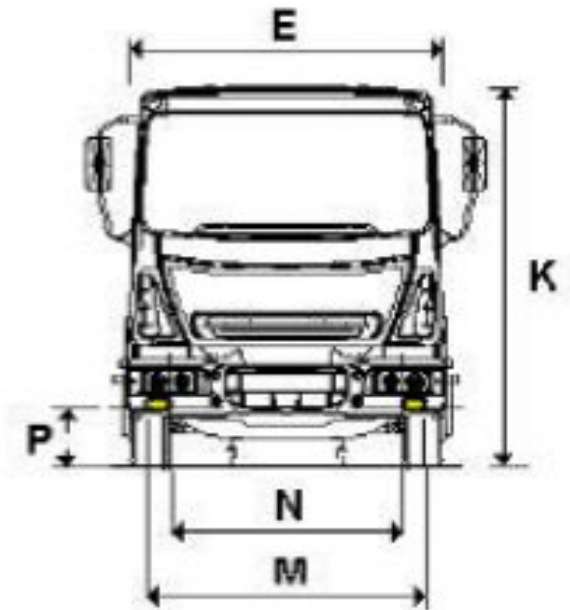
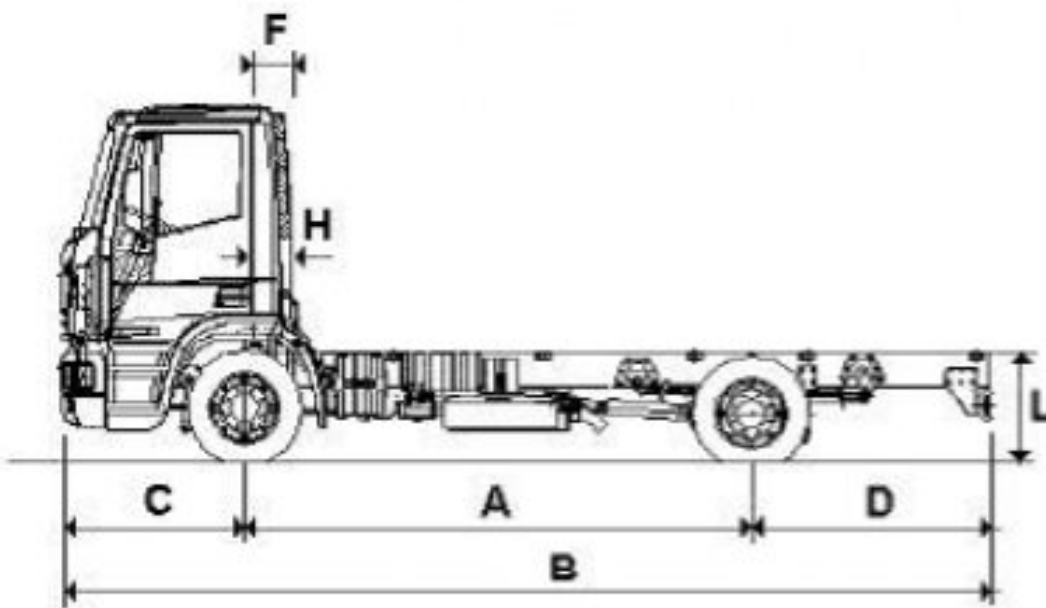

Контактний телефон:
+38(097) 746-67-04
+38(099) 632-13-31
+38(044) 232-02-98

Адреса: Україна, 04060, м. Київ,
вул. Ризька, буд. 73-г, офіс 7
E-mail: tovkst@gmail.com
Website: kievspecteh.com

Код ЄДРПОУ 42623361.
IBAN UA573282090000026003000003717
в АТ «АБ «Південний».

Особливості бортового автомобіля ТК-І-КМ-9024 з КМУ РМ 9024 на базі IVECO Eurocargo ML120E22

1. Висока вантажопідйомність та ефективність транспортування

- Повна маса автопоїзда 14 тонн, що забезпечує можливість перевезення значних вантажів.
- Оптиміальне поєднання бортової платформи та КМУ дозволяє виконувати транспортування і завантаження без залучення додаткової спецтехніки.

2. Надійна та міцна конструкція кузова

- Вантажна платформа виготовлена з високоякісних матеріалів, що забезпечує тривалий термін експлуатації.
- Відкидні борти, що проходять дробоструминну обробку та фарбуються двокомпонентною поліуретан-акриловою емаллю, мають 8-річну гарантію від корозії.
- Борти забезпечують тристороннє розвантаження, що підвищує універсальність застосування.

3. Потужна крано-маніпуляторна установка РМ 9024

- Максимальна вантажопідйомність 4,38 тонни на мінімальному вильоті 1,8 метра дозволяє працювати з важкими вантажами.
- П'ятисекційна стріла забезпечує максимальний виліт 10,8 метра, на якому вантажопідйомність становить 540 кг.
- Маніпулятор дозволяє працювати безпосередньо з вантажами на кузові та поза ним, що значно розширює можливості експлуатації.

4. Маневрене та витривале базове шасі IVECO Eurocargo ML120E22

- Висока продуктивність і економічність завдяки сучасному дизельному двигуну.
- Оптиміальна конструкція шасі забезпечує маневреність навіть у міських умовах.
- Надійна підвіска та міцна рама дозволяють використовувати автомобіль у важких умовах експлуатації.

5. Універсальність застосування

- Підходить для будівельних, логістичних та комунальних підприємств.
- Може використовуватися для перевезення будматеріалів, техніки, контейнерів та інших великогабаритних вантажів.
- Завдяки крано-маніпулятору дозволяє швидко виконувати вантажно-розвантажувальні роботи без додаткової техніки.

Опис бортового автомобіля ТК-І-КМ-9024 з КМУ РМ 9024

на базі IVECO Eurocargo ML120E22

Бортовий автомобіль ТК-І-КМ-9024 на базі IVECO Eurocargo ML120E22 – це універсальне рішення для транспортування вантажів, оснащене сучасною крано-маніпуляторною установкою РМ 9024. Завдяки тристоронньому розвантаженню бортів і наявності маніпулятора за кабіною, цей автомобіль поєднує функціональність, високу продуктивність і зручність у роботі. Його конструкція розрахована на ефективну експлуатацію в різних умовах, забезпечуючи легке завантаження та розвантаження без залучення додаткової спецтехніки.

Вантажна платформа автомобіля виконана з використанням якісних матеріалів і передових технологій. Відкидні борти, виготовлені на Заводі спецтехніки Техкомплект, проходять ретельну дробоструминну обробку перед нанесенням двокомпонентного поліуретан-акрилового покриття, що забезпечує стійкість до корозії та довговічність. Завдяки такому покриттю гарантія на захист металевих елементів становить вісім років, що значно подовжує термін експлуатації кузова навіть у найскладніших умовах. Крано-маніпуляторна установка РМ 9024 забезпечує ефективну роботу з різними вантажами. Її конструкція передбачає вантажопідйомність 4,38 тонни на мінімальному вильоті 1,8 метра, що дозволяє працювати з важкими матеріалами навіть у обмеженому просторі. П'ятисекційна телескопічна стріла забезпечує максимальний виліт 10,8 метра, на якому може піднімати вантажі масою 540 кг. Така конфігурація дозволяє оператору виконувати складні вантажно-розвантажувальні роботи з мінімальними витратами часу та фізичних ресурсів.

Автомобіль побудований на перевіреному та надійному шасі IVECO Eurocargo ML120E22, яке забезпечує оптимальний баланс між вантажопідйомністю та маневреністю. Повна маса автопоїзда становить 14 тонн, що дозволяє перевозити значні вантажі без втрати стійкості та керованості. Завдяки цьому бортовий автомобіль ТК-І-КМ-9024 є ідеальним вибором для компаній, що займаються будівництвом, логістикою та вантажоперевезеннями, оскільки він поєднує в собі потужність, функціональність і довговічність.

**Додаткові фото бортового автомобіля ТК-І-КМ-9024 з КМУ РМ 9024
на базі IVECO Eurocargo ML120E22**



Контактний телефон:
+38(097) 746-67-04
+38(099) 632-13-31
+38(044) 232-02-98

Адреса: Україна, 04060, м. Київ,
вул. Ризька, буд. 73-г, офіс 7
E-mail: tovkst@gmail.com
Website: kievspecteh.com

Код ЄДРПОУ 42623361.
IBAN UA573282090000026003000003717
в АТ «АБ «Південний».



Контактний телефон:
+38(097) 746-67-04
+38(099) 632-13-31
+38(044) 232-02-98

Адреса: Україна, 04060, м. Київ,
вул. Ризька, буд. 73-г, офіс 7
E-mail: tovkst@gmail.com
Website: kievspecteh.com

Код ЄДРПОУ 42623361.
IBAN UA573282090000026003000003717
в АТ «АБ «Південний».



Контактний телефон:
+38(097) 746-67-04
+38(099) 632-13-31
+38(044) 232-02-98

Адреса: Україна, 04060, м. Київ,
вул. Ризька, буд. 73-г, офіс 7
E-mail: tovkst@gmail.com
Website: kievspecteh.com

Код ЄДРПОУ 42623361.
IBAN UA573282090000026003000003717
в АТ «АБ «Південний».



Контактний телефон:
+38(097) 746-67-04
+38(099) 632-13-31
+38(044) 232-02-98

Адреса: Україна, 04060, м. Київ,
вул. Ризька, буд. 73-г, офіс 7
E-mail: tovkst@gmail.com
Website: kievspecteh.com

Код ЄДРПОУ 42623361.
IBAN UA573282090000026003000003717
в АТ «АБ «Південний».



Контактний телефон:
+38(097) 746-67-04
+38(099) 632-13-31
+38(044) 232-02-98

Адреса: Україна, 04060, м. Київ,
вул. Ризька, буд. 73-г, офіс 7
E-mail: tovkst@gmail.com
Website: kievspecteh.com

Код ЄДРПОУ 42623361.
IBAN UA573282090000026003000003717
в АТ «АБ «Південний».



Контактний телефон:
+38(097) 746-67-04
+38(099) 632-13-31
+38(044) 232-02-98

Адреса: Україна, 04060, м. Київ,
вул. Ризька, буд. 73-г, офіс 7
E-mail: tovkst@gmail.com
Website: kievspecteh.com

Код ЄДРПОУ 42623361.
IBAN UA573282090000026003000003717
в АТ «АБ «Південний».

Технічні характеристики бортового автомобіля ТК-І-КМ-9024 з КМУ**PM 9024 на базі IVECO Eurocargo ML120E22**

Характеристики	Параметр
Повна маса автопоїзда	14 тонн
Тип кузова	Металевий бортовий, тристороннє розвантаження
Матеріал бортів	Сталь із дробоструминною обробкою та поліуретан-акриловим покриттям
Гарантія на борти	8 років
Крано-маніпуляторна установка	PM 9024
Вантажопідйомність КМУ	4,38 т на вильоті 1,8 м
Максимальний виліт стріли	10,8 м
Вантажопідйомність на максимальному вильоті	540 кг
Базове шасі	IVECO Eurocargo ML120E22
Колісна формула	4x2

НАШІ КЛІЄНТИ



Агроіндустріальний
Холдінг МХП



Onuf group



McDonald's



Ikea



Sandora



Кондитерська
фабрика «Рошен»



Збройні сили
України



Служба безпеки
України



Генеральна
прокуратура
України



Управління
державної охорони
України



Національна
гвардія України



ТОВ «Метінвест
холдінг»



Національна
гвардія України



ПриватБанк
АТ «ПАТ Приват
банк»



Окко



Укрнафта



Кисо-Печерська
Лавра



Епіцентр



FOZZY



МегаМаркет



АТБ



Галичина



Карпатська
Джерельна



КМДА



Київпастрас



ASMAP



Київмедспецтранс



RUDOMAIN



ЕРІДОН ТЕХ

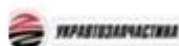

ТОВ
Укравтозапчастина



Автоцентр KIA
Корея Моторс



Телеканал СТБ



Посольство
Швейцарії в Україні



Посольство Швеції



Dycerhoff



КУК



Київський
політехнічний
інститут ім.
Сікорського



ХНЗУ ім. Кузевиця



Національний інститут
ССХІ ім. М. М. АМОСОВА



Інститут
Гідромеханіки



Інститут Освітньої
Аналітики

Контактний телефон:
+38(097) 746-67-04
+38(099) 632-13-31
+38(044) 232-02-98

Адреса: Україна, 04060, м. Київ,
вул. Ризька, буд. 73-г, офіс 7
E-mail: tovkst@gmail.com
Website: kievspecteh.com

Код ЄДРПОУ 42623361.
IBAN UA573282090000026003000003717
в АТ «АБ «Південний».