

Бортовий автомобіль IVECO STRALIS AT 260S42

Вантажопідйомність: 11 т.

Кількість осей : 2

Марка: IVECO

Опис : Бортовий автомобіль IVECO STRALIS AT 260S42 з тентом — це сучасний та багатофункціональний транспортний засіб. Автомобіль має колісну формулу 6х2. Повна маса транспортного засобу становить 26 тонн, що дозволяє перевозити значний обсяг вантажів. Серцем автомобіля є потужний і надійний дизельний двигун об'ємом 10,3 л.



Контактний телефон:
+38(097) 746-67-04
+38(099) 632-13-31
+38(044) 232-02-98

Адреса: Україна, 04060, м. Київ,
вул. Ризька, буд. 73-г, офіс 7
E-mail: tovkst@gmail.com
Website: kievspecteh.com

Код ЄДРПОУ 42623361.
IBAN UA573282090000026003000003717
в АТ «АБ «Південний».

Креслення бортового автомобіля IVECO STRALIS AT 260S42

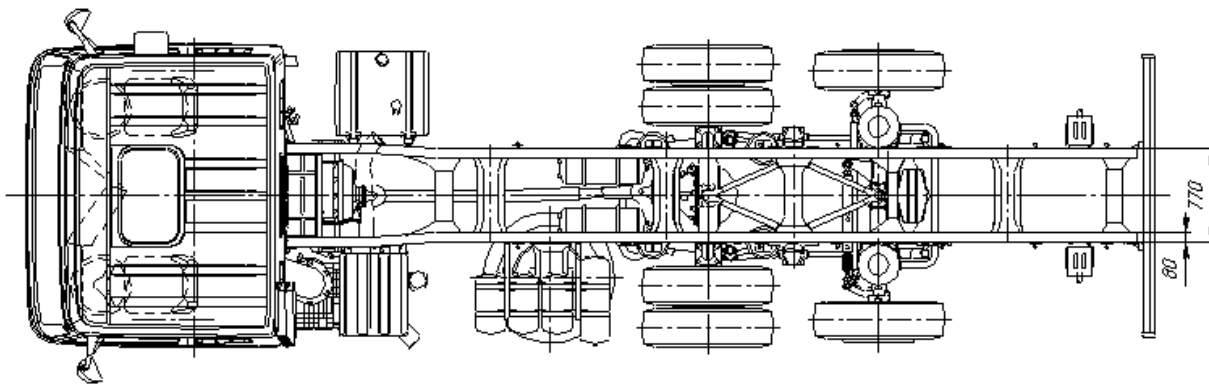
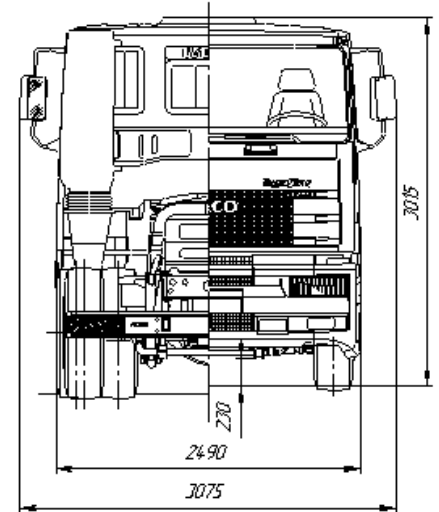
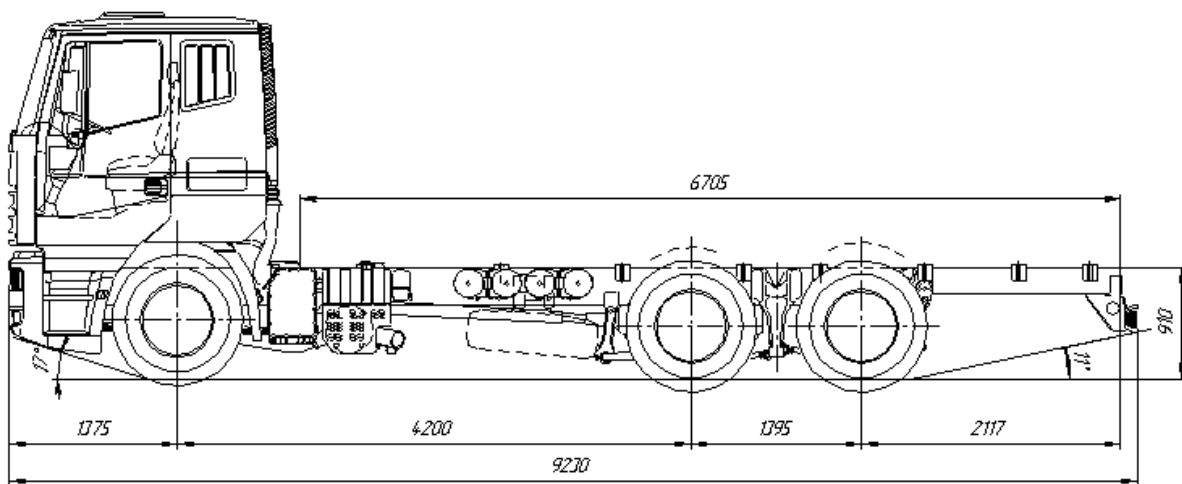

Контактний телефон:
+38(097) 746-67-04
+38(099) 632-13-31
+38(044) 232-02-98

Адреса: Україна, 04060, м. Київ,
вул. Ризька, буд. 73-г, офіс 7
E-mail: tovkst@gmail.com
Website: kievspecteh.com

Код ЄДРПОУ 42623361.
IBAN UA573282090000026003000003717
в АТ «АБ «Південний».

Особливості бортового автомобіля IVECO STRALIS AT 260S42

- **Потужний і екологічний двигун.** Дизельний двигун об'ємом 10,3 літра потужністю 420 к.с. відповідає стандарту Євро-5, забезпечуючи високу продуктивність і низький рівень викидів.
- **Універсальна колісна формула.** Конфігурація 6x2 забезпечує надійність і маневровість навіть під час перевезення важких вантажів.
- **Містка бортова платформа.** Розміри платформи дозволяють транспортувати великі партії вантажів, а розбірний каркас із ПВХ-тентом захищає їх від впливу зовнішнього середовища.
- **Зручність завантаження.** Можливість доступу до вантажу з будь-якого боку, включаючи заднє та верхнє завантаження, ідеально підходить для роботи з крановими механізмами.
- **Комфортна кабіна.** Спальна кабіна моделі AT MY 2013 оснащена сучасними опціями, такими як кондиціонер, електроприводи та мультимедійна система, забезпечуючи комфорт водія під час далеких рейсів.
- **Висока безпека.** Дискові гальма з ABS, задня пневматична підвіска, світловідбиваюче маркування і протитуманні фари забезпечують максимальну безпеку на дорозі.
- **Міцна конструкція.** Антикорозійне покриття платформи та бакелітова фанера з нековзною поверхнею підлоги гарантують довговічність навіть за інтенсивної експлуатації.
- **Сучасний дизайн.** Стильний зовнішній вигляд у поєднанні з практичністю відповідає високим вимогам комерційних перевезень.

Опис бортового автомобіля IVECO STRALIS AT 260S42

Бортовий автомобіль **IVECO STRALIS AT 260S42** з тентом — це сучасний та багатофункціональний транспортний засіб, який ідеально підходить для перевезення різноманітних вантажів на середні та далекі відстані. Його ключовими перевагами є висока вантажопідйомність, економічність, безпека та комфорт для водія, що робить цю модель універсальним вибором для логістичних компаній і перевізників. Автомобіль має колісну формулу 6x2, що забезпечує стабільність і маневровість навіть під час повного завантаження. Повна маса транспортного засобу становить 26 тонн, що дозволяє перевозити значний обсяг вантажів. Серцем автомобіля є потужний і надійний дизельний двигун об'ємом 10,3 літра, який розвиває 420 кінських сил. Завдяки відповідності екологічному стандарту Євро-5, цей двигун забезпечує ефективність роботи при знижених викидах шкідливих речовин.

Коробка передач — це 16-ступінчаста механічна трансмісія, що гарантує плавність ходу і дозволяє водію легко адаптуватися до будь-яких дорожніх умов. Колісна база довжиною 4800 мм сприяє рівномірному розподілу ваги, що забезпечує стійкість і безпеку під час перевезення вантажів. Особливу увагу приділено комфорту водія. Кабіна моделі AT MY 2013 оснащена спальним місцем, що дозволяє комфортно відпочити під час тривалих поїздок. Наявність сучасних опцій, таких як кондиціонер, мультимедійна система, електричні склопідйомники та дзеркала з підігрівом, створює зручні умови для роботи та відпочинку водія.

Бортова платформа з тентом є головною особливістю цього автомобіля. Її габаритні розміри становлять 7800 мм у довжину, 2550 мм у ширину та 2400 мм у висоту. Загальний об'єм кузова сягає 47,8 кубічних метрів, що дозволяє транспортувати великі партії товарів. Конструкція платформи виготовлена з холоднокатаного сталевого профілю з антикорозійним покриттям, що гарантує тривалу експлуатацію навіть в умовах інтенсивного використання. Настил підлоги виконаний із бакелітової фанери товщиною 21 мм із сітчастою поверхнею, що запобігає ковзанню вантажів під час транспортування. Алюмінієві борти з імпорними замками забезпечують швидкий доступ до вантажу, а розбірний сталевий каркас і ПВХ-тент захищають його від впливу зовнішнього середовища.

Автомобіль обладнаний сучасними системами безпеки, включаючи дискові гальма на передній та задній осях із системою ABS. Задня пневматична підвіска покращує комфортність їзди навіть на нерівних дорогах. Додаткові елементи, такі як протитуманні фари, світловідбиваюче маркування та боковий захисний пристрій, відповідають сучасним стандартам ЄЕК ООН. IVECO STRALIS AT 260S42 з тентом поєднує в собі надійність, функціональність і комфорт, що робить його відмінним вибором для перевезення вантажів у будь-яких умовах. Цей автомобіль стане незамінним помічником у логістиці та вантажоперевезеннях, задовольняючи високі вимоги сучасного бізнесу.

Контактний телефон:

+38(097) 746-67-04

+38(099) 632-13-31

+38(044) 232-02-98

Адреса: Україна, 04060, м. Київ,

вул. Ризька, буд. 73-г, офіс 7

E-mail: tovkst@gmail.com

Website: kievspecteh.com

Код ЄДРПОУ 42623361.

IBAN UA573282090000026003000003717

в АТ «АБ «Південний».

Додаткові фото бортового автомобіля IVECO STRALIS AT 260S42



Контактний телефон:
+38(097) 746-67-04
+38(099) 632-13-31
+38(044) 232-02-98

Адреса: Україна, 04060, м. Київ,
вул. Ризька, буд. 73-г, офіс 7
E-mail: tovkst@gmail.com
Website: kievspecteh.com

Код ЄДРПОУ 42623361.
IBAN UA573282090000026003000003717
в АТ «АБ «Південний».



Контактний телефон:
+38(097) 746-67-04
+38(099) 632-13-31
+38(044) 232-02-98

Адреса: Україна, 04060, м. Київ,
вул. Ризька, буд. 73-г, офіс 7
E-mail: tovkst@gmail.com
Website: kievspecteh.com

Код ЄДРПОУ 42623361.
IBAN UA573282090000026003000003717
в АТ «АБ «Південний».



Контактний телефон:
+38(097) 746-67-04
+38(099) 632-13-31
+38(044) 232-02-98

Адреса: Україна, 04060, м. Київ,
вул. Ризька, буд. 73-г, офіс 7
E-mail: tovkst@gmail.com
Website: kievspecteh.com

Код ЄДРПОУ 42623361.
IBAN UA573282090000026003000003717
в АТ «АБ «Південний».

Технічні характеристики бортового автомобіля**IVECO STRALIS AT 260S42**

Характеристика	Параметр
Колісна формула	6x2
Повна маса	26 т.
Двигун	Дизельний, 10.3 л, 420 к.с., Євро-5
Трансмісія	16-ступінчаста механічна
Колісна база	4800 мм.
Габарити платформи (Д x Ш x В)	7800 x 2550 x 2400 мм.
Об'єм кузова	47.8 м ³
Матеріал підлоги	Бакелітова фанера, 21 мм.
Тип тенту	ПВХ-тент, розбірний каркас
Тип гальм	Дискові гальма, ABS
Задня підвіска	Пневматична
Кабіна	Модель AT MY 2013, спальне місце, кондиціонер, мультимедіа

НАШІ КЛІЄНТИ



Агроіндустріальний
Холдінг МХП



Onuf group



McDonald's



Ikea



Sandora



Кондитерська
фабрика «Рошен»



Збройні сили
України



Служба безпеки
України



Генеральна
прокуратура
України



Управління
державної охорони
України



Національна
гвардія України



ТОВ «Метінвест
холдінг»



Національна
гвардія України



ПриватБанк
АТ «ПАТ Приват
банк»



Окко



Укрнафта



Києво-Печерська
Лавра



Епіцентр



FOZZY



МегаМаркет



АТБ



Галичина



Карпатська
Джерельна



КМДА



Київпастрас



ASMAP



Київмедспецтранс



RUDOMAIN



ЕРІДОН ТЕХ



ТОВ
Укравтозапчастина



Автоцентр KIA
Корея Моторс



Телеканал СТБ



Посольство
Швейцарії в Україні



Посольство Швеції



Dyczerhoff



КУК



Київський
політехнічний
інститут ім.
Сікорського



ХНУ ім. Кузевиці



Національний інститут
ССХІ ім. М. М. АМОСОВА



Інститут
Гідромеханіки



Інститут Освітньої
Аналітики

Контактний телефон:
+38(097) 746-67-04
+38(099) 632-13-31
+38(044) 232-02-98

Адреса: Україна, 04060, м. Київ,
вул. Ризька, буд. 73-г, офіс 7
E-mail: tovkst@gmail.com
Website: kievspecteh.com

Код ЄДРПОУ 42623361.
IBAN UA573282090000026003000003717
в АТ «АБ «Південний».