

Бортовий автомобіль на шасі IVECO Eurocargo ML140E22

4x2 з КМУ РМ 12024

Марка : IVECO

Вантажопідйомність : 14000 кг.

Колісна формула : 4x2

Опис : Бортовий автомобіль з крано-маніпуляторною установкою РМ 12024 – це сучасне багатофункціональне транспортне рішення, з розмірами бортових платформ 6000 x 2450 x 600 мм., колісною формолою 4x2, оснащений дизельним двигуном 6 циліндрів, Євро-6, 220 к.с., 6728 см³. Повна маса бортового автомобіля 14 000 кг.



Контактний телефон:
+38(097) 746-67-04
+38(099) 632-13-31
+38(044) 232-02-98

Адреса: Україна, 04060, м. Київ,
вул. Ризька, буд. 73-г, офіс 7
E-mail: tovkst@gmail.com
Website: kievspecteh.com

Код ЄДРПОУ 42623361.
IBAN UA573282090000026003000003717
в АТ «АБ «Південний».

Креслення бортового автомобіля на шасі IVECO Eurocargo

ML140E22 4x2 з КМУ РМ 12024

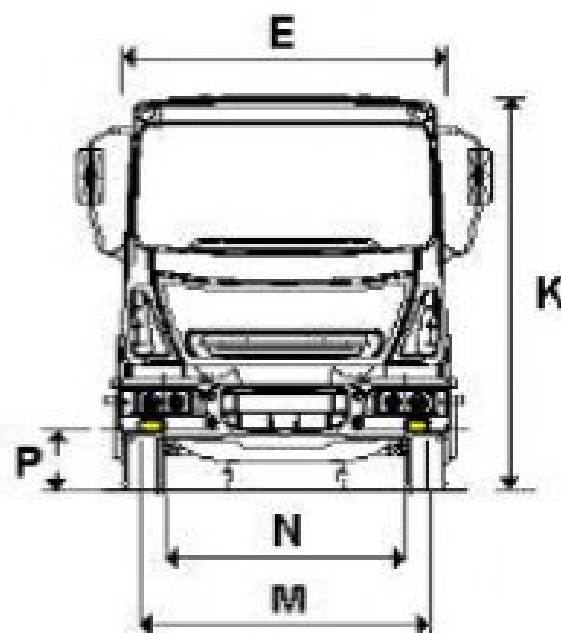
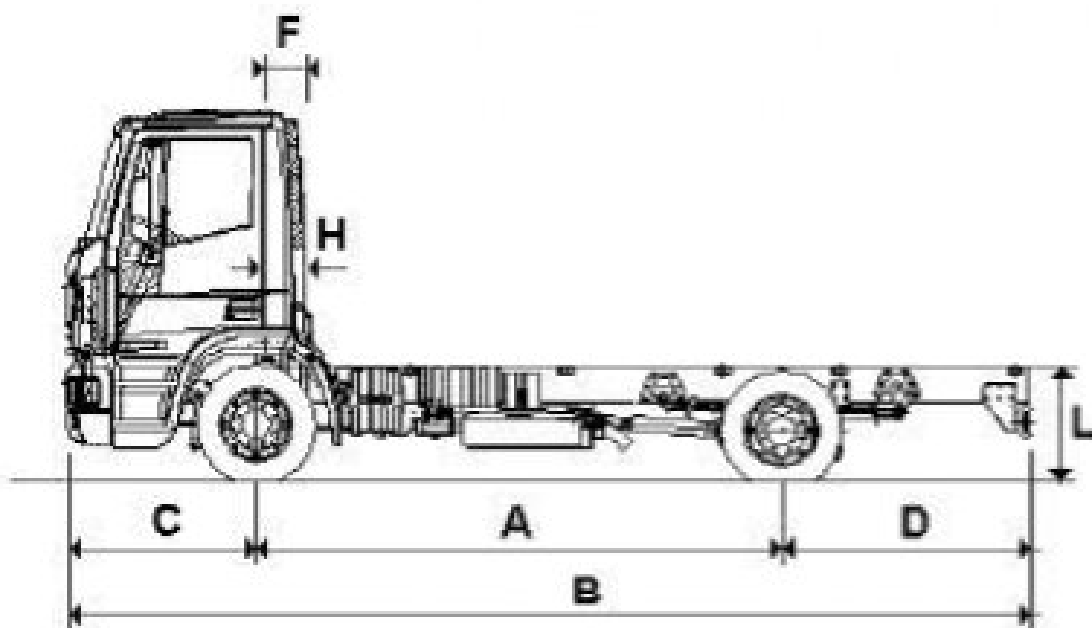

Контактний телефон:
+38(097) 746-67-04
+38(099) 632-13-31
+38(044) 232-02-98

Адреса: Україна, 04060, м. Київ,
вул. Ризька, буд. 73-г, офіс 7
E-mail: tovkst@gmail.com
Website: kievspecteh.com

Код ЄДРПОУ 42623361.
IBAN UA573282090000026003000003717
в АТ «АБ «Південний».

Особливості бортового автомобіля на шасі IVECO Eurocargo

ML140E22 4x2 з КМУ РМ 12024

1. Вантажопідйомність і функціональність

- Повна маса автомобіля – 14 тонн, що забезпечує оптимальне співвідношення між вантажопідйомністю та маневреністю.
- Вантажопідйомність базового шасі – 5,05 тонн, що дозволяє перевозити широкий спектр будівельних та промислових вантажів.
- Тристороннє розвантаження бортів дає змогу зручно працювати навіть у тісних умовах, спрощуючи процес вивантаження матеріалів.

2. Крано-маніпуляторна установка (КМУ)

- Встановлена за кабіною КМУ РМ 12024 із серії РМ 12 Classic забезпечує високу ефективність при навантаженні та розвантаженні.
- Вантажний момент – 10,4 тм, що дозволяє працювати з важкими вантажами.
- Максимальна вантажопідйомність – 5,35 тонн на мінімальному вильоті 1,95 метра.
- П'ятисекційна стріла з максимальним вильотом 11,9 метра дозволяє працювати на значній відстані.
- Вантажопідйомність на максимальному вильоті – 640 кг, що дає змогу виконувати точні маніпуляції з вантажами.
- Максимальна висота підйому – 15 метрів, що забезпечує можливість роботи на висотних об'єктах.

3. Бортова платформа

- Розміри платформи – 6000 x 2450 x 600 мм, що дозволяє перевозити великогабаритні вантажі.
- Виконана зі сталевого рифленого листа товщиною 3 мм для підвищеної міцності та стійкості до навантажень.
- Відкидні борти забезпечують зручність при завантаженні і розвантаженні.

4. Базове шасі IVECO Eurocargo ML140E22 4x2

- Двигун IVECO, дизельний, 6-циліндровий, стандарту Євро-6, потужністю 220 к.с.
- Робочий об'єм двигуна – 6728 см³, що забезпечує високу продуктивність та економічну витрату пального.
- Механічна коробка передач гарантує надійну експлуатацію і легкість обслуговування.
- Колісна база 4815 мм сприяє стабільності та стійкості під час руху.

- Гідропідсилювач керма забезпечує комфортне керування навіть при максимальному навантаженні.
- Паливний бак об'ємом 200 літрів забезпечує тривалий автономний запас ходу.

5. Комфорт і безпека

- Кабіна розрахована на трьох осіб (2+1), що дозволяє розмістити екіпаж у комфортних умовах.
- Ергономічний дизайн і зручне розташування органів керування сприяють комфортній роботі водія.
- Сучасна система безпеки забезпечує надійний захист екіпажу під час руху і виконання вантажних операцій.

Опис бортового автомобіля на шасі IVECO Eurocargo

ML140E22 4x2 з КМУ РМ 12024

Бортовий автомобіль з крано-маніпуляторною установкою РМ 12024 – це сучасне багатофункціональне транспортне рішення, яке поєднує в собі високу вантажопідйомність, маневреність і зручність у роботі. Оснащений тристороннім механізмом розвантаження бортів, він забезпечує максимальну ефективність при перевезенні та оперативному розвантаженні різноманітних матеріалів. Крано-маніпуляторна установка, розташована за кабіною, дозволяє здійснювати завантаження і вивантаження без додаткової техніки, що значно підвищує продуктивність і скорочує час виконання робіт. Автомобіль побудований на базі надійного шасі IVECO Eurocargo ML140E22 4x2, яке забезпечує оптимальну стійкість і керованість. Повна маса транспортного засобу становить 14 тонн, з яких 5,05 тонни припадає на вантажопідйомність базового шасі. Платформа має габарити 6000 x 2450 x 600 мм і виготовлена зі сталевого рифленого листа товщиною 3 мм, що гарантує високу міцність та зносостійкість. Завдяки довгій колісній базі в 4815 мм і механічній коробці передач автомобіль демонструє стабільну поведінку на дорозі, а гідропідсилювач керма забезпечує комфортне керування навіть при максимальному навантаженні. Кабіна розрахована на трьох осіб (2+1), що дозволяє екіпажу комфортно розміщуватися під час тривалих поїздок.

Головним робочим елементом автомобіля є крано-маніпуляторна установка РМ 12024 із серії РМ 12 Classic. Ця модель має потужний вантажний момент 10,4 тм і дозволяє підіймати вантажі масою до 5,35 тонни на мінімальному вильоті стріли 1,95 метра. Максимальний виліт п'ятисекційної стріли становить 11,9 метра, на якому вантажопідйомність зменшується до 640 кг. Завдяки цій конфігурації оператор може здійснювати вантажно-розвантажувальні роботи на значній відстані від автомобіля, що особливо важливо в умовах обмеженого простору. Висота підйому до 15 метрів забезпечує можливість роботи з матеріалами на висотних об'єктах або у складних умовах будівельних майданчиків. Автомобіль оснащений економічним та екологічним дизельним двигуном IVECO стандарту Євро-6, що розвиває потужність 220 к.с. при робочому об'ємі 6728 см³. Це дозволяє не лише ефективно перевозити великі навантаження, а й мінімізувати витрати пального. Паливний бак об'ємом 200 літрів забезпечує достатній запас ходу для виконання тривалих робіт без необхідності частих дозаправок.

Бортовий автомобіль із крано-маніпуляторною установкою РМ 12024 стане незамінним помічником для будівельних компаній, підприємств логістики, комунальних служб і інших сфер, де необхідна мобільність, універсальність і висока вантажопідйомність. Поєднання потужної КМУ, місткої бортової платформи та надійного шасі робить цю модель оптимальним вибором для виконання різнопланових завдань у найскладніших умовах.

Додаткові фото бортового автомобіля на шасі IVECO Eurocargo

ML140E22 4x2 з КМУ РМ 12024



Контактний телефон:
+38(097) 746-67-04
+38(099) 632-13-31
+38(044) 232-02-98

Адреса: Україна, 04060, м. Київ,
вул. Ризька, буд. 73-г, офіс 7
E-mail: tovkst@gmail.com
Website: kievspecteh.com

Код ЄДРПОУ 42623361.
IBAN UA573282090000026003000003717
в АТ «АБ «Південний».



Контактний телефон:
+38(097) 746-67-04
+38(099) 632-13-31
+38(044) 232-02-98

Адреса: Україна, 04060, м. Київ,
вул. Ризька, буд. 73-г, офіс 7
E-mail: tovkst@gmail.com
Website: kievspecteh.com

Код ЄДРПОУ 42623361.
IBAN UA573282090000026003000003717
в АТ «АБ «Південний».



Контактний телефон:
+38(097) 746-67-04
+38(099) 632-13-31
+38(044) 232-02-98

Адреса: Україна, 04060, м. Київ,
вул. Ризька, буд. 73-г, офіс 7
E-mail: tovkst@gmail.com
Website: kievspecteh.com

Код ЄДРПОУ 42623361.
IBAN UA573282090000026003000003717
в АТ «АБ «Південний».



Контактний телефон:
+38(097) 746-67-04
+38(099) 632-13-31
+38(044) 232-02-98

Адреса: Україна, 04060, м. Київ,
вул. Ризька, буд. 73-г, офіс 7
E-mail: tovkst@gmail.com
Website: kievspecteh.com

Код ЄДРПОУ 42623361.
IBAN UA573282090000026003000003717
в АТ «АБ «Південний».



Контактний телефон:
+38(097) 746-67-04
+38(099) 632-13-31
+38(044) 232-02-98

Адреса: Україна, 04060, м. Київ,
вул. Ризька, буд. 73-г, офіс 7
E-mail: tovkst@gmail.com
Website: kievspecteh.com

Код ЄДРПОУ 42623361.
IBAN UA573282090000026003000003717
в АТ «АБ «Південний».



Контактний телефон:
+38(097) 746-67-04
+38(099) 632-13-31
+38(044) 232-02-98

Адреса: Україна, 04060, м. Київ,
вул. Ризька, буд. 73-г, офіс 7
E-mail: tovkst@gmail.com
Website: kievspecteh.com

Код ЄДРПОУ 42623361.
IBAN UA573282090000026003000003717
в АТ «АБ «Південний».

Технічні характеристики бортового автомобіля на шасі IVECO**Eurocargo ML140E22 4x2 з КМУ РМ 12024**

Характеристика	Параметр
Повна маса автомобіля	14 т.
Вантажопідйомність базового шасі	5,05 т.
Розміри бортової платформи	6000 x 2450 x 600 мм.
Матеріал платформи	Сталевий рифлений лист, товщина 3 мм.
Вантажний момент КМУ	10,4 тм.
Максимальна вантажопідйомність КМУ	5,35 т (на мінімальному вильоті 1,95 м)
Максимальний виліт стріли	11,9 м.
Вантажопідйомність на максимальному вильоті	640 кг.
Максимальна висота підйому	15 м.
Двигун	IVECO, дизель, 6 циліндрів, Євро-6, 220 к.с., 6728 см ³
Коробка передач	Механічна
Колісна база	4815 мм.
Паливний бак	200 л.
Кабіна	3 місця (2+1)

НАШІ КЛІЄНТИ



Агроіндустріальний
Холдінг МХП



Onuf group



McDonald's



Ikea



Sandora



Кондитерська
фабрика «Рошен»



Збройні сили
України



Служба безпеки
України



Генеральна
прокуратура
України



Управління
державної охорони
України



Національна
гвардія України



ТОВ «Метінвест
холдінг»



Національна
гвардія України



АТ «ПАТ Приват
банк»



Окко



Укрнафта



Києво-Печерська
Лавра



Епіцентр



FOZZY



МегаМаркет



АТБ



Галичина



Карпатська
Джерельна



КМДА



Київпастрас



ASMAP



Київмедспецтранс



RUDOMAIN



ЕРІДОН ТЕХ

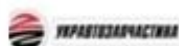

ТОВ
Укравтозапчастина



Автоцентр KIA
Корея Моторс



Телеканал СТБ



Посольство
Швейцарії в Україні



Посольство Швеції



Dyczerhoff



КУК



Київський
політехнічний
інститут ім.
Сікорського



ХНЗУ ім. Кузеця



Національний інститут
ССХІ ім. М. М. АМОСОВА



Інститут
Гідромеханіки



Інститут Освітньої
Аналітики

Контактний телефон:
+38(097) 746-67-04
+38(099) 632-13-31
+38(044) 232-02-98

Адреса: Україна, 04060, м. Київ,
вул. Ризька, буд. 73-г, офіс 7
E-mail: tovkst@gmail.com
Website: kievspecteh.com

Код ЄДРПОУ 42623361.
IBAN UA573282090000026003000003717
в АТ «АБ «Південний».