

Бортовий автомобіль на шасі IVECO Eurocargo ML120E22

Вантажопідйомність: 7750 кг.

Кількість осей : 2

Марка : IVECO

Опис : Бортовий автомобіль від компанії "Київспецтех" на шасі IVECO Eurocargo ML120E22 з колісною формулою 4x2 оснащений дизельним двигуном IVECO Testor потужністю 217 к.с. Об'єм кузова становить 24 м3. Колісна база становить 4185 мм. Вантажопідйомність становить 7.75 т. Розміри платформи 4500 x 2450 x 400 мм.



Контактний телефон:
+38(097) 746-67-04
+38(099) 632-13-31
+38(044) 232-02-98

Адреса: Україна, 04060, м. Київ,
вул. Ризька, буд. 73-г, офіс 7
E-mail: tovkst@gmail.com
Website: kievspecteh.com

Код ЄДРПОУ 42623361.
IBAN UA573282090000026003000003717
в АТ «АБ «Південний».

Креслення бортового автомобіля на шасі IVECO Eurocargo ML120E22

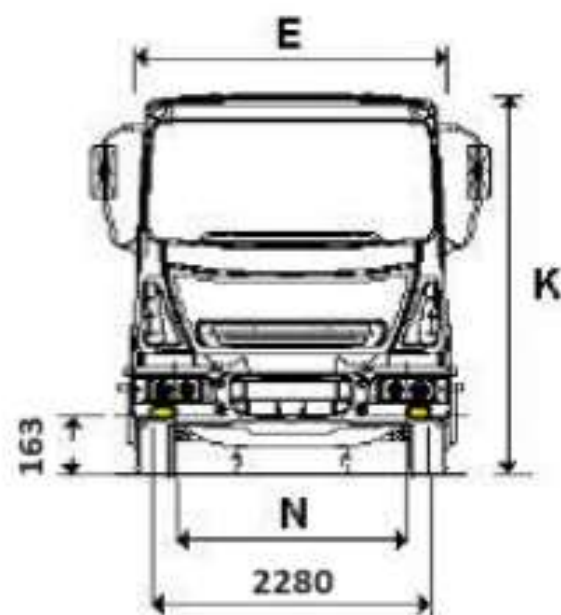
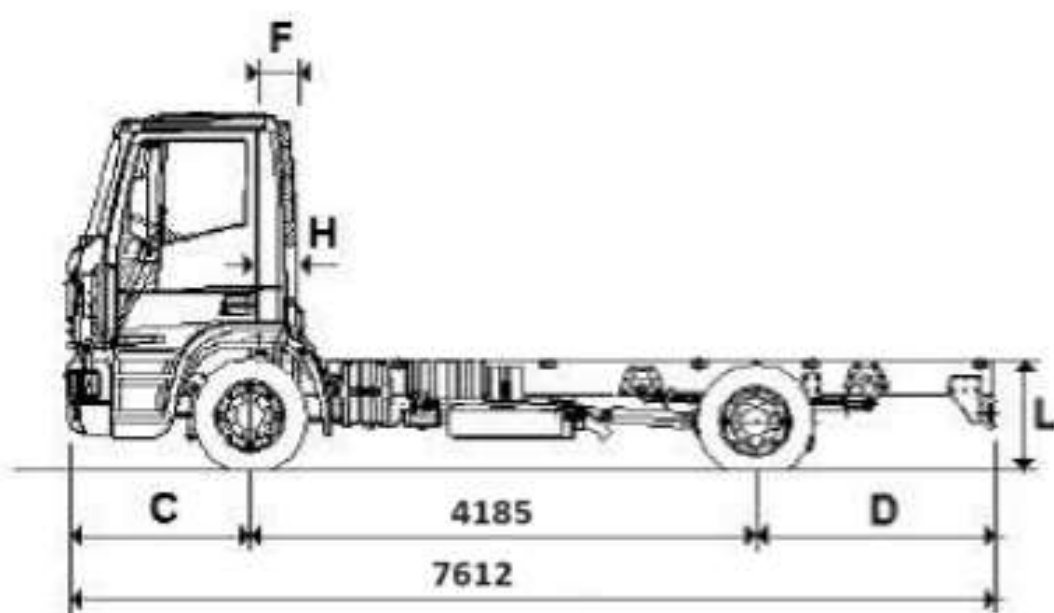

Контактний телефон:
+38(097) 746-67-04
+38(099) 632-13-31
+38(044) 232-02-98

Адреса: Україна, 04060, м. Київ,
вул. Ризька, буд. 73-г, офіс 7
E-mail: tovkst@gmail.com
Website: kievspecteh.com

Код ЄДРПОУ 42623361.
IBAN UA573282090000026003000003717
в АТ «АБ «Південний».

Особливості бортового автомобіля на шасі IVECO Eurocargo ML120E22

- Кабіна 3-х місна денна;
- Електросклопідйомники;
- Дзеркала з електрорегулюванням;
- Оббивка сидінь тканинна;
- Пневмопідвіска сидіння водія;
- Іммобілайзер;
- Тахограф цифровий VDO 1381;
- Аудіопідготовка (антена);
- Денний режим світла фар (денні ходові вогні);
- "Зимовий" пакет (-30);
- автономний обігрівач кабіни Eberspacher Airtronic;
- сидіння водія з підігрівом;
- паливний фільтр з підігрівом;
- Передпусковий електричний обігрівач двигуна DEFA 220V;
- Бічні дзеркала з підігрівом;

Опис бортового автомобіля на шасі IVECO Eurocargo ML120E22

Бортова платформа з тентом на базі шасі IVECO EUROCARGO ML 90E18 може використовуватися для транспортування різних типів вантажів на міських і регіональних маршрутах. Вантажівка володіє відмінними робочими характеристиками, за рахунок яких може гарантувати ефективне виконання будь-якого поставленого перед ним завдання. Новий сучасний дизайн і розширені функціональні можливості, дозволяють говорити про Eurocargo ML90E18, як про універсальний і надійному партнері для ведення бізнесу.

Внутрішній устрій кабіни успішно поєднує в собі функціональність, комфорт і перетворює автомобіль в ефективний інструмент для роботи, який, плюс до всього, дарує справжнє задоволення від водіння. Водійське місце було перероблено на догоду ергономіці. Всі органи управління розташовані у вільному доступі, що значно спрощує роботу. Оздоблювальні матеріали салону і обшивка сидінь є дуже міцними і надають інтер'єру елегантний зовнішній вигляд. Також по всьому салону розташовані різні відсіки, вішалки, кишеньки, для зберігання документів, одягу та інших речей.

Доступ у вантажний відсік здійснюється через задні розсувні ворота, тому в фургоні можна перевозити навіть великогабаритні вантажі. Надійності всієї конструкції автомобіля надає його Н-подібна рама, виконана з високоміцної сталі, яка здатна витримувати дуже високі навантаження.

Додаткові фото бортового автомобіля на шасі IVECO

Eurocargo ML120E22



Контактний телефон:
+38(097) 746-67-04
+38(099) 632-13-31
+38(044) 232-02-98

Адреса: Україна, 04060, м. Київ,
вул. Ризька, буд. 73-г, офіс 7
E-mail: tovkst@gmail.com
Website: kievspecteh.com

Код ЄДРПОУ 42623361.
IBAN UA573282090000026003000003717
в АТ «АБ «Південний».



Контактний телефон:
+38(097) 746-67-04
+38(099) 632-13-31
+38(044) 232-02-98

Адреса: Україна, 04060, м. Київ,
вул. Ризька, буд. 73-г, офіс 7
E-mail: tovkst@gmail.com
Website: kievspecteh.com

Код ЄДРПОУ 42623361.
IBAN UA573282090000026003000003717
в АТ «АБ «Південний».



Контактний телефон:
+38(097) 746-67-04
+38(099) 632-13-31
+38(044) 232-02-98

Адреса: Україна, 04060, м. Київ,
вул. Ризька, буд. 73-г, офіс 7
E-mail: tovkst@gmail.com
Website: kievspecteh.com

Код ЄДРПОУ 42623361.
IBAN UA573282090000026003000003717
в АТ «АБ «Південний».



Контактний телефон:
+38(097) 746-67-04
+38(099) 632-13-31
+38(044) 232-02-98

Адреса: Україна, 04060, м. Київ,
вул. Ризька, буд. 73-г, офіс 7
E-mail: tovkst@gmail.com
Website: kievspecteh.com

Код ЄДРПОУ 42623361.
IBAN UA573282090000026003000003717
в АТ «АБ «Південний».



Контактний телефон:
+38(097) 746-67-04
+38(099) 632-13-31
+38(044) 232-02-98

Адреса: Україна, 04060, м. Київ,
вул. Ризька, буд. 73-г, офіс 7
E-mail: tovkst@gmail.com
Website: kievspecteh.com

Код ЄДРПОУ 42623361.
IBAN UA573282090000026003000003717
в АТ «АБ «Південний».

Технічні характеристики бортового автомобіля на шасі**IVECO Eurocargo ML120E22**

Параметр	Показник
Колісна формула	4x2
Технічно допустима загальна маса автомобіля	12000 кг.
Технічно допустима вантажопідйомність	7.725 кг.
Тип кузова	сміттєвоз із заднім розвантаженням
Тип підвіски, пер./зад.	багатолистові ресори
Тип КПП	механічна
Кількість передач вперед/назад	6
Максимальна швидкість	85 км/год.
Модель двигуна	IVECO Tector
Екологічна норма	Євро-5
Потужність двигуна	217 кВт (к. с.)
Паливний бак	200 л.
Тип кабіни	денна (водій + 2 пасажири)
Технологічна місткість кузова,	24 м ³

НАШІ КЛІЄНТИ



Агроіндустріальний
Холдінг МХП



Onuf group



McDonald's



Ikea



Sandora



Кондитерська
фабрика «Рошен»



Збройні сили
України



Служба безпеки
України



Генеральна
прокуратура
України



Управління
державної охорони
України



Національна
гвардія України



ТОВ «Метінвест
холдінг»



Національна
гвардія України



ПриватБанк
АТ «ПАТ Приват
банк»



Окко



Укрнафта



Києво-Печерська
Лавра



Епіцентр



FOZZY



МегаМаркет



АТБ



Галичина



Карпатська
Джерельна



КМДА



Київпастрас



ASMAP



Київмедспецтранс



RUDOMAIN



ЕРІДОН ТЕХ



ТОВ
Укравтозапчастина



Автоцентр KIA
Корея Моторс



Телеканал СТБ



Посольство
Швейцарії в Україні



Посольство Швеції



Dycerhoff



КУК



Київський
політехнічний
інститут ім.
Скворського



ХНУ ім. Кузевиці



Національний інститут
ССХІ ім. М. М. АМОСОВА



Інститут
Гідромеханіки



Інститут Освітньої
Аналітики

Контактний телефон:
+38(097) 746-67-04
+38(099) 632-13-31
+38(044) 232-02-98

Адреса: Україна, 04060, м. Київ,
вул. Ризька, буд. 73-г, офіс 7
E-mail: tovkst@gmail.com
Website: kievspecteh.com

Код ЄДРПОУ 42623361.
IBAN UA573282090000026003000003717
в АТ «АБ «Південний».