

Бортовий автомобіль на шасі FOTON AUMARK VJ 1065 GVW 6 т

Вантажопідйомність: 6 т.

Максимальна довжина стріли: 8 м.

Марка: FOTON

Опис : Бортовий автомобіль на шасі FOTON AUMARK VJ 1065 з повною масою 6 тонн і колісною базою 3360 мм. Габарити становлять 5960 × 1925 × 2260 мм. Оснащений дизельним двигуном Cummins ISF2.8s5148T об'ємом 2,78 л. Шасі з колісною формулою 4×2.



Контактний телефон:
+38(097) 746-67-04
+38(099) 632-13-31
+38(044) 232-02-98

Адреса: Україна, 04060, м. Київ,
вул. Ризька, буд. 73-г, офіс 7
E-mail: tovkst@gmail.com
Website: kievspecteh.com

Код ЄДРПОУ 42623361.
IBAN UA573282090000026003000003717
в АТ «АБ «Південний».

Креслення бортового автомобіля на шасі FOTON

AUMARK BJ 1065 GVW 6 Т

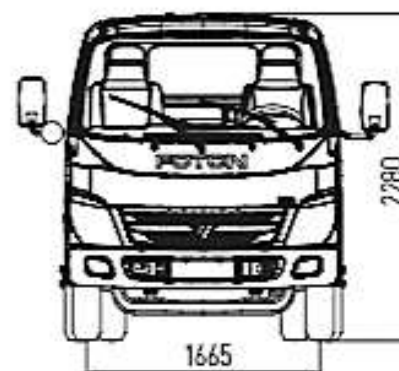
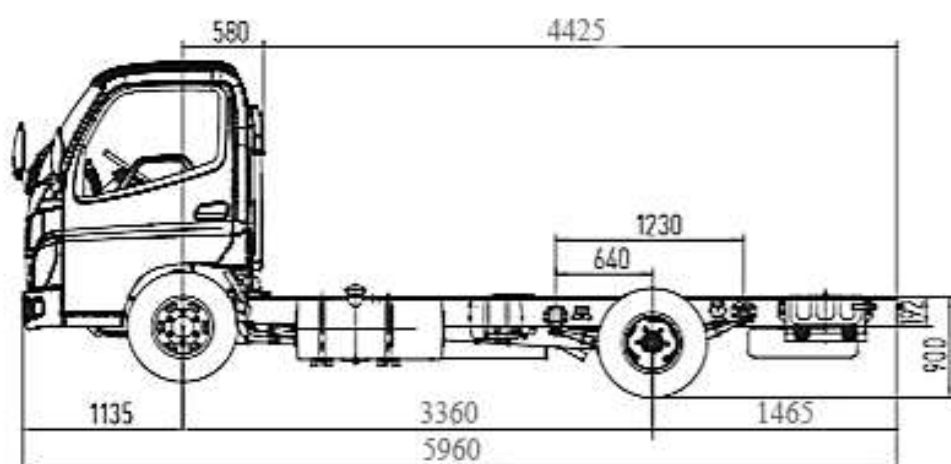

Контактний телефон:
+38(097) 746-67-04
+38(099) 632-13-31
+38(044) 232-02-98

Адреса: Україна, 04060, м. Київ,
вул. Ризька, буд. 73-г, офіс 7
E-mail: tovkst@gmail.com
Website: kievspecteh.com

Код ЄДРПОУ 42623361.
IBAN UA573282090000026003000003717
в АТ «АБ «Південний».

Особливості бортового автомобіля на шасі FOTON

AUMARK VJ 1065 GVW 6 T

- **Потужний та економічний двигун:** Оснащений дизельним двигуном Cummins ISF2.8s5148T, який розвиває 150 к.с. і відповідає стандарту Euro-5, забезпечуючи екологічність та зниження витрат пального.
- **Висока вантажопідйомність:** Можливість перевозити до 3775 кг корисного навантаження робить автомобіль універсальним для різних перевезень.
- **Ефективна трансмісія:** П'ятиступенева механічна коробка передач ZF 5S368 забезпечує плавне перемикання передач і надійність у роботі.
- **Місткий паливний бак:** Бак на 120 літрів дозволяє здійснювати тривалі поїздки без необхідності частих заправок.
- **Компактність та маневреність:** Габарити та колісна база 3360 мм забезпечують легкість маневрування в умовах обмеженого простору, наприклад, у міських умовах.
- **Надійне шасі:** Колісна формула 4×2 та міцна підвіска на напівеліптичних ресорах гарантують стабільність та витривалість навіть при великих навантаженнях.
- **Сучасні системи безпеки:** Оснащення ABS, ESC і протитуманними фарами забезпечує стабільне керування та захист у будь-яких дорожніх умовах.
- **Комфорт для водія:** Кабіна обладнана кондиціонером, електросклопідйомниками, підігрівом дзеркал заднього виду та мультимедійною системою для забезпечення зручності під час тривалих поїздок.
- **Міцність та універсальність:** Автомобіль придатний для встановлення різноманітних надбудов, включаючи бортові платформи, рефрижератори чи фургони.
- **Доступне обслуговування:** Висока якість комплектуючих і широка мережа сервісних центрів забезпечують довговічність і знижують експлуатаційні витрати.

Опис бортового автомобіля на шасі FOTON

AUMARK BJ 1065 GVW 6 т

Бортовий автомобіль на шасі FOTON AUMARK BJ 1065 з повною масою 6 тонн і колісною базою 3360 мм вирізняється своєю функціональністю, сучасним дизайном та високими технічними характеристиками. Це надійний вибір для комерційних перевезень, який поєднує ефективність, економічність і комфорт в експлуатації.

Автомобіль оснащений дизельним двигуном Cummins ISF2.8s5148T об'ємом 2,78 літра, який розвиває потужність 150 кінських сил при 2900 об/хв та забезпечує крутний момент у 360 Нм у діапазоні від 1500 до 2900 об/хв. Відповідність стандарту Euro-5 гарантує низький рівень викидів та економне споживання пального, що робить цей автомобіль ідеальним для роботи в умовах міста та на міжміських маршрутах. П'ятиступенева механічна коробка передач ZF 5S368 забезпечує плавність перемикання передач та стабільну роботу навіть під час перевезення значних вантажів. Максимальна швидкість автомобіля досягає 115 км/год, що дозволяє оперативно виконувати завдання з доставки.

Габарити автомобіля становлять 5960 × 1925 × 2260 мм, що забезпечує компактність для маневрування у вузьких міських вулицях. Незважаючи на компактні розміри, FOTON AUMARK BJ 1065 має вражаючі показники вантажопідйомності. Його повна маса становить 6 тонн, з яких 3775 кг припадає на корисне навантаження, а власна вага шасі становить 2235 кг. Це дозволяє використовувати автомобіль для перевезення різних вантажів або встановлення спеціалізованих надбудов, таких як бортові платформи чи рефрижераторні установки.

Паливний бак об'ємом 120 літрів забезпечує автомобілю значний запас ходу, що є важливим для бізнесу, який передбачає регулярні та інтенсивні перевезення. Шасі з колісною формулою 4×2 сприяє рівномірному розподілу ваги, що позитивно впливає на стабільність автомобіля. Передня вісь розрахована на навантаження до 2400 кг, а задня витримує до 6500 кг, що забезпечує високу надійність навіть під час транспортування важких вантажів.

Кабіна автомобіля створена з урахуванням потреб водія. Ергономічне розташування органів керування, зручне сидіння, а також наявність таких елементів, як кондиціонер, електросклопідйомники, підігрів дзеркал заднього виду та мультимедійна система, гарантують комфорт під час тривалих робочих змін.

Системи безпеки, включно з ABS, ESC та протитуманними фарами, забезпечують стабільне та безпечне керування навіть у складних умовах.

Цей бортовий автомобіль стане ідеальним рішенням для малого та середнього бізнесу, який потребує надійного та економічного транспортного засобу для перевезення вантажів. Висока продуктивність, універсальність у використанні та доступна ціна роблять FOTON AUMARK VJ 1065 ефективним інструментом для реалізації комерційних завдань будь-якої складності.

Додаткові фото бортового автомобіля на шасі FOTON

AUMARK BJ 1065 GVW 6 Т



Контактний телефон:
+38(097) 746-67-04
+38(099) 632-13-31
+38(044) 232-02-98

Адреса: Україна, 04060, м. Київ,
вул. Ризька, буд. 73-г, офіс 7
E-mail: tovkst@gmail.com
Website: kievspecteh.com

Код ЄДРПОУ 42623361.
IBAN UA573282090000026003000003717
в АТ «АБ «Південний».



Контактний телефон:
+38(097) 746-67-04
+38(099) 632-13-31
+38(044) 232-02-98

Адреса: Україна, 04060, м. Київ,
вул. Ризька, буд. 73-г, офіс 7
E-mail: tovkst@gmail.com
Website: kievspecteh.com

Код ЄДРПОУ 42623361.
IBAN UA573282090000026003000003717
в АТ «АБ «Південний».



Контактний телефон:
+38(097) 746-67-04
+38(099) 632-13-31
+38(044) 232-02-98

Адреса: Україна, 04060, м. Київ,
вул. Ризька, буд. 73-г, офіс 7
E-mail: tovkst@gmail.com
Website: kievspecteh.com

Код ЄДРПОУ 42623361.
IBAN UA573282090000026003000003717
в АТ «АБ «Південний».

Технічні характеристики бортового автомобіля на шасі FOTON**AUMARK BJ 1065 GVW 6 T**

| Характеристика | Значення |
|-----------------------|--|
| Модель шасі | FOTON AUMARK BJ 1065 |
| Повна маса | 6 тонн |
| Корисне навантаження | 3775 кг |
| Власна вага | 2235 кг |
| Колісна база | 3360 мм |
| Габарити (Д × Ш × В) | 5960 × 1925 × 2260 мм |
| Двигун | Cummins ISF2.8s5148T, 2.78 л, Euro-5 |
| Потужність двигуна | 150 к.с. при 2900 об/хв |
| Крутний момент | 360 Нм (1500–2900 об/хв) |
| Коробка передач | Механічна, 5-ступенева ZF 5S368 |
| Максимальна швидкість | 115 км/год |
| Паливний бак | 120 літрів |
| Колісна формула | 4×2 |
| Передня вісь | Навантаження до 2400 кг |
| Задня вісь | Навантаження до 6500 кг |
| Підвіска | Напівеліптичні ресори з амортизаторами |
| Системи безпеки | ABS, ESC, протитуманні фари |

НАШІ КЛІЄНТИ



Агроіндустріальний
Холдінг МХП



Onuf group



McDonald's



Ikea



Sandora



Кондитерська
фабрика «Рошен»



Збройні сили
України



Служба безпеки
України



Генеральна
прокуратура
України



Управління
державної охорони
України



Національна
гвардія України



ТОВ «Метінвест
холдінг»



Національна
гвардія України



ПриватБанк
АТ «ПАТ Приват
банк»



Окко



Укрнафта



Києво-Печерська
Лавра



Епіцентр



FOZZY



МегаМаркет



АТБ



Галичина



Карпатська
Джерельна



КМДА



Київпастрас



ASMAP



Київмедспектрас



RUDOMAIN



ЕРІДОН ТЕХ



ТОВ
Укравтозапчастина



Автоцентр KIA
Корея Моторс



Телеканал СТБ



Посольство
Швейцарії в Україні



Посольство Швеції



Dyczerhoff



КУК



Київський
політехнічний
інститут ім.
Сікорського



ХНУ ім. Кузеєвця



Національний інститут
ССХІ ім. М. М. АМОСОВА



Інститут
Гідромеханіки



Інститут Освітньої
Аналітики

Контактний телефон:
+38(097) 746-67-04
+38(099) 632-13-31
+38(044) 232-02-98

Адреса: Україна, 04060, м. Київ,
вул. Ризька, буд. 73-г, офіс 7
E-mail: tovkst@gmail.com
Website: kievspecteh.com

Код ЄДРПОУ 42623361.
IBAN UA573282090000026003000003717
в АТ «АБ «Південний».