

Бортовий автомобіль МАЗ-5340С5-8520-000 (ЄВРО-5)

Вантажопідйомність: 9960 кг.

Кількість осей: 2

Марка: МАЗ

Опис : Бортовий середньотоннажний автомобіль МАЗ 5340С5-8520-000 призначений для міських та приміських перевезень різних вантажів. Вантажівка МАЗ 5340 випускається як з тентованою платформою, посиленою бортами зі сталі, так і з платформою відкритого типу. МАЗ 5340, залежно від комплектації, може бути з великою або маленькою кабіною.



Контактний телефон:
+38(097) 746-67-04
+38(099) 632-13-31
+38(044) 232-02-98

Адреса: Україна, 04060, м. Київ,
вул. Ризька, буд. 73-г, офіс 7
E-mail: tovkst@gmail.com
Website: kievspecteh.com

Код ЄДРПОУ 42623361.
IBAN UA573282090000026003000003717
в АТ «АБ «Південний».

Креслення бортового автомобіля МАЗ-5340С5-8520-000 (ЄВРО-5)

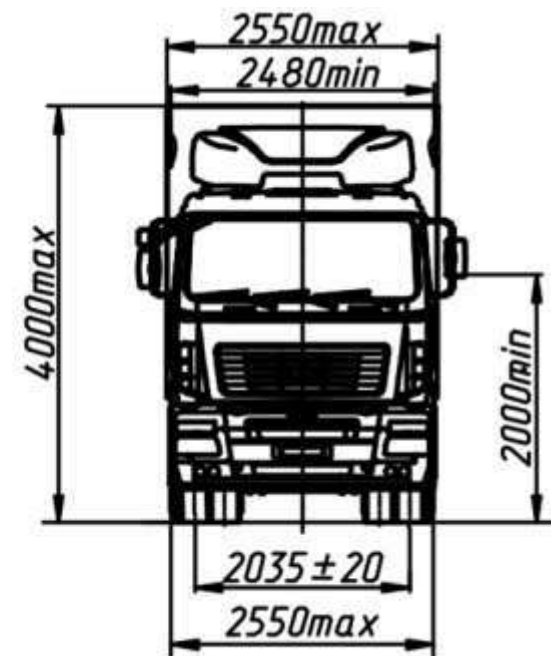
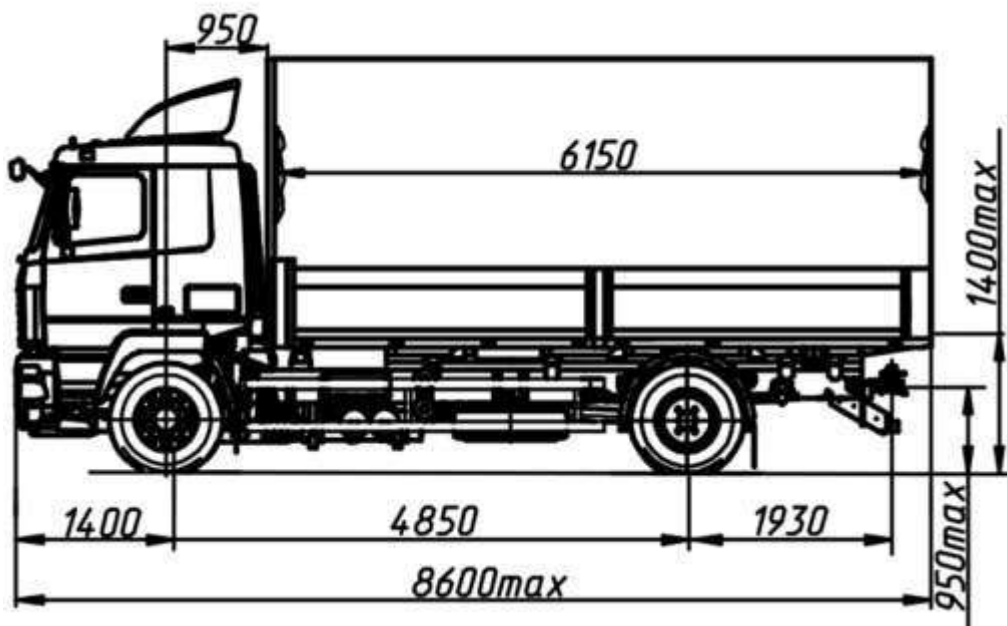

Контактний телефон:
+38(097) 746-67-04
+38(099) 632-13-31
+38(044) 232-02-98

Адреса: Україна, 04060, м. Київ,
вул. Ризька, буд. 73-г, офіс 7
E-mail: tovkst@gmail.com
Website: kievspecteh.com

Код ЄДРПОУ 42623361.
IBAN UA573282090000026003000003717
в АТ «АБ «Південний».

Опис бортового автомобіля МАЗ-5340С5-8520-000 (ЄВРО-5)

Комплектація автомобіля МАЗ 5340С5-8520-000:

Паливний бак 500 л. (300 л. - на замовлення), гальмівна система з АБС, з ПБС, колеса дискові, задня підвіска - малолістова зі стабілізатором, НЖП, передній захисний пристрій, круїз-контроль (на замовлення), незалежний повітряний обігрівач кабіни (на замовлення), обмеження максимальної швидкості (85 км/год), кондиціонер (на замовлення), протитуманні фари (на замовлення), показчик швидкості — тахограф цифровий (спідометр — на замовлення), одне спальне місце (на замовлення), тентована платформа із заднім пологом.

Бортова модель МАЗ 5340С5-8520-000 має 5440 кабіну на пневматичній підвісці, оснащену всередині вогнегасником, двома спальними місцями, ременями безпеки, ізоляцією від зовнішнього шуму. Автомобіль МАЗ 5340С5-8520-000 у Києві за вигідними цінами. Основні особливості автомобіля: велика з низьким дахом рестайлінг кабіна 5440, вантажопідйомність 9450 кг, потужний двигун ЯМЗ-53603.10 стандарту EURO5.

Двигун Бортового автомобіля відповідає екологічним нормам та стандартам EURO5.

Відмінною рисою автомобілів МАЗ є: надійність, комфортабельні умови роботи у водія, низькі експлуатаційні витрати, сучасний дизайн, великий вибір моделей та комплектацій, застосування вузлів та агрегатів світових виробників автомобільних компонентів таких як ZF, Shaanxi Fast Gear, Cummins, Mercedes, ЯМЗ, ММЗ і т.д.

- Кабіна 5440 велика з низьким дахом, 2-х місна, рестайлінгова, з одним спальним місцем (зі спальником);
- Платформа бортова, тентована із заднім пологом, об'ємом V-38,75 м³, внутрішні розміри платформи 6150x2480x2540 мм, борти сендвіч панелі в базі;

- Технічно допустима вантажопідйомність 9960 кг;
- На автомобілі встановлено рядний шестициліндровий дизельний двигун ЯМЗ-53603.10, потужність 330 к.с, максимальний момент, що крутить, Нм (кгс)-1275 (130), Євро-5 (виробник Ярославський моторний завод), робочий об'єм двигуна становить 6,65 літра, на двигуні встановлена система подачі палива Common Rail (виробництва GRS Bosch) з максимальним тиском упорскування 1800 бар. Для забезпечення вимог щодо екології Євро-5 в систему випуску відпрацьованих газів ТЗ встановлюється: 1) система селективного каталітичного відновлення (SGR), що включає модуль дозування спільно з баком для водного розчину сечовини (реагент AbBlue); 2) селективний каталітичний нейтралізатор (глушник -нейтралізатор). Для нормальної експлуатації даного двигуна встановлено наступний регламент періодичності заміни олії та фільтрів (ТО-0 в районі 2000 км, ТО-1 в районі 20000 км, ТО-2 в районі 40000 км наступні ТО з інтервалом в 20000 км), & nbsp; контрольна витрата палива на 100 км становить 21,5 літра при швидкості 60 км/год та 25,8 літра при швидкості 80 км/год, заявлений ресурс двигуна становить 1 000 км;

Сімейство середніх рядних дизельних двигунів ЯМЗ-530 має високі технічні показники на рівні провідних світових аналогів щодо економічності, ресурсу, відповідності екологічним стандартам. Широкий ряд – більше 200 модифікацій та комплектацій з високим ступенем уніфікації – з діапазоном потужності 120-330 к.с. екскаватори, автогрейдери, трактори, комбайни, дизель-генераторні та суднові установки.

Примітка: На комплектації у тропічному виконанні підігрівач двигуна та незалежний повітряний обігрівач не встановлюються.

Додаткові фото бортового автомобіля МАЗ-5340С5-8520-000 (ЄВРО-5)



Контактний телефон:
+38(097) 746-67-04
+38(099) 632-13-31
+38(044) 232-02-98

Адреса: Україна, 04060, м. Київ,
вул. Ризька, буд. 73-г, офіс 7
E-mail: tovkst@gmail.com
Website: kievspecteh.com

Код ЄДРПОУ 42623361.
IBAN UA573282090000026003000003717
в АТ «АБ «Південний».



Контактний телефон:
+38(097) 746-67-04
+38(099) 632-13-31
+38(044) 232-02-98

Адреса: Україна, 04060, м. Київ,
вул. Ризька, буд. 73-г, офіс 7
E-mail: tovkst@gmail.com
Website: kievspecteh.com

Код ЄДРПОУ 42623361.
IBAN UA573282090000026003000003717
в АТ «АБ «Південний».

Технічні характеристики бортового автомобіля**МАЗ-5340С5-8520-000 (ЄВРО-5)**

Параметр	Показник
Бренд	МАЗ
Місткість	38,74 м ³
Площа платформи	15,25 м ²
Розмір шин	315/80R22,5
Максимальний момент, що крутить	1221 Нм.
Потужність двигуна	328 л.с.
Колісна формула	4x2
Модель двигуна	ЯМЗ-53603.10
Вантажопідйомність	9960 кг.
Екологічний клас	Євро-5
Коробка передач модель	ZF 9S1310TO
Кількість передач КП	9

Повна маса	19000 кг.
Споряджена маса	8890 кг.
Розподіл повної маси на передню вісь	7500 кг.
Розподіл повної маси на задню вісь	11500 кг.
Максимальна швидкість	85 з обмежувачем км/год
Паливний бак	500 (300 л - на замовлення) л.
Колісна база	4700 мм.
Передавальна кількість провідного мосту	4,59
Спальне місце	1
Основний причіп, що застосовується	837810-014/870100- /870110-
ТСУ	900 мм.
Підвіска тип	малістова зі стабілізатором
Кабіна тип	великий 5440 з низьким дахом
Кузов тип	тентова із заднім пологом

НАШІ КЛІЄНТИ



Агроіндустріальний
Холдинг МХП



Onuf group



McDonald's



Ikea



Sandora



Кондитерська
фабрика «Рошен»



Збройні сили
України



Служба безпеки
України



Генеральна
прокуратура
України



Управління
державної охорони
України



Національна
гвардія України



WOG



ТОВ «Метінвест
холдинг»



Національна
гвардія України



ПриватБанк



Окко



Укрнафта



Києво-Печерська
Лавра



Епіцентр



FOZZY



MegaMarket



АТБ



Галичина



Карпатська
Джерельна



КМДА



Київавіатранс



ASMAP



Київмедспецтранс



RUDOMAIN



ЕРІДОН ТЕХ



ТОВ
Укравтозagalчastина



Автоцентр KIA
Корея Моторс



Телеканал СТБ



Посольство
Швейцарії в Україні



Посольство Швеції



Dycerhoff



КУК



Київський
політехнічний
інститут ім.
Сковорода



ХНУ ім. Кузевиця



Національний інститут
ССХ ім. М. М. АМОСОВА



Інститут
Гідромеханіки



Інститут Освітньої
Аналітики

Контактний телефон:
+38(097) 746-67-04
+38(099) 632-13-31
+38(044) 232-02-98

Адреса: Україна, 04060, м. Київ,
вул. Ризька, буд. 73-г, офіс 7
E-mail: tovkst@gmail.com
Website: kievspecteh.com

Код ЄДРПОУ 42623361.
IBAN UA573282090000026003000003717
в АТ «АБ «Південний».