

Бортовий автомобіль МАЗ-5340С3-570-000 (ЄВРО-5)

Вантажопідйомність: 10230 кг.

Кількість осей: 2

Марка: МАЗ

Опис : Призначення автомобіль бортовий тентований 4х2. Вантажопідйомність 10230 кг. Об'єм кузова 38,74 м3. Призначений для перевезення різних вантажів.



Контактний телефон:
+38(097) 746-67-04
+38(099) 632-13-31
+38(044) 232-02-98

Адреса: Україна, 04060, м. Київ,
вул. Ризька, буд. 73-г, офіс 7
E-mail: tovkst@gmail.com
Website: kievspecteh.com

Код ЄДРПОУ 42623361.
IBAN UA573282090000026003000003717
в АТ «АБ «Південний».

Креслення бортового автомобіля МАЗ-5340С3-570-000 (ЄВРО-5)

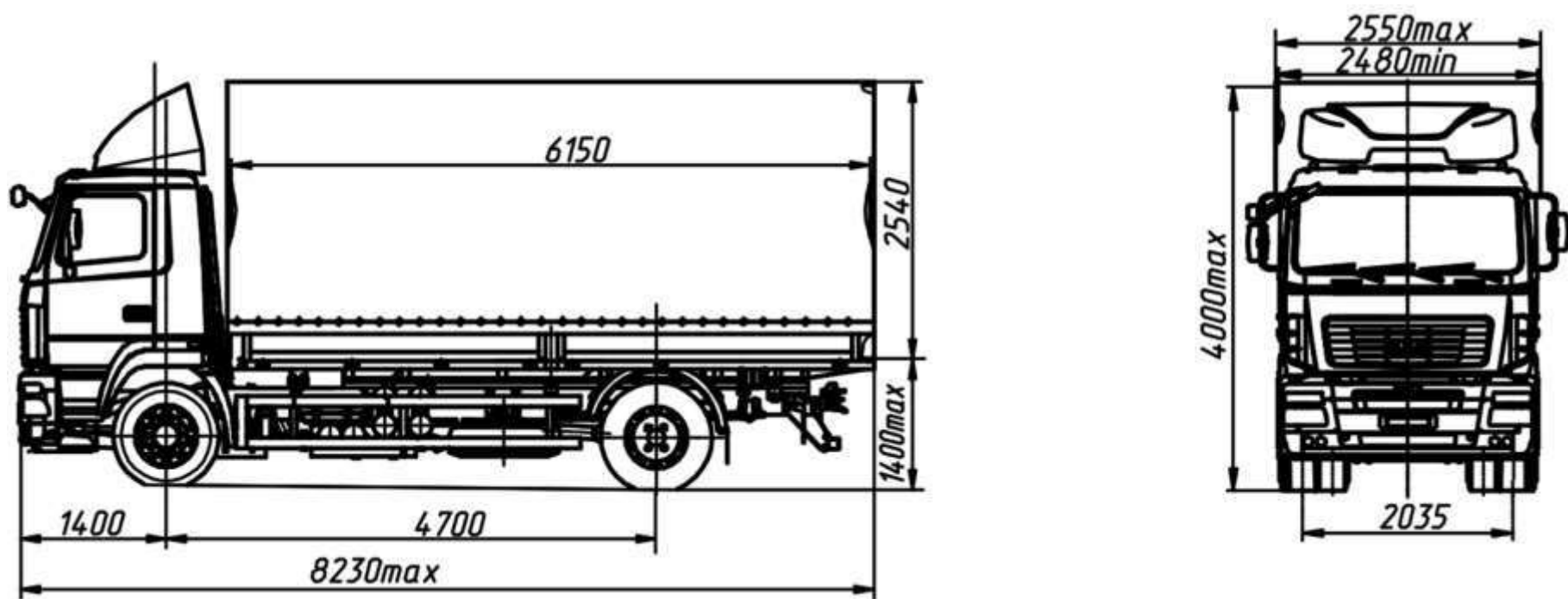

Контактний телефон:
+38(097) 746-67-04
+38(099) 632-13-31
+38(044) 232-02-98

Адреса: Україна, 04060, м. Київ,
вул. Ризька, буд. 73-г, офіс 7
E-mail: tovkst@gmail.com
Website: kievspecteh.com

Код ЄДРПОУ 42623361.
IBAN UA573282090000026003000003717
в АТ «АБ «Південний».

Опис бортового автомобіля МАЗ-5340С3-570-000 (Євро-5)

Автомобіль-бортовий (середньотонажний) МАЗ-5340С3-570-000 (Євро-5) тентований, з колісною формулою 4х2, призначений для міських та приміських перевезень різних вантажів. Відмінною рисою автомобілів МАЗ є: надійність, комфортабельні умови роботи у водія, низькі експлуатаційні витрати, сучасний дизайн, великий вибір моделей та комплектацій, застосування вузлів та агрегатів світових виробників автомобільних компонентів таких як ZF, Shaanxi Fast Gear, Cummins, Mercedes, ЯМЗ, ММЗ і т.д.

- Кабіна 6501 мала, 2-х місна, рестайлінгова. (на замовлення можна встановити відкидну спальну полицю);
- Платформа бортова, тентована із заднім пологом, об'ємом V-38,75 м³, внутрішні розміри платформи 6150х2480х2540 мм, борти сендвіч панелі в базі;
- Технічно допустима вантажопідйомність 10230 кг;
- На автомобілі встановлено рядний дизельний двигун ЯМЗ-53623.10, потужність 273 к.с, максимальний момент, що крутить, Нм (кгс)-1177 (120), Євро-5 (виробник Ярославський моторний завод), робочий об'єм двигуна складає 6,65 літра, на двигуні встановлена система подачі акумуляторного типу з високою енергією упорскування та електронним керуванням (фірми Bosch) з максимальним тиском упорскування 1800 бар. Для забезпечення вимог щодо екології Євро-5 в систему випуску відпрацьованих газів ТЗ встановлюється система (SGR), що включає модуль дозування спільно з баком для водного розчину сечовини (реагент AbBlue) і селективний каталітичний нейтралізатор (глушник-нейтралізатор). Для нормальної експлуатації даного двигуна встановлений наступний регламент періодичності заміни олії та фільтрів (ТО-0 в районі 2000 км, ТО-1 в районі 10000 км, ТО-2 в районі 20000 км та наступні ТО з інтервалом в 15000 км), контрольна витрата палива на 100 км становить 20,5 літра при швидкості 60 км/год та 24,8 літра при швидкості 80 км/год, заявлений ресурс двигуна становить 1 000 км;

Сімейство середніх рядних дизельних двигунів ЯМЗ-530 має високі технічні показники на рівні провідних світових аналогів щодо економічності, ресурсу, відповідності екологічним стандартам. Широкий ряд – більше 200 модифікацій та комплектацій з високим ступенем уніфікації – з діапазоном потужності 120-330 к.с. екскаватори, автогрейдери, трактори, комбайни, дизель-генераторні та суднові установки.

• Коробка передач 9JS135TA Fast Gear (число передач 9 вперед / 1 назад), розроблена корпорацією Eaton (США) та випускається за ліцензією заводом Shaanxi Fast Gear (КНР). Відмінною особливістю коробок Shaanxi Fast Gear є висока надійність у поєднанні з відносно невисокою вартістю. Відносяться до серії коробок з подвійним проміжним валом;

Переваги КПП 9JS135ТА:

- Універсальний дизайн коробки передач, що дозволяє інтегрувати її на більшість відомих вантажних автомобілів;
- Можливість використовувати КПП 9JS135ТА з великим навантаженням;
- Висока надійність компонентів коробки;
- Зручність технічного обслуговування КПП, ремонту, заміни запчастин на 9JS135
- Зчеплення фрикційне одноступеневе з ПГУ (пневмогідропідсилювач);
- Технічно допустима максимальна маса автопоїзда 36000 кг;
- Технічно допустима загальна маса автомобіля 19000 кг;
- Споряджена маса автомобіля 8620 кг;
- Розподіл технічно допустимої загальної маси: на передню вісь 7500 кг, на задній міст 11500 кг, задня підвіска ресора 11,5 т, зі стабілізатором поперечної стійкості;
- Колісна база 4700 мм;
- Шини 315/80R22,5, колеса дискові;
- Тормоза барабанні, з АБС та ПБС, привід пневматичний;
- Один паливний бак 500 л, паливний фільтр ф.Расор з підігрівом;
- Підпусковий підігрівач двигуна ф.Елтра;

- З заднім захисним пристроєм, з боковою огорожею;
- Максимальна швидкість з електронним обмежувачем 85 км/год;
- Передавальне число моста $U=4,2$;
- Задній буксирний пристрій: безззорне зчеплення та електропневмовиводи на причіп.

Додаткове обладнання:

- тахограф цифровий;
- круїз-контроль;
- система моніторингу;
- електричні склопідйомники;
- електропривід дзеркал;
- кондиціонер;
- магнітола;
- незалежний рідинний підігрівач кабіни;
- центральний замок;
- обтічник;
- тент;
- бризкозахист коліс

Можливі додаткові доробки автомобіля.

Додаткові фото бортового автомобіля МАЗ-5340СЗ-570-000 (ЄВРО-5)



Контактний телефон:
+38(097) 746-67-04
+38(099) 632-13-31
+38(044) 232-02-98

Адреса: Україна, 04060, м. Київ,
вул. Ризька, буд. 73-г, офіс 7
E-mail: tovkst@gmail.com
Website: kievspecteh.com

Код ЄДРПОУ 42623361.
IBAN UA573282090000026003000003717
в АТ «АБ «Південний».



Контактний телефон:
+38(097) 746-67-04
+38(099) 632-13-31
+38(044) 232-02-98

Адреса: Україна, 04060, м. Київ,
вул. Ризька, буд. 73-г, офіс 7
E-mail: tovkst@gmail.com
Website: kievspecteh.com

Код ЄДРПОУ 42623361.
IBAN UA573282090000026003000003717
в АТ «АБ «Південний».



Контактний телефон:
+38(097) 746-67-04
+38(099) 632-13-31
+38(044) 232-02-98

Адреса: Україна, 04060, м. Київ,
вул. Ризька, буд. 73-г, офіс 7
E-mail: tovkst@gmail.com
Website: kievspecteh.com

Код ЄДРПОУ 42623361.
IBAN UA573282090000026003000003717
в АТ «АБ «Південний».

Технічні характеристики бортового автомобіля**МАЗ-5340С3-570-000 (ЄВРО-5)**

Параметр	Показник
Колісна формула	4x2
Вантажопідйомність	10230 кг.
Розміри бортової платформи	6150x2480x2540 мм.
Повна маса бортового автомобіля	19000 кг.
Повна маса автопоїзда	36000 кг.
Модель двигуна	ЯМЗ-53623.10
Потужність двигуна	273 л.с.
Паливний бак	500 л.
Мах швидкість	85 км/год.

НАШІ КЛІЄНТИ



Агроіндустріальний
Холдінг МХП



Onur group



McDonald's



Ikea



Sandora



Кондитерська
фабрика «Рошен»



35-та спеціальна
бригада України



Служба безпеки
України



Генеральна
прокуратура
України



Управління
державної охорони
України



Національна
гвардія України



WOG



ТОВ «Метінвест
холдінг»



Національна
гвардія України



ПриватБанк
АТ «ПАТ Приват
банк»



Окко



Укрнафта



Києво-Печерська
Лавра



Епіцентр



FOZZY



МегаМаркет



АТБ



Галичина



Карпатська
Джерельна



КМДА



Київавіатранс



ASMAP



Київмедсервіс



RUDOMAIN



ЕРДОН ТЕХ

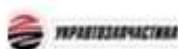

ТОВ
Укравтозапчастина



Автоцентр KIA
Корея Моторс



Телеканал СТБ



Посольство
Швейцарії в Україні



Посольство Швеції



Duckerhoff



КУК



Київський
політехнічний
інститут ім.
Сікорського



ХНЗУ ім. Кузевиці



Національний інститут
ССХІ ім. М. М. АМОСОВА



Інститут
Гідромеханіки



Інститут Освітньої
Аналітики

Контактний телефон:
+38(097) 746-67-04
+38(099) 632-13-31
+38(044) 232-02-98

Адреса: Україна, 04060, м. Київ,
вул. Ризька, буд. 73-г, офіс 7
E-mail: tovkst@gmail.com
Website: kievspecteh.com

Код ЄДРПОУ 42623361.
IBAN UA573282090000026003000003717
в АТ «АБ «Південний».