

Бортовий автомобіль MAN TGM 18.290 + КМУ Palfinger PK6500

+ фрезер Stehr SKF 950B

Марка : MAN

Вантажопідйомність : 3300 кг.

Колісна формула : 4x4

Опис : Бортовий автомобіль MAN TGM 18.290 із крано-маніпуляторною установкою Palfinger PK6500 – це універсальне рішення для вантажних перевезень. Крано-маніпуляторна установка Palfinger PK6500, вантажопідйомність КМУ 3 300 кг., його виліт стріли 9,6 м. ємність термokonтейнера 1,4 т.



Контактний телефон:
+38(097) 746-67-04
+38(099) 632-13-31
+38(044) 232-02-98

Адреса: Україна, 04060, м. Київ,
вул. Ризька, буд. 73-г, офіс 7
E-mail: tovkst@gmail.com
Website: kievspecteh.com

Код ЄДРПОУ 42623361.
IBAN UA573282090000026003000003717
в АТ «АБ «Південний».

Креслення бортового автомобіля MAN TGM 18.290 + КМУ Palfinger

PK6500 + фрезер Stehr SKF 950B

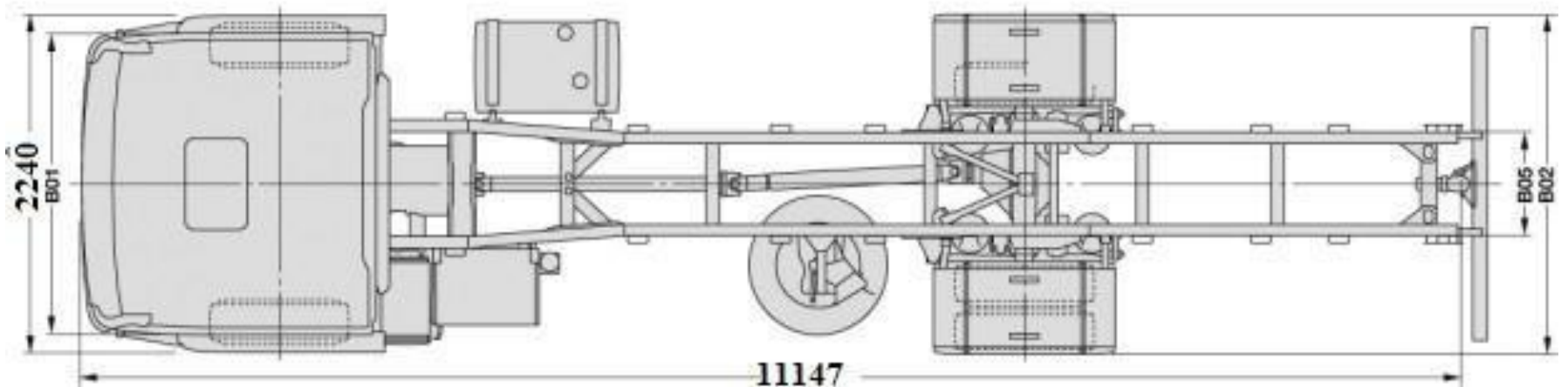
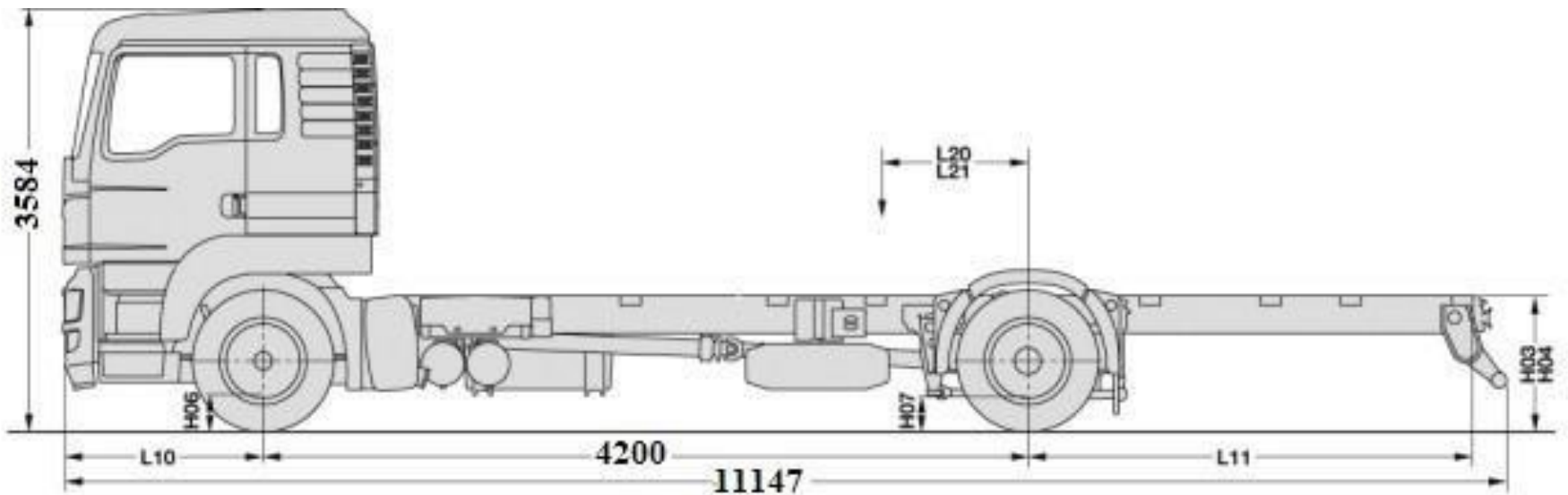

Контактний телефон:
+38(097) 746-67-04
+38(099) 632-13-31
+38(044) 232-02-98

Адреса: Україна, 04060, м. Київ,
вул. Ризька, буд. 73-г, офіс 7
E-mail: tovkst@gmail.com
Website: kievspecteh.com

Код ЄДРПОУ 42623361.
IBAN UA573282090000026003000003717
в АТ «АБ «Південний».

Особливості бортового автомобіля MAN TGM 18.290 + КМУ Palfinger

PK6500 + фрезер Stehr SKF 950B

- **Тристороннє розвантаження** – відкидні задній та бічні борти забезпечують зручний доступ до вантажу та спрощують процес навантаження/розвантаження.
- **Міцна конструкція кузова** – металевий прямобортний кузов із рифленою сталевією підлогою забезпечує довговічність і стійкість до навантажень.
- **Легкознімні бічні стійки** – дозволяють швидко змінювати конфігурацію платформи залежно від потреб перевезення.
- **Надійні замки європейського виробництва** – гарантують безпеку перевезення вантажів та легкість у користуванні.
- **Крано-маніпуляторна установка Palfinger PK6500** – легкий та потужний КМУ австрійського виробництва з максимальною вантажопідйомністю 3,3 т і горизонтальним вильотом стріли 9,6 м.
- **Фрезерний верстат Stehr SKF 950B (Німеччина)** – професійне обладнання для створення отворів під кришки люків у дорожньому покритті, яке працює швидко та економічно.
- **Термоконтейнер Strako HMB 1.4** – знімний ізольований контейнер для транспортування гарячого асфальту, що дозволяє підтримувати оптимальну температуру матеріалу та рівномірно подавати його через конвеєр.
- **Базове шасі MAN TGM 18.290** – потужний та економічний автомобіль із надійною ходовою частиною, що забезпечує високу прохідність та стійкість на різних типах доріг.

Опис бортового автомобіля MAN TGM 18.290 + КМУ Palfinger

PK6500 + фрезер Stehr SKF 950B

Бортовий автомобіль MAN TGM 18.290 із крано-маніпуляторною установкою Palfinger PK6500 – це універсальне рішення для вантажних перевезень, що поєднує високу прохідність, зручність навантаження і розвантаження, а також можливість транспортування будівельних матеріалів та дорожнього обладнання. Завдяки металевому кузову з відкидними заднім і бічними бортами, вантажна платформа забезпечує максимальну ефективність у використанні. Легкознімні бічні стійки та замки європейського виробництва гарантують надійну фіксацію вантажу, а рифлена сталева основа підлоги запобігає ковзанню матеріалів під час транспортування.

Однією з особливостей даної моделі є використання додаткового професійного обладнання, що значно розширює її функціональні можливості. У комплект входить фрезерний верстат Stehr SKF 950B (Німеччина), призначений для швидкого та точного створення отворів під кришки люків у дорожньому покритті. Цей інструмент забезпечує якісну обробку поверхонь з мінімальними витратами часу – всього за дві хвилини можна виконати повноцінне фрезерування. Високий ресурс фрезерних різців дозволяє обробляти до 100 отворів без необхідності заміни різального оснащення, що робить цей інструмент ідеальним для дорожнього будівництва та ремонту.

У кузові вантажної платформи встановлено ізольований, знімний термоконтейнер Strako НМВ 1.4, призначений для транспортування гарячого асфальту. Завдяки однокамерній конструкції та шнековому конвеєру, асфальтобетонний матеріал зберігає свою температуру та рівномірно завантажується на будівельний майданчик. Корисна ємність контейнера становить 1,4 тонни, що дозволяє оптимально дозувати та подавати асфальт у процесі дорожніх робіт. Головною особливістю цієї моделі є крано-маніпуляторна установка Palfinger PK6500 (Австрія), розташована між кабіною та кузовом. Цей КМУ є одним із найпотужніших у своєму класі з вантажним моментом до 6 т. Завдяки легкій, але міцній конструкції, він забезпечує максимальну вантажопідйомність до 3,3 тонни при мінімальному вильоті. Максимальна довжина стріли складає 9,6 метра, що дозволяє виконувати навантажувально-розвантажувальні роботи на значній відстані від транспортного засобу.

Основа автомобіля – надійне шасі MAN TGM 18.290, яке забезпечує високу вантажопідйомність, стабільність та продуктивність у складних умовах експлуатації. Така конфігурація робить цей автомобіль ефективним рішенням для будівельної та дорожньої галузі, забезпечуючи мобільність та автономність при виконанні робіт.

Контактний телефон:
+38(097) 746-67-04
+38(099) 632-13-31
+38(044) 232-02-98

Адреса: Україна, 04060, м. Київ,
вул. Ризька, буд. 73-г, офіс 7
E-mail: tovkst@gmail.com
Website: kievspecteh.com

Код ЄДРПОУ 42623361.
IBAN UA573282090000026003000003717
в АТ «АБ «Південний».

Додаткові фото бортового автомобіля MAN TGM 18.290 + КМУ

Palfinger PK6500 + фрезер Stehr SKF 950B



Контактний телефон:
+38(097) 746-67-04
+38(099) 632-13-31
+38(044) 232-02-98

Адреса: Україна, 04060, м. Київ,
вул. Ризька, буд. 73-г, офіс 7
E-mail: tovkst@gmail.com
Website: kievspecteh.com

Код ЄДРПОУ 42623361.
IBAN UA573282090000026003000003717
в АТ «АБ «Південний».



Контактний телефон:
+38(097) 746-67-04
+38(099) 632-13-31
+38(044) 232-02-98

Адреса: Україна, 04060, м. Київ,
вул. Ризька, буд. 73-г, офіс 7
E-mail: tovkst@gmail.com
Website: kievspecteh.com

Код ЄДРПОУ 42623361.
IBAN UA573282090000026003000003717
в АТ «АБ «Південний».



Контактний телефон:
+38(097) 746-67-04
+38(099) 632-13-31
+38(044) 232-02-98

Адреса: Україна, 04060, м. Київ,
вул. Ризька, буд. 73-г, офіс 7
E-mail: tovkst@gmail.com
Website: kievspecteh.com

Код ЄДРПОУ 42623361.
IBAN UA573282090000026003000003717
в АТ «АБ «Південний».



Контактний телефон:
+38(097) 746-67-04
+38(099) 632-13-31
+38(044) 232-02-98

Адреса: Україна, 04060, м. Київ,
вул. Ризька, буд. 73-г, офіс 7
E-mail: tovkst@gmail.com
Website: kievspecteh.com

Код ЄДРПОУ 42623361.
IBAN UA573282090000026003000003717
в АТ «АБ «Південний».



Контактний телефон:
+38(097) 746-67-04
+38(099) 632-13-31
+38(044) 232-02-98

Адреса: Україна, 04060, м. Київ,
вул. Ризька, буд. 73-г, офіс 7
E-mail: tovkst@gmail.com
Website: kievspecteh.com

Код ЄДРПОУ 42623361.
IBAN UA573282090000026003000003717
в АТ «АБ «Південний».

Технічні характеристики бортового автомобіля MAN TGM 18.290 + КМУ**Palfinger PK6500 + фрезер Stehr SKF 950B**

Параметр	Показник
Базове шасі	MAN TGM 18.290
Тип кузова	Металевий прямобортний із відкидними заднім та бічними бортами
Основа підлоги	Рифлена сталь
Борти	Сталь, відкриваються за допомогою замків
Крано-маніпуляторна установка	Palfinger PK6500 (Австрія)
Максимальна вантажопідйомність КМУ	3 300 кг.
Максимальний горизонтальний виліт стріли	9,6 м.
Фрезерний верстат	Stehr SKF 950B (Німеччина), призначений для створення отворів під кришки люків
Термоконтейнер	Strako HMB 1.4, ізолюваний знімний контейнер для гарячого асфальту
Корисна ємність термоконтейнера	1,4 т.

НАШІ КЛІЄНТИ



Агроіндустріальний
Холдінг МХП



Onur group



McDonald's



Ikea



Sandora



Кондитерська
фабрика «Рошен»



Збройні сили
України



Служба безпеки
України



Генеральна
прокуратура
України



Управління
державної охорони
України



Національна
гвардія України



ТОВ «Метінвест
холдінг»



Національна
гвардія України



ПриватБанк
АТ «ПАТ Приват
банк»



Окко



Укрнафта



Квасо Печерська
Лавра



Епіцентр



FOZZY



MegaMarket



АТБ



Галичина



Карпатська
Джерельна



КМДА



Київпастрас



ASMAP



Київмедспецтранс



RUDOMAIN



ЕРІДОН ТЕХ

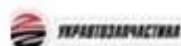

ТОВ
Укравтозапчастина



Автоцентр KIA
Корея Моторс



Телеканал СТБ



Посольство
Швейцарії в Україні



Посольство Швеції



Dyczerhoff



КУК



Київський
політехнічний
інститут ім.
Сікорського



ХНУ ім. Кузевиці



Національний інститут
ССХІ ім. М. М. АМОСОВА



Інститут
Гідромеханіки



Інститут Освітньої
Аналітики

Контактний телефон:
+38(097) 746-67-04
+38(099) 632-13-31
+38(044) 232-02-98

Адреса: Україна, 04060, м. Київ,
вул. Ризька, буд. 73-г, офіс 7
E-mail: tovkst@gmail.com
Website: kievspecteh.com

Код ЄДРПОУ 42623361.
IBAN UA573282090000026003000003717
в АТ «АБ «Південний».