

Бортовий автомобіль JAC N56DC з тентом

Вантажопідйомність: 5600 кг.

Кількість осей : 2

Марка: JAC

Опис : Тентований бортовий автомобіль JAC N56DC із дворядною кабіною, вантажопідйомність у 2880 кг. при повній вазі 5600 кг. Двигун JAC N56DC – це економічний дизельний агрегат об'ємом 2,8 л, який видає потужність 150 к.с. Оптимальне споживання палива на рівні 8-12 л/100 км.



Контактний телефон:
+38(097) 746-67-04
+38(099) 632-13-31
+38(044) 232-02-98

Адреса: Україна, 04060, м. Київ,
вул. Ризька, буд. 73-г, офіс 7
E-mail: tovkst@gmail.com
Website: kievspecteh.com

Код ЄДРПОУ 42623361.
IBAN UA573282090000026003000003717
в АТ «АБ «Південний».

Креслення бортового автомобіля JAC N56DC з тентом

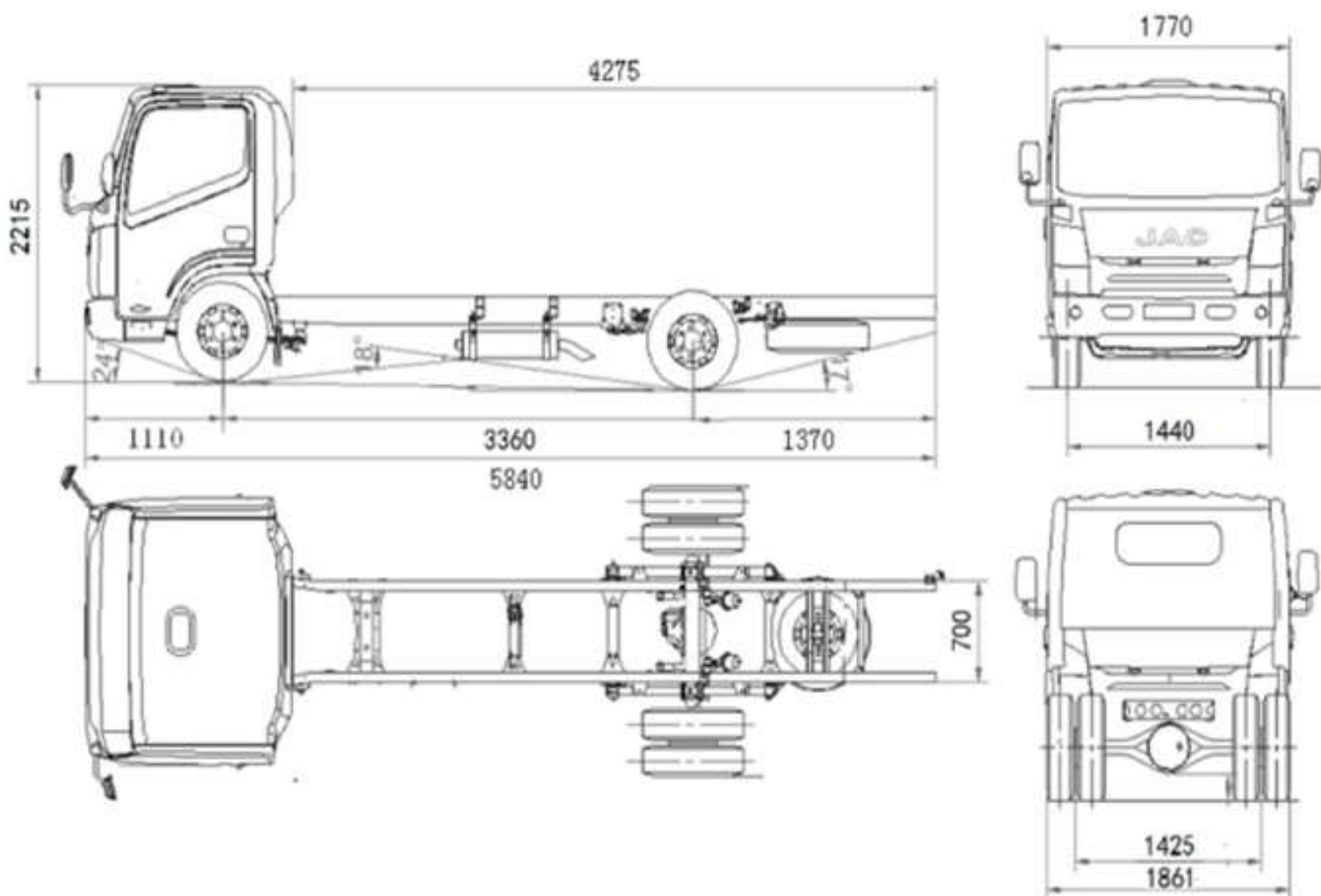

Контактний телефон:
+38(097) 746-67-04
+38(099) 632-13-31
+38(044) 232-02-98

Адреса: Україна, 04060, м. Київ,
вул. Ризька, буд. 73-г, офіс 7
E-mail: tovkst@gmail.com
Website: kievspecteh.com

Код ЄДРПОУ 42623361.
IBAN UA573282090000026003000003717
в АТ «АБ «Південний».

Особливості бортового автомобіля JAC N56DC з тентом

1. Комфортна кабіна для п'яти осіб. Завдяки дворядній кабіні, яка вміщує водія і чотирьох пасажирів, автомобіль чудово підходить для роботи командою. Високий рівень комфорту забезпечується кондиціонером, електросклопідійомниками, цифровим радіо з USB-інтерфейсом, бортовим комп'ютером і центральним замком.

2. Посилена бортова платформа. Конструкція кузова створена для перевезення важких вантажів із внутрішніми розмірами 3200x1800x400 мм. Вона забезпечує високу надійність навіть при максимальному завантаженні.

3. Висока вантажопідйомність. З корисною вантажопідйомністю 2880 кг автомобіль може транспортувати значний обсяг вантажів, залишаючись при цьому маневреним і економічним.

4. Економічний двигун. Дизельний двигун об'ємом 2,8 л і потужністю 150 к.с. є не лише потужним, а й ефективним, забезпечуючи споживання палива на рівні 8-12 л/100 км.

5. Універсальність. Автомобіль доступний як із тентом, так і без нього, з можливістю встановлення крана-маніпулятора. Це дозволяє адаптувати його до різноманітних завдань: від перевезення вантажів до виконання спеціалізованих робіт.

6. Міцність та довговічність. Заводська якість платформи, виконаної з посиленних матеріалів, гарантує довготривалу експлуатацію навіть у складних умовах.

Опис бортового автомобіля JAC N56DC з тентом

Тентований бортовий автомобіль JAC N56DC із дворядною кабіною, розрахованою на п'ять пасажирів, є сучасним та універсальним транспортним засобом, що втілює в собі високу функціональність і комфорт. Виготовлений на Заводі спецтехніки "Техкомплект", цей автомобіль поєднує у собі практичність, надійність та адаптивність до різних умов експлуатації. Основа цього транспортного засобу – бортова платформа, яка може постачатися як із тентом, так і без нього, із можливістю додаткового встановлення крана-маніпулятора як за кабіною, так і за кузовом. Конструкція платформи є посиленою, з внутрішніми розмірами 3200x1800x400 мм, що забезпечує достатній простір для транспортування різноманітних вантажів. Цей автомобіль має високу корисну вантажопідйомність у 2880 кг при повній вазі 5600 кг, що робить його ідеальним вибором для міських та міжміських перевезень.

Кабіна автомобіля створена для максимального комфорту водія та пасажирів. Вона обладнана сучасними функціями, такими як кондиціонер, електричні склопідйомники, цифрове радіо з USB-інтерфейсом, бортовий комп'ютер і центральний замок. Ці елементи забезпечують зручність під час роботи та тривалих поїздок. Двигун JAC N56DC – це економічний дизельний агрегат об'ємом 2,8 л, який видає потужність 150 к.с. У поєднанні з 6-ступінчастою механічною коробкою передач, він забезпечує оптимальне споживання палива на рівні 8-12 л/100 км, що робить цей автомобіль ефективним навіть при інтенсивному використанні. Надійність конструкції, сучасні технології та адаптивність до різних умов роботи роблять JAC N56DC ідеальним вибором для бізнесу.

Додаткові фото бортового автомобіля JAC N56DC з тентом



Контактний телефон:
+38(097) 746-67-04
+38(099) 632-13-31
+38(044) 232-02-98

Адреса: Україна, 04060, м. Київ,
вул. Ризька, буд. 73-г, офіс 7
E-mail: tovkst@gmail.com
Website: kievspecteh.com

Код ЄДРПОУ 42623361.
IBAN UA573282090000026003000003717
в АТ «АБ «Південний».



Контактний телефон:
+38(097) 746-67-04
+38(099) 632-13-31
+38(044) 232-02-98

Адреса: Україна, 04060, м. Київ,
вул. Ризька, буд. 73-г, офіс 7
E-mail: tovkst@gmail.com
Website: kievspecteh.com

Код ЄДРПОУ 42623361.
IBAN UA573282090000026003000003717
в АТ «АБ «Південний».



Контактний телефон:
+38(097) 746-67-04
+38(099) 632-13-31
+38(044) 232-02-98

Адреса: Україна, 04060, м. Київ,
вул. Ризька, буд. 73-г, офіс 7
E-mail: tovkst@gmail.com
Website: kievspecteh.com

Код ЄДРПОУ 42623361.
IBAN UA573282090000026003000003717
в АТ «АБ «Південний».



Контактний телефон:
+38(097) 746-67-04
+38(099) 632-13-31
+38(044) 232-02-98

Адреса: Україна, 04060, м. Київ,
вул. Ризька, буд. 73-г, офіс 7
E-mail: tovkst@gmail.com
Website: kievspecteh.com

Код ЄДРПОУ 42623361.
IBAN UA573282090000026003000003717
в АТ «АБ «Південний».

Технічні характеристики бортового автомобіля JAC N56DC з тентом

Характеристики	Параметр
Кабіна	Дворядна, 5 місць, обладнана кондиціонером, електричними склопідйомниками, цифровим радіо з USB-інтерфейсом, бортовим комп'ютером та центральним замком
Розміри платформи	3200 x 1800 x 400 мм.
Повна вага	5600 кг.
Корисна вантажопідйомність	2880 кг.
Двигун	Дизельний, об'ємом 2,8 л, потужністю 150 к.с.
Коробка передач	6-ступінчаста механічна
Споживання палива	8-12 л/100 км.

НАШІ КЛІЄНТИ



Агроіндустріальний
Холдінг МХП



Onuf group



McDonald's



Ikea



Sandora



Кондитерська
фабрика «Рошен»



Збройні сили
України



Служба безпеки
України



Генеральна
прокуратура
України



Управління
державної охорони
України



Національна
гвардія України



ТОВ «Метінвест
холдінг»



Національна
гвардія України



ПриватБанк
АТ «ПАТ Приват
банк»



Окко



Укрнафта



Києво-Печерська
Лавра



Епіцентр



FOZZY



МегаМаркет



АТБ



Галичина



Карпатська
Джерельна



КМДА



Київпастрас



ASMAP



Київмедспецтранс



RUDOMAIN



ЕРІДОН ТЕХ



ТОВ
Укравтозапчастина



Автоцентр KIA
Корея Моторс



Телеканал СТБ



Посольство
Швейцарії в Україні



Посольство Швеції



Dyczerhoff



КУК



Київський
політехнічний
інститут ім.
Скворського



ХНУ ім. Кузевиці



Національний інститут
ССХІ ім. М. М. АМОСОВА



Інститут
Гідромеханіки



Інститут Освітньої
Аналітики

Контактний телефон:
+38(097) 746-67-04
+38(099) 632-13-31
+38(044) 232-02-98

Адреса: Україна, 04060, м. Київ,
вул. Ризька, буд. 73-г, офіс 7
E-mail: tovkst@gmail.com
Website: kievspecteh.com

Код ЄДРПОУ 42623361.
IBAN UA573282090000026003000003717
в АТ «АБ «Південний».