

Бортовий автомобіль із краном-маніпулятором на шасі Ford Trucks 1833

Марка: Ford

Вантажопідйомність: 11 500 кг.

Кількість осей: 2

Опис : Бортовий автомобіль із краном-маніпулятором НІАВ Х-СL 12 на шасі Ford Trucks 1833 є ідеальним рішенням для компаній, які потребують універсального транспортного засобу для транспортування і маніпуляції вантажами. Дизельний двигун Ford Ecotorq потужністю 243 кВт (330 к.с.). Двигун відповідає екологічним стандартам Євро 5, колісна формула 4х2. Кран-маніпулятор НІАВ Х-СL 12 має вантажопідйомний момент 10,4 тм.



Контактний телефон:
+38(097) 746-67-04
+38(099) 632-13-31
+38(044) 232-02-98

Адреса: Україна, 04060, м. Київ,
вул. Ризька, буд. 73-г, офіс 7
E-mail: tovkst@gmail.com
Website: kievspecteh.com

Код ЄДРПОУ 42623361.
IBAN UA573282090000026003000003717
в АТ «АБ «Південний».

**Креслення бортового автомобіля із краном-маніпулятором
на шасі Ford Trucks 1833**

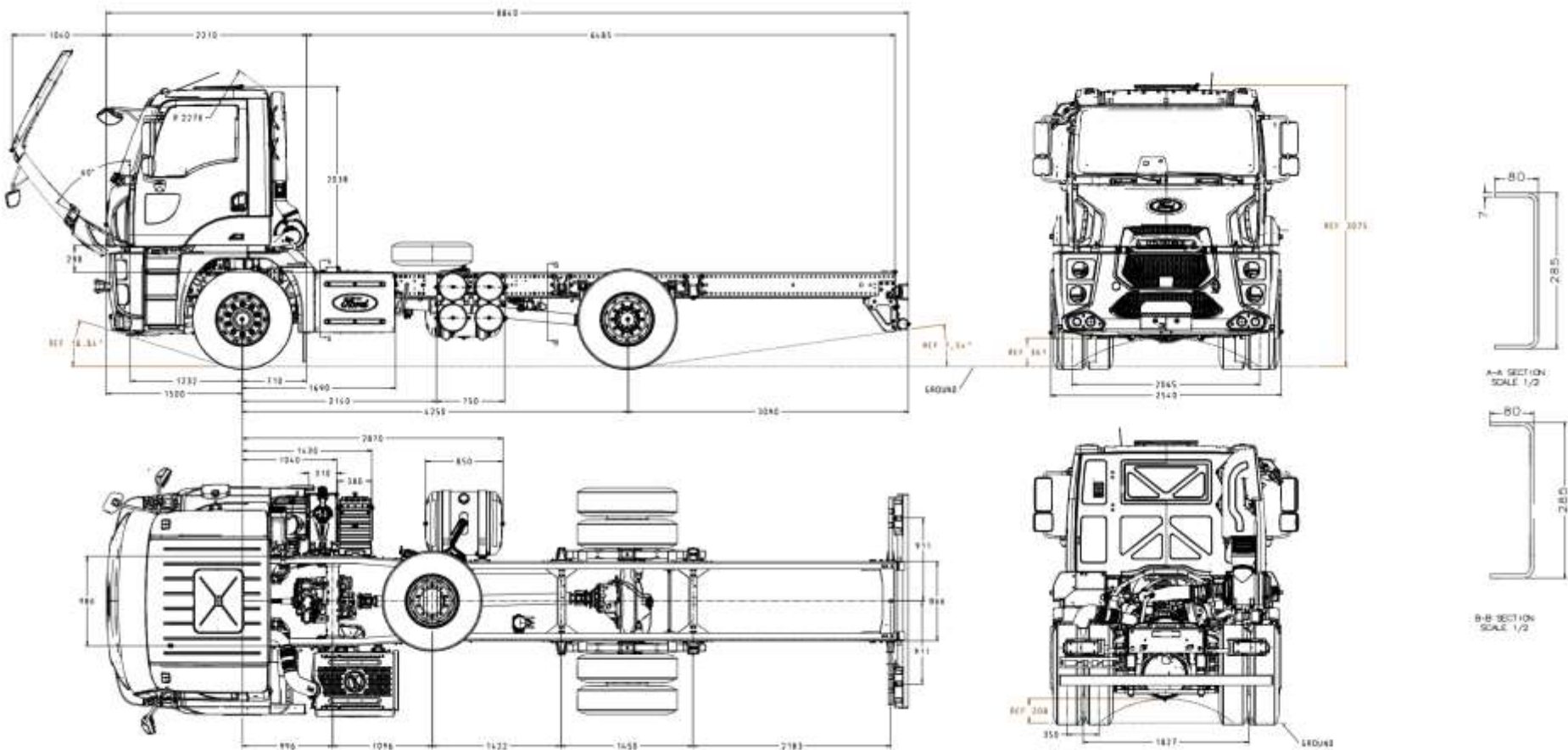

Контактний телефон:
+38(097) 746-67-04
+38(099) 632-13-31
+38(044) 232-02-98

Адреса: Україна, 04060, м. Київ,
вул. Ризька, буд. 73-г, офіс 7
E-mail: tovkst@gmail.com
Website: kievspecteh.com

Код ЄДРПОУ 42623361.
IBAN UA573282090000026003000003717
в АТ «АБ «Південний».

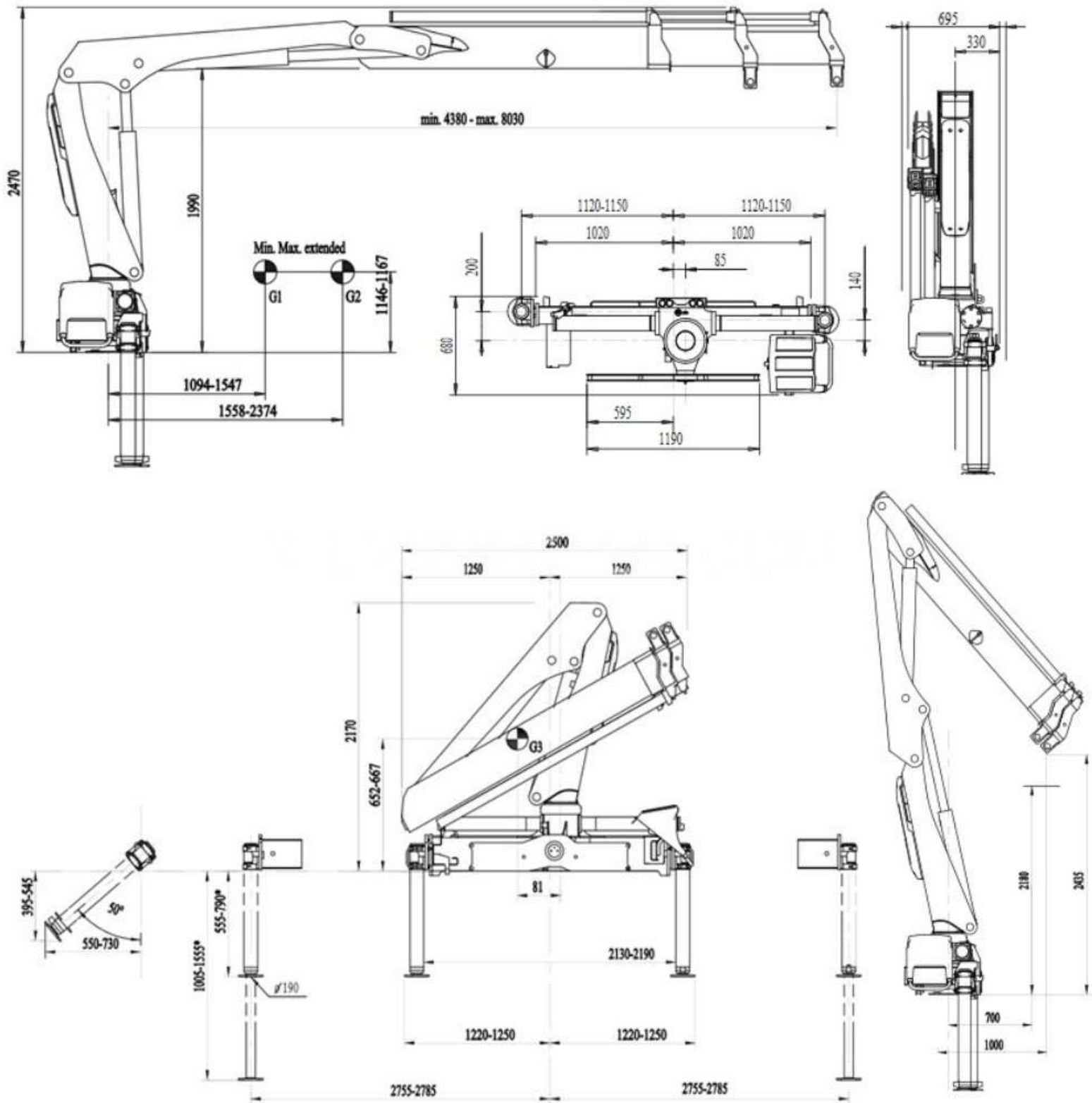

Контактний телефон:
+38(097) 746-67-04
+38(099) 632-13-31
+38(044) 232-02-98

Адреса: Україна, 04060, м. Київ,
вул. Ризька, буд. 73-г, офіс 7
E-mail: tovkst@gmail.com
Website: kievspecteh.com

Код ЄДРПОУ 42623361.
IBAN UA573282090000026003000003717
в АТ «АБ «Південний».

Особливості бортового автомобіля із краном-маніпулятором на шасі Ford Trucks 1833

- 1. Потужний і ефективний двигун:** Дизельний двигун Ford Ecotorq з потужністю 243 кВт (330 к.с.) забезпечує високу продуктивність і надійність. Він відповідає екологічному стандарту Євро 5, що знижує викиди і сприяє екологічній безпеці;
- 2. Гнучкість і універсальність:** Кран-маніпулятор НІАВ Х-СL 12 має вантажопідйомний момент 10,4 тм, що дозволяє піднімати важкі вантажі на різних висотах. Максимальне гідравлічне висування крана становить 7,9 м, а максимальна висота підйому — 10,2 м. Це забезпечує можливість працювати з вантажами на великій відстані від автомобіля, що є важливим у багатьох робочих ситуаціях;
- 3. Висока вантажопідйомність:** Технічно допустима вантажопідйомність шасі складає 11,5 тонни, що дозволяє транспортувати великі і важкі вантажі. Це робить автомобіль ідеальним для будівельних та логістичних завдань;
- 4. Компактні розміри та маневреність:** Завдяки варіативності колісної бази (4250 мм, 4750 мм або 5500 мм), автомобіль може бути адаптований до різних умов експлуатації. Габарити при колісній базі 4250 мм становлять 8850x2540x3140 мм, що робить його досить компактним для роботи в обмежених просторах;
- 5. Надійність і простота управління:** Коробка передач EATON ESO14409 з 9 передачами вперед і 1 назад забезпечує точне управління швидкістю і потужністю. Це важливо для безпечної та ефективної роботи, особливо при маніпуляції важкими вантажами;
- 6. Комфорт для водія:** Денна кабіна створює комфортні умови для водія, що важливо під час тривалих робочих змін. Це сприяє зменшенню втоми і підвищує безпеку на робочому місці.

Опис бортового автомобіля із краном-маніпулятором на шасі Ford Trucks 1833

Бортовий автомобіль із краном-маніпулятором HIAB X-CL 12 на шасі Ford Trucks 1833 є ідеальним рішенням для компаній, які потребують універсального транспортного засобу для транспортування і маніпуляції вантажами. Це поєднання надійного шасі і потужного крана-маніпулятора забезпечує високу ефективність і продуктивність в різних робочих умовах.

Цей автомобіль побудований на базі шасі Ford Trucks 1833, яке оснащено дизельним двигуном Ford Ecotorq потужністю 243кВт (330 к.с.). Двигун відповідає екологічним стандартам Євро 5, що знижує рівень викидів і сприяє екологічній безпеці. Технічно допустима вантажопідйомність складає 11,5 тонни, що дозволяє транспортувати значні вантажі. Автомобіль має колісну формулу 4х2, яка забезпечує високу маневреність і стабільність на дорозі. Колісна база може бути різною: 4250 мм, 4750 мм або 5500 мм, що дозволяє адаптувати транспортний засіб до різних умов експлуатації. Габарити автомобіля при колісній базі 4250 мм становлять 8850х2540х3140 мм. Коробка передач EATON ESO14409 з 9 передачами вперед і 1 назад забезпечує точне управління швидкістю і потужністю. Паливний бак об'ємом 350 літрів забезпечує тривалий автономний запас ходу. Кабіна денного типу створює комфортні умови для водія, що важливо для тривалих робочих змін.

Кран-маніпулятор HIAB X-CL 12 є ключовим елементом цього транспортного засобу. Він має вантажопідйомний момент 10,4 тм, що дозволяє піднімати вантажі вагою до 3800 кг на висоті 2,8 м. Кран забезпечує можливість роботи на висуненні 4,2 м з вантажопідйомністю до 2520 кг, на 5,8 м — до 1800 кг, а на максимальному висуванні 7,6 м — до 1360 кг. Максимальне гідравлічне висування крана становить 7,9 м, що дозволяє працювати з вантажами на великій відстані від автомобіля.

Максимальна висота підйому складає 10,2 м, що дозволяє виконувати широкий спектр задач, пов'язаних з підйомом і переміщенням вантажів. Кут обертання крана становить 406 градусів, що забезпечує високу гнучкість і точність при роботі.

Цей бортовий автомобіль з краном-маніпулятором є відмінним вибором для компаній, які займаються будівництвом, логістикою або комунальними послугами, завдяки своїй здатності виконувати складні і важкі роботи з максимальною ефективністю і надійністю.

**Додаткові фото бортового автомобіля із краном-маніпулятором
на шасі Ford Trucks 1833**



Контактний телефон:
+38(097) 746-67-04
+38(099) 632-13-31
+38(044) 232-02-98

Адреса: Україна, 04060, м. Київ,
вул. Ризька, буд. 73-г, офіс 7
E-mail: tovkst@gmail.com
Website: kievspecteh.com

Код ЄДРПОУ 42623361.
IBAN UA573282090000026003000003717
в АТ «АБ «Південний».



Контактний телефон:
+38(097) 746-67-04
+38(099) 632-13-31
+38(044) 232-02-98

Адреса: Україна, 04060, м. Київ,
вул. Ризька, буд. 73-г, офіс 7
E-mail: tovkst@gmail.com
Website: kievspecteh.com

Код ЄДРПОУ 42623361.
IBAN UA573282090000026003000003717
в АТ «АБ «Південний».



Контактний телефон:
+38(097) 746-67-04
+38(099) 632-13-31
+38(044) 232-02-98

Адреса: Україна, 04060, м. Київ,
вул. Ризька, буд. 73-г, офіс 7
E-mail: tovkst@gmail.com
Website: kievspecteh.com

Код ЄДРПОУ 42623361.
IBAN UA573282090000026003000003717
в АТ «АБ «Південний».

Технічні характеристики бортового автомобіля із краном-маніпулятором на шасі Ford Trucks 1833

Параметр	Показник
Шасі	Ford Trucks 1833
Колісна формула	4x2
Технічно допустима вантажопідйомність	11,500 кг.
Колісна база	4250 мм. (4750, 5500)
Габарити (Д/Ш/В)	8850 x 2540 x 3140 мм. (при базі 4250 мм)
Коробка передач	EATON ESO14409
Кількість передач	9 вперед, 1 назад
Розмір шин	12 R 22,5
Модель двигуна	Ford Ecotorq
Екологічна норма	Євро 5
Потужність двигуна, кВт (к.с.)	243 (330)
Паливний бак	350 л.
Тип кабіни	Денна
Кран-маніпулятор	НІАВ X-CL 12
Вантажопідйомний момент	10,4 тм.
Висування - вантажопідйомність	2,8 м – 3,800 кг, 4,2 м – 2,520 кг, 5,8 м – 1,800 кг, 7,6 м – 1,360 кг
Максимальне висування	7,9 м. (гідрравлічне)
Максимальна висота підйому	10,2 м.
Кут обертання крана	406 градусів

НАШІ КЛІЄНТИ



Агроіндустріальний
Холдінг МХП



Onuf group



McDonald's



Ikea



Sandora



Кондитерська
фабрика «Рошен»



Збройні сили
України



Служба безпеки
України



Генеральна
прокуратура
України



Управління
державної охорони
України



Національна
гвардія України



ТОВ «Метінвест
холдінг»



Національна
гвардія України



ПриватБанк
АТ «ПАТ Приват
банк»



Окко



Укрнафта



Києво-Печерська
Лавра



Епіцентр



FOZZY



МегаМаркет



АТБ



Галичина



Карпатська
Джерельна



КМДА



Київпастрас



ASMAP



Київмедспектрас



RUDOMAIN



ЕРІДОН ТЕХ



ТОВ
Укравтозапчастина



Автоцентр KIA
Корея Моторс



Телеканал СТБ



Посольство
Швейцарії в Україні



Посольство Швеції



Dyczerhoff



КУК



Київський
політехнічний
інститут ім.
Сікорського



ХНУ ім. Кузевиці



Національний інститут
ССХІ ім. М. М. АМОСОВА



Інститут
Гідромеханіки



Інститут Освітньої
Аналітики

Контактний телефон:
+38(097) 746-67-04
+38(099) 632-13-31
+38(044) 232-02-98

Адреса: Україна, 04060, м. Київ,
вул. Ризька, буд. 73-г, офіс 7
E-mail: tovkst@gmail.com
Website: kievspecteh.com

Код ЄДРПОУ 42623361.
IBAN UA573282090000026003000003717
в АТ «АБ «Південний».