

Бортовий автомобіль IVECO Eurocargo ML 100E21P з тентом

Марка : IVECO

Вантажопідйомність : 10000 кг.

Колісна формула : 4x2

Опис : Тентований бортовий автомобіль IVECO Eurocargo ML 100E21/P – це універсальне рішення для перевезення вантажів, його колісна формула 4x2, а габаритні розміри (ДхШхВ) 7035 x 2160 x 2573 мм. Повна маса 10 000 кг. матеріал бортів алюмінієві та є відкидними, підлога рифлена сталь.



Контактний телефон:
+38(097) 746-67-04
+38(099) 632-13-31
+38(044) 232-02-98

Адреса: Україна, 04060, м. Київ,
вул. Ризька, буд. 73-г, офіс 7
E-mail: tovkst@gmail.com
Website: kievspecteh.com

Код ЄДРПОУ 42623361.
IBAN UA573282090000026003000003717
в АТ «АБ «Південний».

Креслення бортового автомобіля IVECO Eurocargo ML 100E21P з тентом

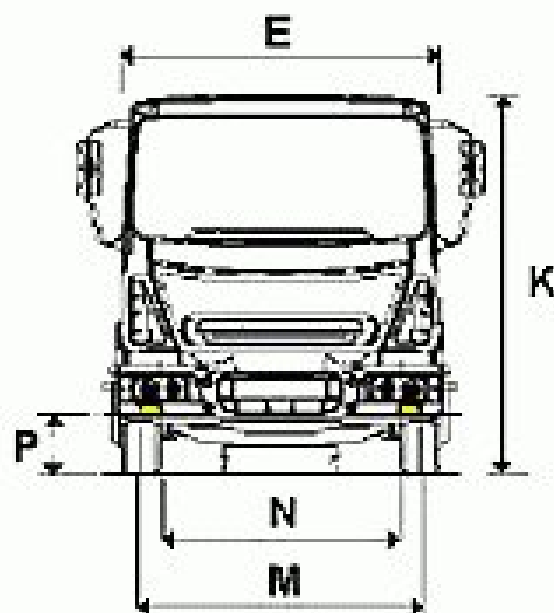
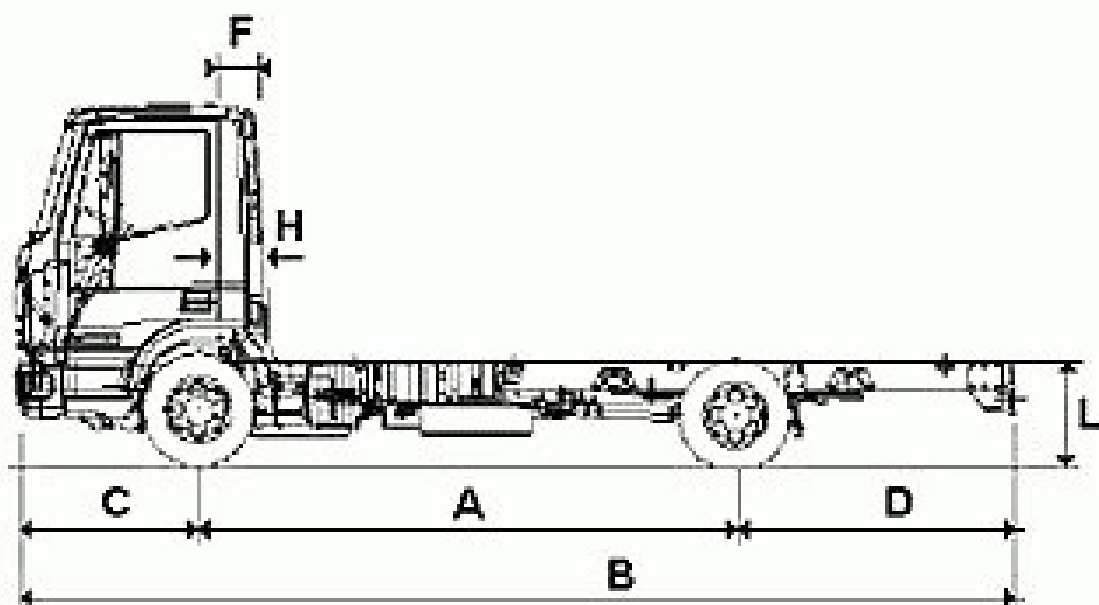

Контактний телефон:
+38(097) 746-67-04
+38(099) 632-13-31
+38(044) 232-02-98

Адреса: Україна, 04060, м. Київ,
вул. Ризька, буд. 73-г, офіс 7
E-mail: tovkst@gmail.com
Website: kievspecteh.com

Код ЄДРПОУ 42623361.
IBAN UA573282090000026003000003717
в АТ «АБ «Південний».

Особливості бортового автомобіля IVECO Eurocargo

ML 100E21P з тентом

- ✓ **Універсальність конструкції** – можливість використовувати платформу як у відкритому, так і в закритому тентованому виконанні, а також оснащувати автомобіль крано-маніпуляторною установкою.
- ✓ **Міцна бортова платформа** – виготовлена зі сталі та оснащена алюмінієвими відкидними бортами висотою 400 мм, які мають двостулкову конструкцію та легкознімні центральні стійки для зручного доступу до вантажу.
- ✓ **Посилене кріплення вантажу** – рифлена сталева підлога обладнана шістьма такелажними вушами, розташованими нижче рівня підлоги, що дозволяє надійно фіксувати вантаж.
- ✓ **Безпечні замки бортів** – потайний механізм замків підвищує захист від випадкового відкривання під час руху.
- ✓ **Якісний тентовий матеріал** – ПВХ-покриття забезпечує захист вантажу від впливу опадів та сонця, а шнурівка з ПВХ-троса з наконечниками дозволяє пломбувати вантаж.
- ✓ **Ефективне шасі IVECO Eurocargo ML 100E21/P** – надійна колісна формула 4x2 гарантує хорошу маневреність і керованість на дорогах різного типу.
- ✓ **Оптимальні габарити** – довжина автомобіля 7035 мм, що дозволяє зручно пересуватися як у міських умовах, так і на міжміських маршрутах.
- ✓ **Висока вантажопідйомність** – корисне навантаження становить 6,6 тонн, що робить модель придатною для перевезення різних типів вантажів.
- ✓ **Рівномірний розподіл навантаження** – передня вісь розрахована на 3,4 тонни, а задня – на 6,8 тонн, що покращує стійкість автомобіля та безпеку транспортування.
- ✓ **Потужний і економічний двигун** – ефективний силовий агрегат забезпечує високу продуктивність при мінімальному споживанні пального.

Опис бортового автомобіля IVECO Eurocargo ML 100E21P з тентом

Тентований бортовий автомобіль IVECO Eurocargo ML 100E21/P – це універсальне рішення для перевезення вантажів, яке поєднує в собі високу надійність, зручність експлуатації та адаптивність до різних умов роботи. Бортова платформа, розроблена і виготовлена на Заводі спецтехніки Техкомплект, забезпечує міцність конструкції, довговічність та зручність навантаження і розвантаження.

Конструкція платформи передбачає можливість вибору між відкритим та закритим тентовим виконанням, що дозволяє ефективно захищати вантаж від впливу погодних умов. За необхідності автомобіль може бути обладнаний краном-маніпулятором, встановленим за кабіною або у задній частині кузова, що значно розширює його функціональність та робить оптимальним для виконання навантажувально-розвантажувальних робіт. Бортова платформа виконана з високоякісних матеріалів, що забезпечують її міцність і довговічність. Вона оснащена легкознімними алюмінієвими відкидними бортами висотою 400 мм, розділеними на дві ступки з кожного боку. Центральні стійки платформи легко знімаються, що полегшує доступ до вантажу. Підлога виготовлена з рифленого сталевих листа та оснащена шістьма такелажними вушами, розташованими нижче її рівня для зручної фіксації вантажу. Всі замочні пристрої бортів мають потайний механізм, що підвищує безпеку транспортування.

Тентове накриття виготовлене з міцного ПВХ-матеріалу, колір якого можна обрати відповідно до потреб замовника. Шнурівка тенту виконана з ПВХ-троса діаметром 6 мм, оснащеного наконечниками для можливого пломбування, що гарантує захист вантажу від несанкціонованого доступу. Додатково використані пластикові ПВХ-ремні, які забезпечують надійну фіксацію тенту. Автомобіль базується на шасі IVECO Eurocargo ML 100E21/P, що відоме своєю високою витривалістю та ефективністю. Колісна формула 4x2 забезпечує відмінну керованість і маневреність навіть у складних умовах експлуатації. Колісна база складає 3690 мм, а загальні габарити автомобіля – 7035 x 2160 x 2573 мм, що дозволяє комфортно пересуватися міськими вулицями та промисловими зонами. Повна маса автомобіля становить 10 тонн, з яких 4,31 тонни припадає на споряджену масу шасі. Корисна вантажопідйомність досягає 6,6 тонн, що робить його придатним для перевезення широкого спектра вантажів. Конструкція передбачає рівномірний розподіл навантаження: передня вісь розрахована на 3,4 тонни, а задня – на 6,8 тонн, що забезпечує стабільність та безпеку на дорозі. IVECO Eurocargo ML 100E21/P у тентованому виконанні – це надійний партнер для бізнесу, який поєднує у собі гнучкість, ефективність та високий рівень захисту вантажу. Його продумана конструкція та міцна платформа гарантують довгий термін служби і безперебійну роботу в будь-яких умовах експлуатації.

Додаткові фото бортового автомобіля IVECO Eurocargo

ML 100E21P з тентом



Контактний телефон:
+38(097) 746-67-04
+38(099) 632-13-31
+38(044) 232-02-98

Адреса: Україна, 04060, м. Київ,
вул. Ризька, буд. 73-г, офіс 7
E-mail: tovkst@gmail.com
Website: kievspecteh.com

Код ЄДРПОУ 42623361.
IBAN UA573282090000026003000003717
в АТ «АБ «Південний».



Контактний телефон:
+38(097) 746-67-04
+38(099) 632-13-31
+38(044) 232-02-98

Адреса: Україна, 04060, м. Київ,
вул. Ризька, буд. 73-г, офіс 7
E-mail: tovkst@gmail.com
Website: kievspecteh.com

Код ЄДРПОУ 42623361.
IBAN UA573282090000026003000003717
в АТ «АБ «Південний».



Контактний телефон:
+38(097) 746-67-04
+38(099) 632-13-31
+38(044) 232-02-98

Адреса: Україна, 04060, м. Київ,
вул. Ризька, буд. 73-г, офіс 7
E-mail: tovkst@gmail.com
Website: kievspecteh.com

Код ЄДРПОУ 42623361.
IBAN UA573282090000026003000003717
в АТ «АБ «Південний».



Контактний телефон:
+38(097) 746-67-04
+38(099) 632-13-31
+38(044) 232-02-98

Адреса: Україна, 04060, м. Київ,
вул. Ризька, буд. 73-г, офіс 7
E-mail: tovkst@gmail.com
Website: kievspecteh.com

Код ЄДРПОУ 42623361.
IBAN UA573282090000026003000003717
в АТ «АБ «Південний».



Контактний телефон:
+38(097) 746-67-04
+38(099) 632-13-31
+38(044) 232-02-98

Адреса: Україна, 04060, м. Київ,
вул. Ризька, буд. 73-г, офіс 7
E-mail: tovkst@gmail.com
Website: kievspecteh.com

Код ЄДРПОУ 42623361.
IBAN UA573282090000026003000003717
в АТ «АБ «Південний».



Контактний телефон:
+38(097) 746-67-04
+38(099) 632-13-31
+38(044) 232-02-98

Адреса: Україна, 04060, м. Київ,
вул. Ризька, буд. 73-г, офіс 7
E-mail: tovkst@gmail.com
Website: kievspecteh.com

Код ЄДРПОУ 42623361.
IBAN UA573282090000026003000003717
в АТ «АБ «Південний».



Контактний телефон:
+38(097) 746-67-04
+38(099) 632-13-31
+38(044) 232-02-98

Адреса: Україна, 04060, м. Київ,
вул. Ризька, буд. 73-г, офіс 7
E-mail: tovkst@gmail.com
Website: kievspecteh.com

Код ЄДРПОУ 42623361.
IBAN UA573282090000026003000003717
в АТ «АБ «Південний».

Технічні характеристики бортового автомобіля IVECO**Eurocargo ML 100E21P з тентом**

Параметр	Показник
Колісна формула	4x2
Колісна база	3690 мм.
Габаритні розміри (ДхШхВ)	7035 x 2160 x 2573 мм.
Повна маса	10 т.
Споряджена маса шасі	4,31 т.
Корисна вантажопідйомність	6,6 т.
Навантаження на передню вісь	3,4 т.
Навантаження на задню вісь	6,8 т.
Бортова платформа	
Довжина платформи	5350 мм.
Ширина платформи	2450 мм.
Висота борту	400 мм.
Висота борту з тентом	2200 мм.
Матеріал бортів	Алюмінієві, відкидні
Основа підлоги	Рифлена сталь
Такелажні вушка	6 шт., нижче рівня підлоги
Тип замків	Потайні
Тент	
Матеріал	ПВХ-покриття
Колір	На вибір покупця
Кріплення тенту	ПВХ трос 6 мм з пломбуванням

НАШІ КЛІЄНТИ



Агроіндустріальний
Холдінг МХП



Onuf group



McDonald's



Ikea



Sandora



Кондитерська
фабрика «Рошен»



Збройні сили
України



Служба безпеки
України



Генеральна
прокуратура
України



Управління
державної охорони
України



Національна
гвардія України



ТОВ «Метінвест
холдінг»



Національна
гвардія України



ПриватБанк
АТ «ПАТ Приват
банк»



Окко



Укрнафта



Кисво-Печерська
Лавра



Епіцентр



FOZZY



МегаМаркет



АТБ



Галичина



Карпатська
Джерельна



КМДА



Київпастрас



АСМАР



Київмедспецтранс



RUDOMAIN



ЕРІДОН ТЕХ



ТОВ
Укравтозапчастина



Автоцентр КІА
Корея Моторс



Телеканал СТБ



Посольство
Швейцарії в Україні



Посольство Швеції



Dycerhoff



КУК



Київський
політехнічний
інститут ім.
Сікорського



ХНЗУ ім. Кузевиця



Національний інститут
ССХІ ім. М. М. АМОСОВА



Інститут
Гідромеханіки



Інститут Освітньої
Аналітики

Контактний телефон:
+38(097) 746-67-04
+38(099) 632-13-31
+38(044) 232-02-98

Адреса: Україна, 04060, м. Київ,
вул. Ризька, буд. 73-г, офіс 7
E-mail: tovkst@gmail.com
Website: kievspecteh.com

Код ЄДРПОУ 42623361.
IBAN UA573282090000026003000003717
в АТ «АБ «Південний».