

Бортовий автомобіль Ford Trucks 1833 DC

Вантажопідйомність: 12000 кг.

Кількість осей: 2

Опис : Бортовий автомобіль Ford Trucks 1833 DC із денною кабіною, двигуном Ecotorq 9 л потужністю 330 к.с. екологічного класу Євро 5 та механічної КПП Eaton 9S ESO14409, обладнаний алюмінієвою бортовою платформою та тросовою кран-маніпуляторною установкою НКТС НЛС-5014М вантажопідйомністю 5000 кг/2,5 м.



Контактний телефон:
+38(097) 746-67-04
+38(099) 632-13-31
+38(044) 232-02-98

Адреса: Україна, 04060, м. Київ,
вул. Ризька, буд. 73-г, офіс 7
E-mail: tovkst@gmail.com
Website: kievspecteh.com

Код ЄДРПОУ 42623361.
IBAN UA573282090000026003000003717
в АТ «АБ «Південний».

Креслення бортового автомобіля Ford Trucks 1833 DC

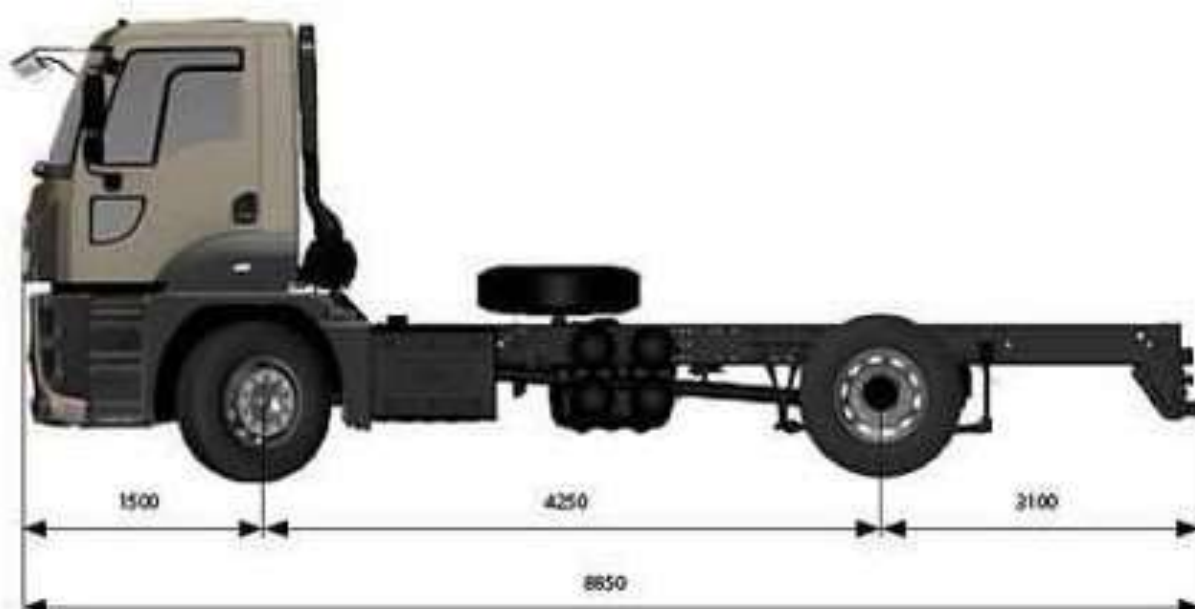

Контактний телефон:
+38(097) 746-67-04
+38(099) 632-13-31
+38(044) 232-02-98

Адреса: Україна, 04060, м. Київ,
вул. Ризька, буд. 73-г, офіс 7
E-mail: tovkst@gmail.com
Website: kievspecteh.com

Код ЄДРПОУ 42623361.
IBAN UA573282090000026003000003717
в АТ «АБ «Південний».

Опис бортового автомобіля Ford Trucks 1833 DC

Вантажний автомобіль Ford Trucks 1833 DC із денною кабіною, двигуном Ecotorq 9 л потужністю 330 к.с. екологічного класу Євро 5 та механічної КПП Eaton 9S ESO14409, обладнаний алюмінієвою бортовою платформою та тросовою кран-маніпуляторною установкою НКТС HLC-5014M вантажопідйомністю 5000 кг/2,5 м.

Для стійкості вантажного автомобіля при навантаженні та вивантаженні будівельних матеріалів за допомогою кран-маніпуляторної установки, вона оснащена двома аутригерами.

Для комфортної роботи водія в холодних кліматичних умовах, вантажівка обладнана рідинним автономним обігрівачем Eberspaecher, сидінням водія з підігрівом і лобовим склом, що підігрівається. Хочу зауважити, що Ford Trucks 1833 DC - багатофункціональний автомобіль із середньою вантажопідйомністю, 330-сильним двигуном та комфортабельною кабіною.

Має великий вибір налаштувань, надійну трансмісію та підвіску. Нижче розглянемо сферу застосування та конструктивні особливості автомобіля. Виділимо технічні характеристики, варіанти кузова, комплектацію кабіни та ціни.

Ford Trucks 1833 DC - універсальна вантажівка, призначена для встановлення різних видів кузовів та виконання широкого спектру завдань. Залежно від типу надбудови машина здатна перевозити такі види вантажів: продукти, що швидко псуються; сміття; будівельні матеріали; воду; пальне; товари щоденного споживання тощо.

Конструктивно машина складається з наступних елементів: Денна кабіна зі стандартним набором опцій, пластиковим бампером, електричним склопідйомником та обігрівом лобового скла. Шасі з товщиною профілю рами 7 мм, колісною формулою 4x2, задньою віссю віссю XSS-470 і передньої на листових ресорах. Силова частина, представлена 9-літровим двигуном та 9-ступінчастою КПП Eaton 9S. Надбудова у вигляді різних видів кузова. Колеса 12R22,5.

В основі вантажівки лежить посилена рама з 7-міліметровою товщиною профілю, здатна витримувати великі навантаження. Розробники передбачили встановлення глушника зліва, а батареї праворуч. Паливний бак виготовлений з алюмінію та має об'єм 350 л. Гальмівна система побудована на базі пружинних енергоакумуляторів, дискових гальм спереду та ззаду, системи АБС. Є індикатор зношування, що свідчить про необхідність заміни колодок.

Додаткові фото бортового автомобіля Ford Trucks 1833 DC



Контактний телефон:
+38(097) 746-67-04
+38(099) 632-13-31
+38(044) 232-02-98

Адреса: Україна, 04060, м. Київ,
вул. Ризька, буд. 73-г, офіс 7
E-mail: tovkst@gmail.com
Website: kievspecteh.com

Код ЄДРПОУ 42623361.
IBAN UA573282090000026003000003717
в АТ «АБ «Південний».

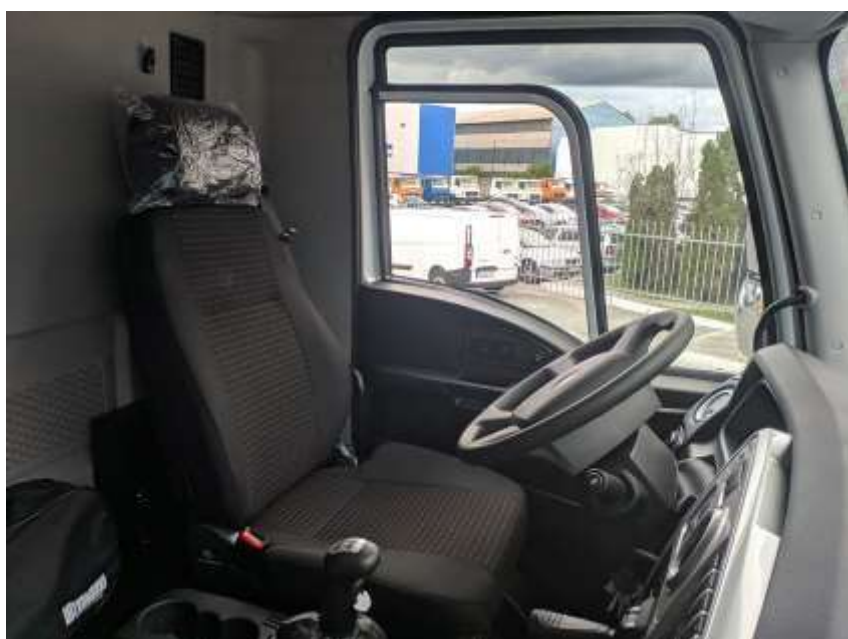

Контактний телефон:
+38(097) 746-67-04
+38(099) 632-13-31
+38(044) 232-02-98

Адреса: Україна, 04060, м. Київ,
вул. Ризька, буд. 73-г, офіс 7
E-mail: tovkst@gmail.com
Website: kievspecteh.com

Код ЄДРПОУ 42623361.
IBAN UA573282090000026003000003717
в АТ «АБ «Південний».

Технічні характеристики бортового автомобіля Ford Trucks 1833 DC

Параметр	Показник
Тип шасі	Ford Trucks 1826DC
колісна формула	4x2
Технічно допустима загальна маса автомобіля	18000 кг.
Технічно допустима вантажопідйомність	12 т.
Габарити (довжина / ширина / висота)	9300/2489/2945 мм.
Довжина платформи	6000 мм.
Об'єм кузова	35 м ³
Розподіл повної маси на передню вісь	7100 кг.
Розподіл повної маси на задню вісь	11500 кг.
Маса	6114 кг.
Тип кузова	Ізотермічний, підлогу рифлений
ABS / ASR	Є
Колія передніх коліс	2055 мм.
Колія задніх коліс	1830 мм.
Тип підвіски, пер./зад.	параболічні ресори / пневматична
Зовнішній габаритний радіус повороту	10,2 м.

КПП	ZF 9S1310
Тип КПП	Механічна
Число передач КПП	9+1
Кут подоланого підйому	83 %
Розмір шин	275/70 R22,5
Максимальна швидкість	106 км / год.
Двигун	Ford-Ecotorq
Двигун виконання	EURO-5
Тип двигуна	Дизель
Число / розташування циліндрів	6
Робочий об'єм	8974 см.куб.
Потужність двигуна	330 кВт (к.с.)
Мах крутний момент	1300 Нм (кгсм)
Паливний бак	315 л.
Напруга	24В В.
Акумулятор	2x12 / 150 В/Агод
Тип кабіни	Кабіна низька, 1 спальне місце

НАШІ КЛІЄНТИ



Агроіндустріальний
Холдінг МХП



Onur group



McDonald's



Ikea



Sandora



Кондитерська
фабрика «Рошен»



35-й піхотний полк
України



Служба безпеки
України



Генеральна
прокуратура
України



Управління
державної охорони
України



Національна
гвардія України



WOG



ТОВ «Метінвест
холдінг»



Національна
гвардія України



ПриватБанк
АТ «ПАТ Приват
банк»



Окко



Укрнафта



Києво-Львівська
Лаура



Епіцентр



FOZZY



МегаМаркет



АТБ



Галичина



Карпатська
Джерельна



КМДА



Київавіастрас



ASMAP



Київмедсервіс



RUDDOMAIN



ЕРДОН ТЕХ



ТОВ
Укравтозапчастина



Автоцентр KIA
Корея Моторс



Телеканал СТБ



Посольство
Швейцарії в Україні



Посольство Швеції



Duckerhoff



КУК



Київський
політехнічний
інститут ім.
Сікорського



ХНЗУ ім. Кузевиці



Національний інститут
ССХІ ім. М. М. АМОСОВА



Інститут
Гідромеханіки



Інститут Освітньої
Аналітики

Контактний телефон:
+38(097) 746-67-04
+38(099) 632-13-31
+38(044) 232-02-98

Адреса: Україна, 04060, м. Київ,
вул. Ризька, буд. 73-г, офіс 7
E-mail: tovkst@gmail.com
Website: kievspecteh.com

Код ЄДРПОУ 42623361.
IBAN UA573282090000026003000003717
в АТ «АБ «Південний».