

Бортовий автомобіль FORD TRUCKS 1833 DC з прицепом

Марка: Ford

Вантажопідйомність: 12 000 кг.

Кількість осей: 2

Опис : Бортовий автомобіль FORD TRUCKS 1833 DC з прицепом є потужним транспортним засобом, який забезпечує ефективне перевезення різних вантажів завдяки своїм технічним характеристикам і конструктивним особливостям. Дизельний двигун Ecotorq об'ємом 9 літрів, який забезпечує потужність 330 к.с. колісна формула 4x2, КПП - механічна, модель EATON ESO14409. Шини розміром 315/80 R 22.5, вантажопідйомність до 12 000 кг.



Контактний телефон:
+38(097) 746-67-04
+38(099) 632-13-31
+38(044) 232-02-98

Адреса: Україна, 04060, м. Київ,
вул. Ризька, буд. 73-г, офіс 7
E-mail: tovkst@gmail.com
Website: kievspecteh.com

Код ЄДРПОУ 42623361.
IBAN UA573282090000026003000003717
в АТ «АБ «Південний».

Креслення бортового автомобіля FORD TRUCKS 1833 DC з причепом

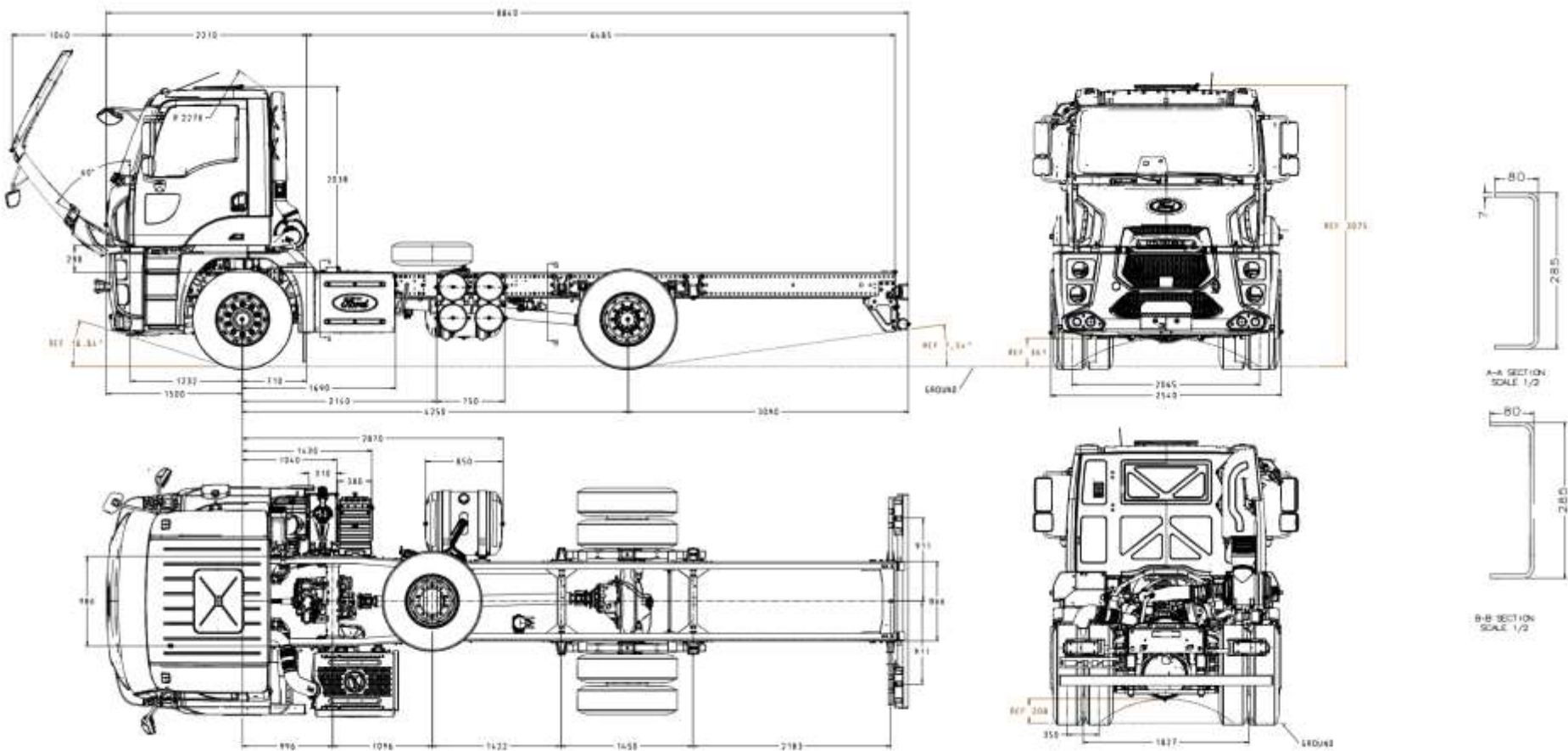

Контактний телефон:
+38(097) 746-67-04
+38(099) 632-13-31
+38(044) 232-02-98

Адреса: Україна, 04060, м. Київ,
вул. Ризька, буд. 73-г, офіс 7
E-mail: tovkst@gmail.com
Website: kievspecteh.com

Код ЄДРПОУ 42623361.
IBAN UA573282090000026003000003717
в АТ «АБ «Південний».

Особливості бортового автомобіля FORD TRUCKS 1833 DC з прицепом

- 1.Висока вантажопідйомність:** З вантажопідйомністю від 10 000 до 12 000 кг, цей автомобіль здатен ефективно транспортувати великі і важкі вантажі, що робить його ідеальним для будівельних і промислових завдань;
- 2.Міцна конструкція платформи:** Платформа виготовлена зі сталеві гратчастої рами з настилом підлоги, що забезпечує високу міцність і довговічність. По периметру платформа обрамлена сталевим гнучим профілем, що забезпечує додатковий захист і зручність при завантаженні та розвантаженні;
- 3.Зручність і надійність:** Рифлений настил підлоги або фанера ламінована сітчаста забезпечують стійкість до зношування і підвищують надійність при транспортуванні вантажів. Вантажні провусини у формі півкільця дозволяють легко закріплювати вантаж;
- 4.Розбірний каркас:** Каркас платформи є розбірним і виготовлений з труби 40x25x2 мм, що забезпечує зручність у транспортуванні і зберіганні. Знімна алюмінієва стійка і круглі перекладини каркасу підвищують міцність і знижують загальну вагу конструкції;
- 5.Тент з ПВХ покриттям:** Тент виготовлений з ПВХ покриттям, яке забезпечує захист вантажу від атмосферних впливів. Шнурівка тенту і пластикові ремені ковпаків забезпечують надійну фіксацію і запобігають проникненню вологи;
- 6.Потужний двигун і трансмісія:** Двигун Ecotorq об'ємом 9 літрів з потужністю 330 к.с. забезпечує високу продуктивність. Механічна КПП EATON ESO14409 з 9 передачами вперед і 1 назад дозволяє точне і плавне перемикання передач, що важливо для роботи з великими вантажами;

7.Сучасні технології і комфорти: Автомобіль оснащений сучасними технологіями для забезпечення комфорту водія і ефективності роботи. Шини розміром 315/80 R 22.5 забезпечують хорошу прохідність і зчеплення з дорогою;

8.Екологічні стандарти: Двигун відповідає екологічному стандарту EURO-5, що знижує викиди шкідливих речовин і покращує екологічність транспортного засобу.

Опис бортового автомобіля FORD TRUCKS 1833 DC з причепом

Бортовий автомобіль FORD TRUCKS 1833 DC з причепом є потужним транспортним засобом, який забезпечує ефективне перевезення різних вантажів завдяки своїм технічним характеристикам і конструктивним особливостям. Це автомобіль з колісною формулою 4x2, що забезпечує хорошу маневреність і стабільність на дорозі. Колісна база автомобіля складає 3800 мм, що сприяє оптимальному розподілу навантаження і покращенню комфорту при їзді.

Під капотом знаходиться дизельний двигун Ecotorq об'ємом 9 літрів, який забезпечує потужність 330 к.с., що дозволяє автомобілю впоратися з важкими вантажами. Двигун відповідає екологічному стандарту EURO-5, що знижує викиди шкідливих речовин і покращує екологічність транспортного засобу. КПП - механічна, модель EATON ESO14409 з 9 передачами вперед і 1 назад, забезпечує плавне і точне перемикання передач.

Автомобіль обладнано шинами розміром 315/80 R 22.5, що забезпечує хорошу прохідність і зчеплення з дорогою. Вантажопідйомність автомобіля варіюється від 10 000 до 12 000 кг, що робить його придатним для перевезення великих і важких вантажів.

Платформа бортового автомобіля виготовлена зі сталевий гратчастої рами з гнутого швелера та настилом підлоги. По периметру платформа обрамлена відбортунням з сталевий гнутого профілю, що забезпечує додаткову міцність та захист. Для настилу підлоги використовується рифлена сталь або фанера ламінована сітчаста, а також вантажні провущини у формі півкільця для надійного кріплення вантажів.

Бортова платформа має передню стінку, яка набрана з алюмінієвого або сталевий профілю. Бічні відкидні борти і задній відкидний борт також виготовлені зі сталі або алюмінієвого профілю, що забезпечує міцність і зручність у використанні.

Каркас платформи розбірний і виготовлений зі стійок, арок і поздовжніх поперечин з труби 40x25x2 мм. Знімна алюмінієва стійка та перекладини каркасу з круглої труби 20 мм доповнюють конструкцію. Каркас забарвлюється ґрунтом, а між стійками встановлюється дерев'яна обрешітка.

Тент виготовлений з матеріалу з ПВХ покриттям сірого кольору або іншого на вибір покупця. Шнурівка тенту оснащена тросом ПВХ діаметром 6 мм з наконечниками для пломбування, а ремені ковпаків виготовлені з пластикового ПВХ.

Лакофарбове покриття борти, відборткування та настил платформи фарбуються, а низ платформи забарвлюється ґрунтом для підвищення стійкості до корозії та зносостійкості.

Цей бортовий автомобіль забезпечує високу функціональність і довговічність, що робить його ідеальним вибором для різноманітних транспортних завдань.

Додаткові фото бортового автомобіля FORD TRUCKS 1833 DC з причепом



Контактний телефон:
+38(097) 746-67-04
+38(099) 632-13-31
+38(044) 232-02-98

Адреса: Україна, 04060, м. Київ,
вул. Ризька, буд. 73-г, офіс 7
E-mail: tovkst@gmail.com
Website: kievspecteh.com

Код ЄДРПОУ 42623361.
IBAN UA573282090000026003000003717
в АТ «АБ «Південний».



Контактний телефон:
+38(097) 746-67-04
+38(099) 632-13-31
+38(044) 232-02-98

Адреса: Україна, 04060, м. Київ,
вул. Ризька, буд. 73-г, офіс 7
E-mail: tovkst@gmail.com
Website: kievspecteh.com

Код ЄДРПОУ 42623361.
IBAN UA573282090000026003000003717
в АТ «АБ «Південний».



Контактний телефон:
+38(097) 746-67-04
+38(099) 632-13-31
+38(044) 232-02-98

Адреса: Україна, 04060, м. Київ,
вул. Ризька, буд. 73-г, офіс 7
E-mail: tovkst@gmail.com
Website: kievspecteh.com

Код ЄДРПОУ 42623361.
IBAN UA573282090000026003000003717
в АТ «АБ «Південний».

Технічні характеристики бортового автомобіля FORD**TRUCKS 1833 DC з прицепом**

Параметр	Показник
Колісна формула	4x2
Колісна база	3800 мм.
Потужність двигуна	330 кВт (к.с.)
Модель двигуна	Ecotorq 9 літрів
Екологічна норма	EURO-5
КПП	EATON ESO14409
Тип КПП	механічна
Кількість передач вперед/назад	9+1 передача
Розмір шин	315/80 R 22.5
Вантажопідйомність	10000-12000 кг.
Платформа	Сталева ґратчаста рама з настилом підлоги, окантовування відбортуванням з сталевого гнучого профілю
Настил підлоги	Рифлена сталь або фанера ламінована сітчаста, вантажні провушини у формі півкільця
Бортова платформа	Передня стінка - борт з алюмінієвого або сталевого профілю, бічні і задній відкидні борти - з сталі або алюмінієвого профілю

Каркас (розбірний)	Стійки, арки і поперечини з труби 40x25x2 мм, знімна алюмінієва стійка, перекладини каркасу - кругла труба 20 мм, забарвлення ґрунтом
Тент	Матеріал з ПВХ покриттям сірого кольору або на вибір, шнурівка - трос ПВХ 6 мм, ремені ковпаків - пластикові ПВХ
Лакофарбове покриття	Борти та настил платформи фарбуються, низ платформи забарвлюється ґрунтом

НАШІ КЛІЄНТИ



Агроіндустріальний
Холдинг МХП



Onuf group



McDonald's



Ikea



Sandora



Кондитерська
фабрика «Рошен»



Збройні сили
України



Служба безпеки
України



Генеральна
прокуратура
України



Управління
державної охорони
України



Національна
гвардія України



ТОВ «Метінвест
холдинг»



Національна
гвардія України



ПриватБанк
АТ «ПАТ Приват
банк»



Окко



Укрнафта



Києво-Печерська
Лавра



Епіцентр



FOZZY



МегаМаркет



АТБ



Галичина



Карпатська
Джерельна



КМДА



Київпастрас



АСМАР



Київмедспецтранс



RUDOMAIN



ЕРІДОН ТЕХ



ТОВ
Укравтозапчастина



Автоцентр КІА
Корея Моторс



Телеканал СТБ



Посольство
Швейцарії в Україні



Посольство Швеції



Dyczerhoff



КУК



Київський
політехнічний
інститут ім.
Сікорського



ХНУ ім. Кузецьа



Національний інститут
ССХІ ім. М. М. АМОСОВА



Інститут
Гідромеханіки



Інститут Освітньої
Аналітики

Контактний телефон:
+38(097) 746-67-04
+38(099) 632-13-31
+38(044) 232-02-98

Адреса: Україна, 04060, м. Київ,
вул. Ризька, буд. 73-г, офіс 7
E-mail: tovkst@gmail.com
Website: kievspecteh.com

Код ЄДРПОУ 42623361.
IBAN UA573282090000026003000003717
в АТ «АБ «Південний».