

Бортовий автомобіль DONGFENG DFL1120B21

Марка : DONGFENG

Вантажопідйомність : 14295 кг.

Колісна формула : 4x2

Опис : Бортовий автомобіль на шасі DONGFENG DFL1120B21-KF1R-931-002J – це надійна та універсальна вантажна платформа, яка поєднує високу міцність конструкції. Його колісна формула становить 4x2, повна маса даного бортового автомобіля 14 295 кг., а колісна база 3 800 мм. Двигун дизельний Cummins ISD180 50.



Контактний телефон:
+38(097) 746-67-04
+38(099) 632-13-31
+38(044) 232-02-98

Адреса: Україна, 04060, м. Київ,
вул. Ризька, буд. 73-г, офіс 7
E-mail: tovkst@gmail.com
Website: kievspecteh.com

Код ЄДРПОУ 42623361.
IBAN UA573282090000026003000003717
в АТ «АБ «Південний».

Креслення бортового автомобіля DONGFENG DFL1120B21

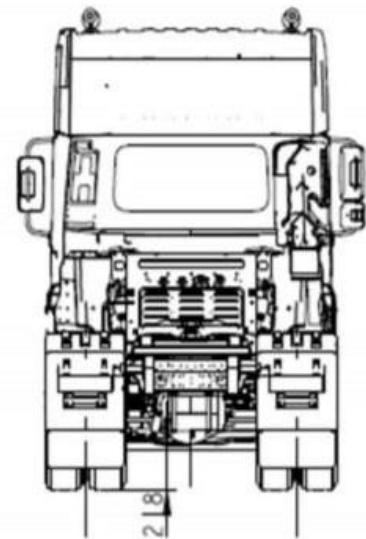
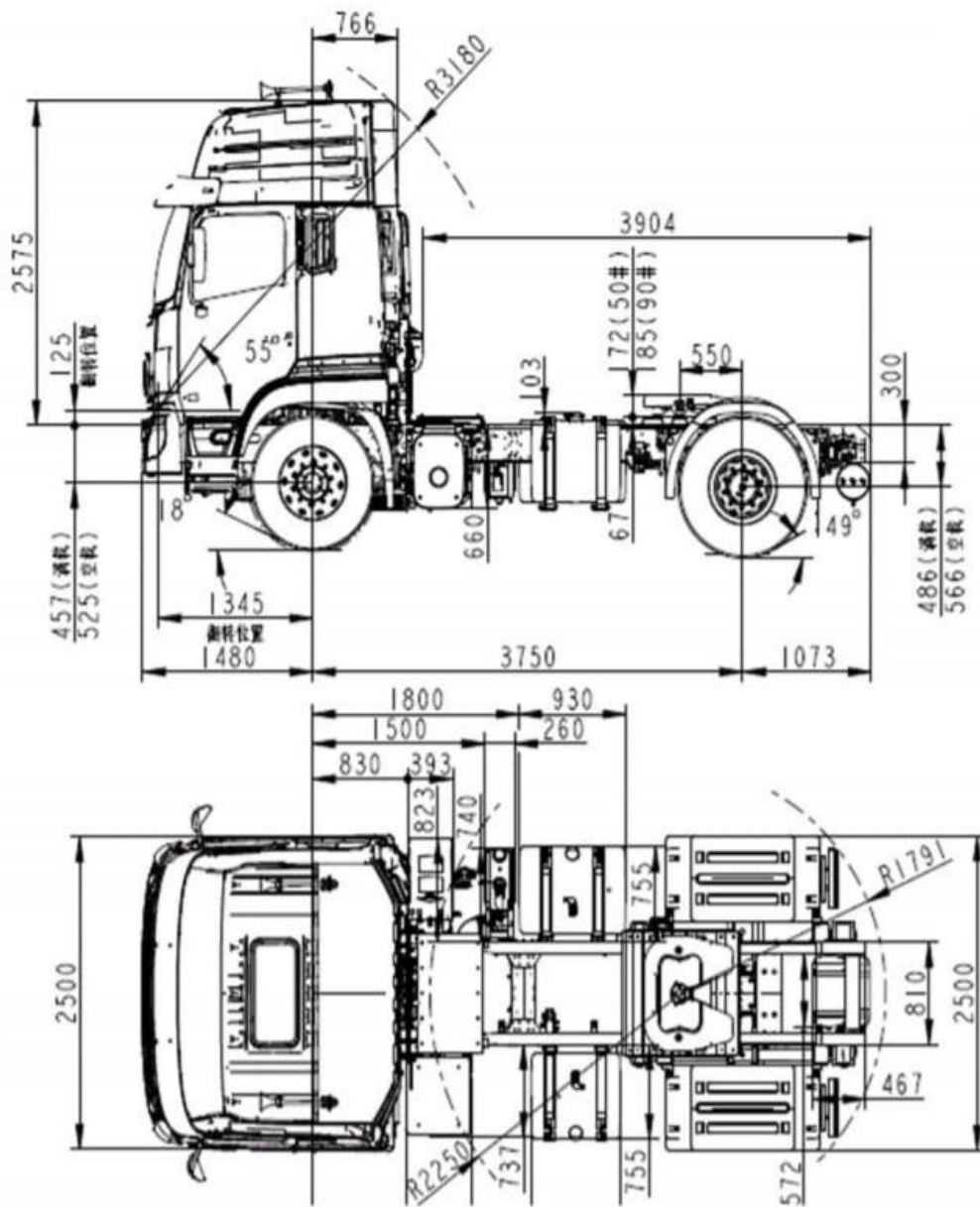

Контактний телефон:
+38(097) 746-67-04
+38(099) 632-13-31
+38(044) 232-02-98

Адреса: Україна, 04060, м. Київ,
вул. Ризька, буд. 73-г, офіс 7
E-mail: tovkst@gmail.com
Website: kievspecteh.com

Код ЄДРПОУ 42623361.
IBAN UA573282090000026003000003717
в АТ «АБ «Південний».

Особливості бортового автомобіля ТК-TGS-KM-215 + КМУ

- Відкрита бортова платформа з можливістю швидкого завантаження/розвантаження.
- Знімні борти зі сталі та алюмінію, що забезпечують міцність і легкість конструкції.
- Захист кабіни від зсуву вантажу для безпеки водія та пасажирів.
- Можливість встановлення крано-маніпуляторної установки (КМУ), що розширює функціонал автомобіля.
- Опціональне оснащення тентом на каркасі для захисту вантажу від зовнішніх впливів.
- **Базове шасі:** DONGFENG DFL1120B21-KF1R-931-002J.
- **Колісна формула:** 4x2, що забезпечує хорошу маневреність та оптимальну прохідність.
- **Повна маса:** 14 295 кг, що дозволяє перевозити великі вантажі.
- **Колісна база:** 3 800 мм, що сприяє рівномірному розподілу навантаження та стабільності на дорозі.
- **Модель двигуна:** Dongfeng Cummins ISD180 50.
- **Потужність:** 132 кВт (приблизно 180 к.с.), що забезпечує ефективну роботу при різних навантаженнях.
- **Екологічний стандарт:** Євро-5, що знижує викиди та відповідає сучасним екологічним нормам.
- Висока надійність конструкції завдяки міцним матеріалам платформи.
- Універсальність – підходить для комерційних перевезень, будівельних робіт, логістики.
- Економічний двигун з оптимізованою витратою пального.
- Додаткові можливості адаптації під специфічні потреби за допомогою КМУ або тенту.
- Комфортне та безпечне керування завдяки продуманій ергономіці кабіни.

Опис бортового автомобіля DONGFENG DFL1120B21

Бортовий автомобіль на шасі DONGFENG DFL1120B21-KF1R-931-002J – це надійна та універсальна вантажна платформа, яка поєднує високу міцність конструкції, ефективність у транспортуванні різноманітних вантажів та можливість додаткового оснащення. Завдяки відкритій платформі з бортами, що знімаються, цей автомобіль ідеально підходить для перевезення великогабаритних і нестандартних вантажів, забезпечуючи швидке завантаження та розвантаження. Борти виготовлені зі сталі та алюмінію, що гарантує їх міцність і легкість, а також довговічність при експлуатації в різних умовах.

Кабіна автомобіля має спеціальний захист від можливого зсуву вантажу, що підвищує безпеку водія та пасажирів у процесі транспортування. Конструкція платформи дозволяє встановлення крано-маніпуляторної установки, що значно розширює функціональні можливості техніки. За потреби можливе додаткове обладнання у вигляді тенту на каркасі, що забезпечує захист вантажу від атмосферних впливів та сторонніх факторів. Основою цього транспортного засобу є потужне шасі DONGFENG DFL1120B21-KF1R-931-002J, яке гарантує високу прохідність і витривалість при значних навантаженнях. Колісна формула 4x2 дозволяє ефективно розподіляти навантаження та забезпечує стійкість на різних типах покриття. Повна маса автомобіля становить 14 295 кг, що дозволяє йому впевнено справлятися з перевезенням вантажів різного типу. Колісна база в 3 800 мм сприяє рівномірному розподілу навантаження, забезпечуючи стабільність під час руху.

Автомобіль оснащений сучасним і економічним двигуном Dongfeng Cummins ISD180 50, який відповідає екологічному стандарту Євро-5. Завдяки потужності 132 кВт цей силовий агрегат забезпечує оптимальну витрату пального та високі показники продуктивності, що робить автомобіль ефективним у використанні. Це рішення ідеально підходить для комерційних перевезень, будівельних робіт та логістичних завдань, де потрібна висока надійність, універсальність і продуктивність.

Додаткові фото бортового автомобіля DONGFENG DFL1120B21



Контактний телефон:
+38(097) 746-67-04
+38(099) 632-13-31
+38(044) 232-02-98

Адреса: Україна, 04060, м. Київ,
вул. Ризька, буд. 73-г, офіс 7
E-mail: tovkst@gmail.com
Website: kievspecteh.com

Код ЄДРПОУ 42623361.
IBAN UA573282090000026003000003717
в АТ «АБ «Південний».

Технічні характеристики бортового автомобіля DONGFENG DFL1120B21

Параметр	Показник
Базове шасі	DONGFENG DFL1120B21-KF1R-931-002J
Колісна формула	4x2
Повна маса	14 295 кг.
Колісна база	3 800 мм.
Тип платформи	Відкрита, знімні борти
Матеріал бортів	Сталь/алюміній
Захист кабіни	Від зсуву вантажу
Можливості додаткового оснащення	Крано-маніпуляторна установка (КМУ), тент на каркасі
Двигун	Dongfeng Cummins ISD180 50
Потужність	132 кВт
Екологічний стандарт	Євро-5

НАШІ КЛІЄНТИ



Агроіндустріальний
Холдінг МХП



Onur group



McDonald's



Ikea



Sandora



Кондитерська
фабрика «Рошен»



Збройні сили
України



Служба безпеки
України



Генеральна
прокуратура
України



Управління
державної охорони
України



Національна
гвардія України



ТОВ «Метінвест
холдінг»



Національна
гвардія України



ПриватБанк
АТ «ПАТ Приват
банк»



Окко



Укрнафта



Києво-Печерська
Лавра



Епіцентр



FOZZY



MegaMarket



АТБ



Галичина



Карпатська
Джерельна



КМДА



Київпастрас



ASMAP



Київмедспецтранс



RUDOMAIN



ЕРІДОН ТЕХ



ТОВ
Укравтозапчастина



Автоцентр KIA
Корея Моторс



Телеканал СТБ



Посольство
Швейцарії в Україні



Посольство Швеції



Dyczerhoff



КУК



Київський
політехнічний
інститут ім.
Сікорського



ХНЗУ ім. Кузевиці



Національний інститут
ССХІ ім. М. М. АМОСОВА



Інститут
Гідромеханіки



Інститут Освітньої
Аналітики

Контактний телефон:
+38(097) 746-67-04
+38(099) 632-13-31
+38(044) 232-02-98

Адреса: Україна, 04060, м. Київ,
вул. Ризька, буд. 73-г, офіс 7
E-mail: tovkst@gmail.com
Website: kievspecteh.com

Код ЄДРПОУ 42623361.
IBAN UA573282090000026003000003717
в АТ «АБ «Південний».