

**Бортовий автомобіль DONGFENG DFH1180E3 тент**

**Марка : DONG FENG**

**Вантажопідйомність : 18000 кг.**

**Колісна формула : 4x2**

**Опис :** Бортовий автомобіль, створений на базі шасі DONGFENG DFH1180E3-KR5K-999-012J, є універсальним транспортним рішенням для перевезення різноманітних вантажів. Розміри бортової платформи (Д x Ш x В) 7200 x 2500 x 2500 мм. його колісна формула 4x2, повна маса бортового автомобіля 18 000 кг.



Контактний телефон:  
+38(097) 746-67-04  
+38(099) 632-13-31  
+38(044) 232-02-98

Адреса: Україна, 04060, м. Київ,  
вул. Ризька, буд. 73-г, офіс 7  
E-mail: [tovkst@gmail.com](mailto:tovkst@gmail.com)  
Website: [kievspecteh.com](http://kievspecteh.com)

Код ЄДРПОУ 42623361.  
IBAN UA573282090000026003000003717  
в АТ «АБ «Південний».

## Креслення бортового автомобіля DONGFENG DFH1180E3 тент

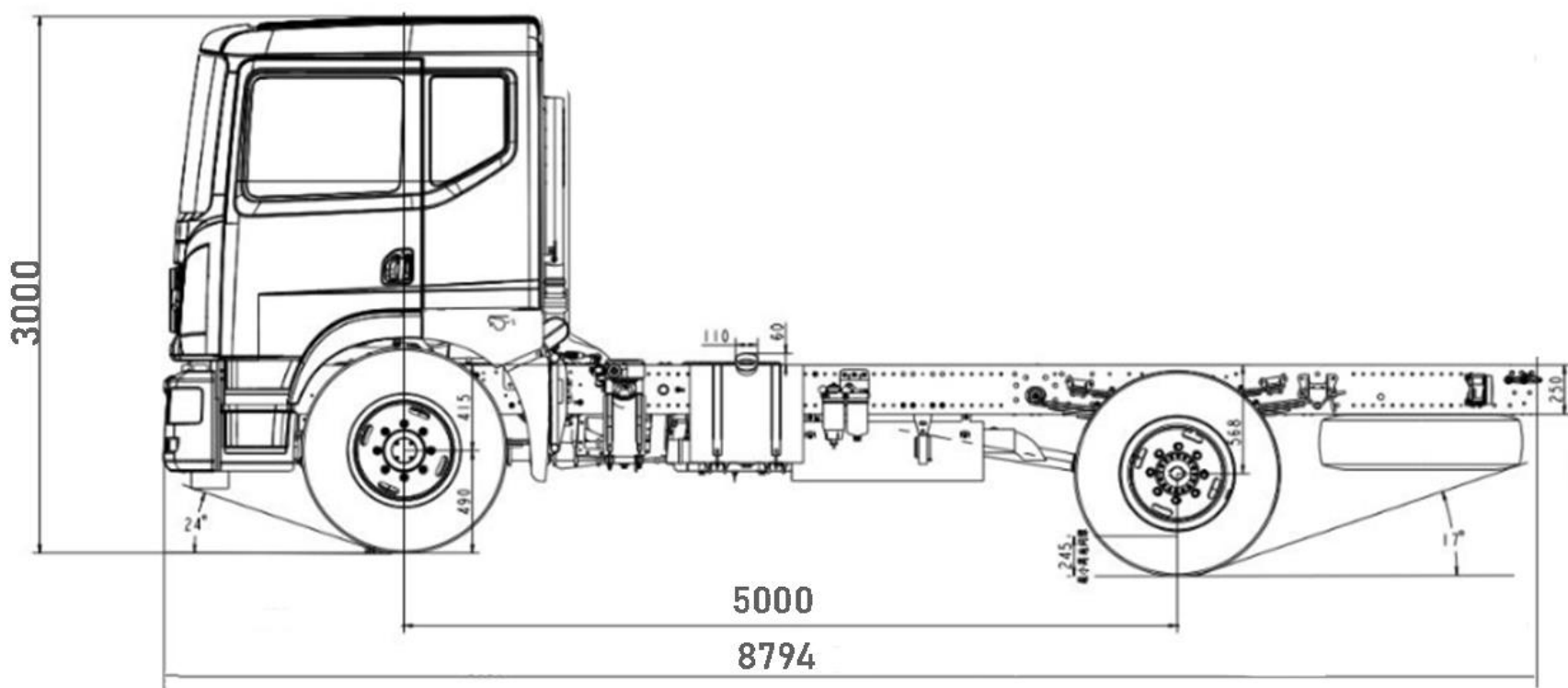

Контактний телефон:  
+38(097) 746-67-04  
+38(099) 632-13-31  
+38(044) 232-02-98

Адреса: Україна, 04060, м. Київ,  
вул. Ризька, буд. 73-г, офіс 7  
E-mail: [tovkst@gmail.com](mailto:tovkst@gmail.com)  
Website: [kievspecteh.com](http://kievspecteh.com)

Код ЄДРПОУ 42623361.  
IBAN UA573282090000026003000003717  
в АТ «АБ «Південний».

## Особливості бортового автомобіля DONGFENG DFH1180E3 тент

- **Універсальна платформа** – можливість експлуатації як у відкритому вигляді, так і під тентом для захисту вантажу від погодних умов.
- **Міцна конструкція** – підлога бортової платформи виготовлена зі сталі, а борти – з алюмінію, що забезпечує баланс між міцністю і зменшенням загальної ваги.
- **Зручне завантаження і розвантаження** – борти легко відкриваються, що дозволяє швидко виконувати вантажні операції з боків і ззаду.
- **Можливість встановлення додаткового обладнання** – передбачено монтаж крано-маніпуляторної установки або тенту на каркасі для розширення функціональності автомобіля.
- **Висока вантажопідйомність** – завдяки повній масі 18 000 кг і спорядженій масі 6200 кг, автомобіль може перевозити значні вантажі без втрати ефективності.
- **Маневреність і стійкість** – колісна формула 4x2 і колісна база 5000 мм забезпечують хорошу керованість і впевнене пересування навіть у складних умовах.
- **Економічний і потужний двигун** – встановлений мотор ISD285 50 потужністю 210 кВт відповідає стандарту Євро-5, що знижує витрати пального та мінімізує викиди.
- **Комфортна кабіна** – стандартна кабіна D560 оснащена спальним місцем, що робить поїздки на далекі відстані зручнішими для водія.
- **Надійність і довговічність** – шасі DONGFENG DFH1180E3 адаптоване для інтенсивної експлуатації у сфері вантажоперевезень.
- **Відповідність сучасним екологічним стандартам** – автомобіль відповідає вимогам Євро-5, що робить його придатним для використання в регіонах із суворими екологічними нормами.

## Опис бортового автомобіля DONGFENG DFH1180E3 тент

Бортовий автомобіль, створений на базі шасі DONGFENG DFH1180E3-KR5K-999-012J, є універсальним транспортним рішенням для перевезення різноманітних вантажів. Його конструкція передбачає можливість використання як відкритої платформи, так і тентованого кузова, що забезпечує захист вантажу від впливу погодних умов. Завдяки оптимальним габаритам платформи розміром 7200 x 2500 x 2500 мм автомобіль чудово підходить для транспортування великогабаритних і насипних вантажів.

Основою конструкції є високоміцна металева платформа, де підлога виконана зі сталі, а борти виготовлені з алюмінію, що забезпечує міцність і зменшення загальної маси автомобіля. Відкидні борти дозволяють зручно завантажувати і розвантажувати вантаж як з боків, так і ззаду. У разі необхідності автомобіль може бути дооснащений тентом на каркасі, що робить його ще більш універсальним у використанні. Базове шасі DONGFENG DFH1180E3 гарантує високу надійність та витривалість у важких умовах експлуатації. Завдяки колісній формулі 4x2 і оптимальній колісній базі в 5000 мм автомобіль має гарну маневреність і стійкість на дорозі. Повна маса автомобіля складає 18 000 кг, а споряджена маса – 6200 кг, що забезпечує високу вантажопідйомність і ефективність транспортування.

Силова установка представлена потужним і економічним двигуном ISD285 50, який розвиває 210 кВт, відповідаючи екологічному стандарту Євро-5. Це дозволяє не тільки знизити витрати на паливо, але і мінімізувати викиди шкідливих речовин в атмосферу. Комфорт водія забезпечується сучасною кабіною D560, яка виконана в стандартному варіанті та оснащена одноярусним спальним місцем. Це робить автомобіль придатним для далеких перевезень, забезпечуючи зручність під час тривалих поїздок. DONGFENG DFH1180E3-KR5K-999-012J – це практичний і ефективний вибір для комерційного транспорту, який поєднує в собі надійність, продуктивність і комфорт.

Додаткові фото бортового автомобіля **DONGFENG DFH1180E3** тент

---



Контактний телефон:  
+38(097) 746-67-04  
+38(099) 632-13-31  
+38(044) 232-02-98

Адреса: Україна, 04060, м. Київ,  
вул. Ризька, буд. 73-г, офіс 7  
E-mail: [tovkst@gmail.com](mailto:tovkst@gmail.com)  
Website: [kievspecteh.com](http://kievspecteh.com)

Код ЄДРПОУ 42623361.  
IBAN UA573282090000026003000003717  
в АТ «АБ «Південний».

---



Контактний телефон:  
+38(097) 746-67-04  
+38(099) 632-13-31  
+38(044) 232-02-98

Адреса: Україна, 04060, м. Київ,  
вул. Ризька, буд. 73-г, офіс 7  
E-mail: [tovkst@gmail.com](mailto:tovkst@gmail.com)  
Website: [kievspecteh.com](http://kievspecteh.com)

Код ЄДРПОУ 42623361.  
IBAN UA573282090000026003000003717  
в АТ «АБ «Південний».



Контактний телефон:  
**+38(097) 746-67-04**  
**+38(099) 632-13-31**  
**+38(044) 232-02-98**

Адреса: Україна, 04060, м. Київ,  
вул. Ризька, буд. 73-г, офіс 7  
E-mail: [tovkst@gmail.com](mailto:tovkst@gmail.com)  
Website: [kievspecteh.com](http://kievspecteh.com)

Код ЄДРПОУ 42623361.  
IBAN UA573282090000026003000003717  
в АТ «АБ «Південний».



Контактний телефон:  
**+38(097) 746-67-04**  
**+38(099) 632-13-31**  
**+38(044) 232-02-98**

Адреса: Україна, 04060, м. Київ,  
вул. Ризька, буд. 73-г, офіс 7  
E-mail: [tovkst@gmail.com](mailto:tovkst@gmail.com)  
Website: [kievspecteh.com](http://kievspecteh.com)

Код ЄДРПОУ 42623361.  
IBAN UA573282090000026003000003717  
в АТ «АБ «Південний».



**Технічні характеристики бортового автомобіля****DONGFENG DFH1180E3 тент**

Характеристика	Значення
Базове шасі	DONGFENG DFH1180E3-KR5K-999-012J
Тип платформи	Відкрита або тентована
Матеріал платформи	Підлога - сталь, борти - алюміній
Розміри бортової платформи (Д x Ш x В)	7200 x 2500 x 2500 мм.
Колісна формула	4x2
Повна маса	18 000 кг.
Споряджена маса	6 200 кг.
Колісна база	5 000 мм.
Двигун	ISD285 50, 210 кВт, Євро-5
Тип кабіни	D560, стандартна, одноярусне ліжко

## НАШІ КЛІЄНТИ



Агроіндустріальний  
Холдінг МХП



Onur group



McDonald's



Ikea



Sandora



Кондитерська  
фабрика «Рошен»



Збройні сили  
України



Служба безпеки  
України



Генеральна  
прокуратура  
України



Управління  
державної охорони  
України



Національна  
гвардія України



ТОВ «Метінвест  
холдінг»



Національна  
гвардія України



ПриватБанк  
АТ «ПАТ Приват  
банк»



Окко



Укрнафта



Києво-Печерська  
Лавра



Епіцентр



FOZZY



MegaMarket



АТБ



Галичина



Карпатська  
Джерельна



КМДА



Київпастрас



ASMAP



Київмедспецтранс



RUDOMAIN



ЕРІДОН ТЕХ



ТОВ  
Укравтозапчастина



Автоцентр KIA  
Корея Моторс



Телеканал СТБ



Посольство  
Швейцарії в Україні



Посольство Швеції



Duckerhoff



КУК



Київський  
політехнічний  
інститут ім.  
Сікорського



ХНЗУ ім. Кузевиці



Національний інститут  
ССХІ ім. М. М. АМОСОВА



Інститут  
Гідромеханіки



Інститут Освітньої  
Аналітики

Контактний телефон:  
+38(097) 746-67-04  
+38(099) 632-13-31  
+38(044) 232-02-98

Адреса: Україна, 04060, м. Київ,  
вул. Ризька, буд. 73-г, офіс 7  
E-mail: [tovkst@gmail.com](mailto:tovkst@gmail.com)  
Website: [kievspecteh.com](http://kievspecteh.com)

Код ЄДРПОУ 42623361.  
IBAN UA573282090000026003000003717  
в АТ «АБ «Південний».