

Бортовий автомобіль DONGFENG CL90

Марка : DONGFENG

Вантажопідйомність : 7900 кг.

Кількість осей : 2

Опис : Бортовий автомобіль DONGFENG CL90 (модель ТК-DF-БП) – це потужний транспортний засіб. Оснащений дизельним двигуном ZD30D15-5N (2,97 л, 110 кВт, 370 Н·м) стандарту Euro V, автомобіль має повну масу 7,9 т та може розвивати швидкість до 110 км/год. Кабіна стандартна (ширина 2030 мм), з механічною 8-ступеневою КПП.



Контактний телефон:
+38(097) 746-67-04
+38(099) 632-13-31
+38(044) 232-02-98

Адреса: Україна, 04060, м. Київ,
вул. Ризька, буд. 73-г, офіс 7
E-mail: tovkst@gmail.com
Website: kievspecteh.com

Код ЄДРПОУ 42623361.
IBAN UA573282090000026003000003717
в АТ «АБ «Південний».

Креслення бортового автомобіля DONGFENG CL90

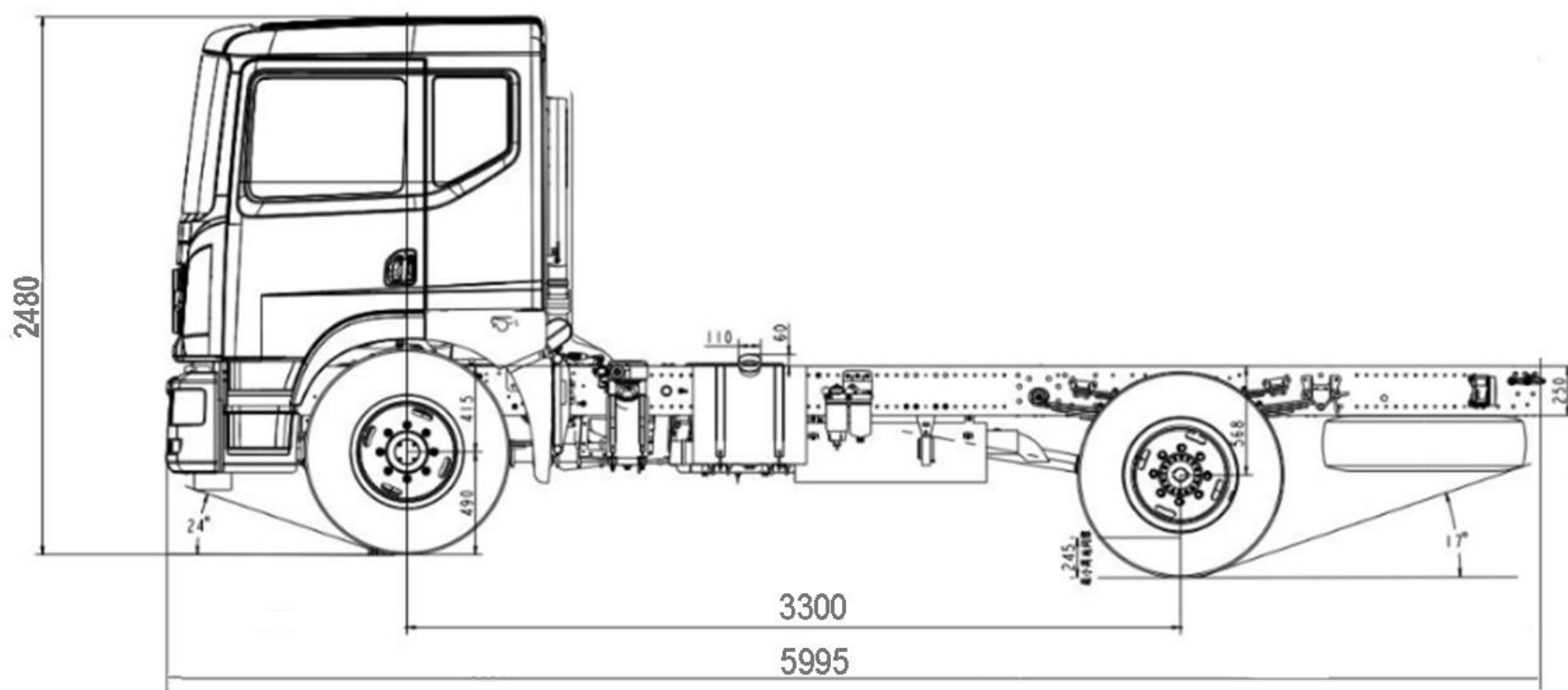

Контактний телефон:
+38(097) 746-67-04
+38(099) 632-13-31
+38(044) 232-02-98

Адреса: Україна, 04060, м. Київ,
вул. Ризька, буд. 73-г, офіс 7
E-mail: tovkst@gmail.com
Website: kievspecteh.com

Код ЄДРПОУ 42623361.
IBAN UA573282090000026003000003717
в АТ «АБ «Південний».

Особливості бортового автомобіля DONGFENG CL90

- 1. Потужний двигун:** Дизельний двигун ZD30D15-5N об'ємом 2,97 л, з потужністю 110 кВт і максимальним крутним моментом 370 Н·м, забезпечує високу продуктивність та ефективність, відповідаючи екологічним стандартам Euro V.
- 2. Вантажна платформа:** Розміри платформи 4200 x 2100 x 2100 мм, виконана з вологостійкої фанери та алюмінієвих бортів, що забезпечує міцність і довговічність при перевезенні різноманітних вантажів.
- 3. Міцність і безпека:** Барабанні гальма, система ABS, ESC та задній стабілізатор поперечної стійкості підвищують безпеку та стабільність на дорозі.
- 4. Комфорт і оснащення:** Стандартна кабіна з кондиціонером, електросклопідйомниками, MP3-блютуз, а також світлодіодними денними ходовими вогнями забезпечує зручність і комфорт для водія.
- 5. Універсальність:** Автомобіль має високу маневреність і вантажопідйомність, що робить його придатним для різних комерційних завдань, від будівництва до сільського господарства.

Опис бортового автомобіля DONGFENG CL90

Бортовий автомобіль DONGFENG CL90 – це ідеальне рішення для перевезення вантажів, поєднуючи у собі потужність, надійність та сучасні технології. Цей транспортний засіб створений для того, щоб відповідати вимогам сучасного бізнесу, забезпечуючи ефективність у перевезеннях на середні та великі відстані. Під капотом DONGFENG CL90 розташований потужний дизельний двигун, який відзначається високою продуктивністю та економічністю. Завдяки сучасним технологіям двигун відповідає суворим екологічним стандартам, зменшуючи викиди шкідливих речовин у атмосферу. Це дозволяє не тільки зберігати екологію, але й знижувати експлуатаційні витрати завдяки оптимальному споживанню пального.

Автомобіль має вражаючу вантажопідйомність, що дозволяє перевозити великі обсяги вантажу. Це робить його незамінним для різних галузей промисловості, включаючи будівництво, сільське господарство та логістику. Бортова платформа автомобіля забезпечує зручність завантаження і розвантаження, що значно полегшує роботу з великогабаритними та важкими вантажами. Кабіна DONGFENG CL90 створена з урахуванням потреб водія, пропонуючи високий рівень комфорту. Вона оснащена ергономічними сидіннями, сучасною панеллю приладів і ефективною системою кондиціонування, що забезпечує комфортні умови навіть під час тривалих поїздок. Безпека водія і пасажирів також перебуває на високому рівні завдяки системам ABS, стабілізації та міцній конструкції кабіни.

Особлива увага приділена маневреності автомобіля. Завдяки продуманій конструкції підвіски та міцному шасі, DONGFENG CL90 демонструє відмінну стійкість і керованість, навіть на пересічній місцевості чи в умовах обмеженого простору. Це дозволяє впевнено виконувати завдання як у міських умовах, так і на будівельних майданчиках чи сільських дорогах. Додаткові опції, доступні для цієї моделі, роблять її ще більш універсальною. Можливість встановлення гідравлічних бортів, систем для кріплення вантажу та інших допоміжних пристроїв дозволяє адаптувати автомобіль під конкретні потреби користувача.

У підсумку, бортовий автомобіль DONGFENG CL90 – це надійний партнер для бізнесу, який забезпечує високу продуктивність, комфорт та безпеку. Його технічні характеристики і продуманий дизайн роблять його одним з найкращих варіантів для комерційних перевезень, здатним відповідати найвищим стандартам якості і ефективності.

Додаткові фото бортового автомобіля DONGFENG CL90



Контактний телефон:
+38(097) 746-67-04
+38(099) 632-13-31
+38(044) 232-02-98

Адреса: Україна, 04060, м. Київ,
вул. Ризька, буд. 73-г, офіс 7
E-mail: tovkst@gmail.com
Website: kievspecteh.com

Код ЄДРПОУ 42623361.
IBAN UA573282090000026003000003717
в АТ «АБ «Південний».



Контактний телефон:
+38(097) 746-67-04
+38(099) 632-13-31
+38(044) 232-02-98

Адреса: Україна, 04060, м. Київ,
вул. Ризька, буд. 73-г, офіс 7
E-mail: tovkst@gmail.com
Website: kievspecteh.com

Код ЄДРПОУ 42623361.
IBAN UA573282090000026003000003717
в АТ «АБ «Південний».



Контактний телефон:
+38(097) 746-67-04
+38(099) 632-13-31
+38(044) 232-02-98

Адреса: Україна, 04060, м. Київ,
вул. Ризька, буд. 73-г, офіс 7
E-mail: tovkst@gmail.com
Website: kievspecteh.com

Код ЄДРПОУ 42623361.
IBAN UA573282090000026003000003717
в АТ «АБ «Південний».

Технічні характеристики бортового автомобіля DONGFENG CL90

Параметр	Показник
Модель	ТК-DF-БП
Матеріал бортової платформи	вологостійка фанера, алюмінієві борти
Розміри бортової платформи	4200 x 2100 x 2100
Повна маса автомобіля	7,9 т.
Тип кабіни	стандартна
ширина кабіни	2030
Колісна база	3300
максимальна швидкість, км/год	110
габаритні розміри	5995 × 2250 × 2480
Споряджена маса (шасі)	2850
Двигун	ZD30D15-5N, дизель, 2,97 л.
номінальна потужність	110kw
максимальний крутний момент	370N·m
Стандарти викидів	Euro V
ємність паливного бака	120
КПП	механічна, 8-ст

співвідношення швидкостей	
передні гальма	барабанні
задні гальма	барабанні
Гірське гальмо	+
Антиблокувальна гальмівна система з ABS та ESC	+
задній стабілізатор поперечної стійкості	+
шини	215/70R17.5
Електросклопідйомники	+
центральний замок	+
передня протитуманна фара	+
Контурні габаритні вогні	+
Світлодіодні денні ходові вогні	+
регулювання дзеркала заднього виду	механічне
дзеркало заднього виду з електрообігрівом	+
Розташування сидінь	1+2
комфорт	
Круїз контроль	-
блютуз телефон	+
MP3 блютуз	+
Кондиціонер	+

НАШІ КЛІЄНТИ



Агроіндустріальний
Холдінг МХП



Onur group



McDonald's



Ikea



Sandora



Кондитерська
фабрика «Рошен»



Збройні сили
України



Служба безпеки
України



Генеральна
прокуратура
України



Управління
державної охорони
України



Національна
гвардія України



ТОВ «Метінвест
холдінг»



Національна
гвардія України



ПриватБанк
АТ «ПАТ Приват
банк»



Окко



Укрнафта



Києво-Печерська
Лавра



Епіцентр



FOZZY



MegaMarket



АТБ



Галичина



Карпатська
Джерельна



КМДА



Київпастрас



ASMAP



Київмедспецтранс



RUDOMAIN



ЕРІДОН ТЕХ



ТОВ
Укравтозапчастина



Автоцентр KIA
Корея Моторс



Телеканал СТБ



Посольство
Швейцарії в Україні



Посольство Швеції



Duckerhoff



КУК



Київський
політехнічний
інститут ім.
Сікорського



ХНЗУ ім. Кузевиці



Національний інститут
ССХІ ім. М. М. АМОСОВА



Інститут
Гідромеханіки



Інститут Освітньої
Аналітики

Контактний телефон:
+38(097) 746-67-04
+38(099) 632-13-31
+38(044) 232-02-98

Адреса: Україна, 04060, м. Київ,
вул. Ризька, буд. 73-г, офіс 7
E-mail: tovkst@gmail.com
Website: kievspecteh.com

Код ЄДРПОУ 42623361.
IBAN UA573282090000026003000003717
в АТ «АБ «Південний».