

## **Бортовий автомобіль DONG FENG CA9C**

**Марка : DONG FENG**

**Вантажопідйомність : 12000 кг.**

**Колісна формула : 4x2**

**Опис :** Бортовий автомобіль на базі DONGFENG CA9C – це універсальний транспортний засіб, створений для перевезення різноманітних вантажів у міських та міжміських умовах. Його габаритні розміри (ДхШхВ) 8375 × 2330 × 2560 мм., а розмір бортової платформи (ДхШхВ) 4500 × 2450 × 400 мм. Колісна формула 4x2, двигун ISF3.8S5168.



Контактний телефон:  
+38(097) 746-67-04  
+38(099) 632-13-31  
+38(044) 232-02-98

Адреса: Україна, 04060, м. Київ,  
вул. Ризька, буд. 73-г, офіс 7  
E-mail: [tovkst@gmail.com](mailto:tovkst@gmail.com)  
Website: [kievspecteh.com](http://kievspecteh.com)

Код ЄДРПОУ 42623361.  
IBAN UA573282090000026003000003717  
в АТ «АБ «Південний».

## Креслення бортового автомобіля DONGFENG DFL1120B21

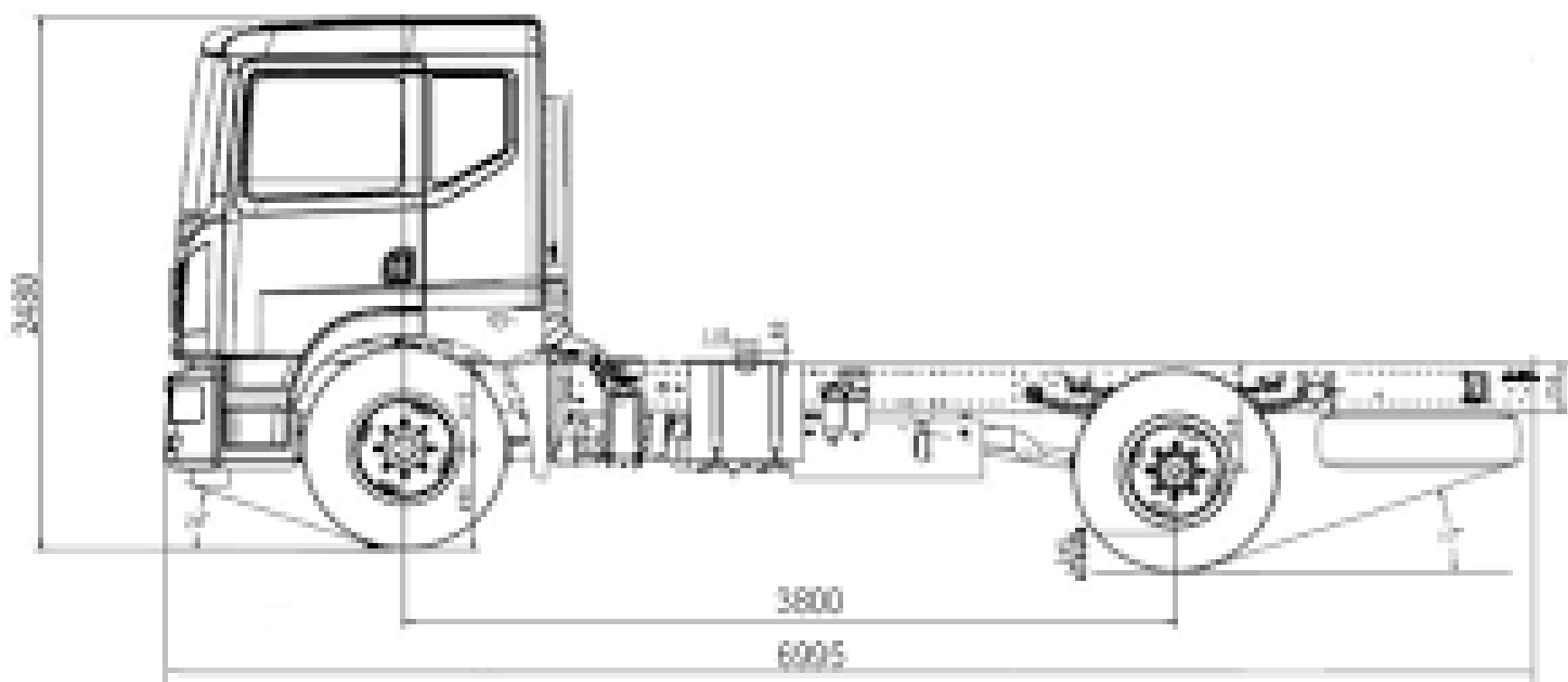

Контактний телефон:  
+38(097) 746-67-04  
+38(099) 632-13-31  
+38(044) 232-02-98

Адреса: Україна, 04060, м. Київ,  
вул. Ризька, буд. 73-г, офіс 7  
E-mail: [tovkst@gmail.com](mailto:tovkst@gmail.com)  
Website: [kievspecteh.com](http://kievspecteh.com)

Код ЄДРПОУ 42623361.  
IBAN UA573282090000026003000003717  
в АТ «АБ «Південний».

## Особливості бортового автомобіля ТК-TGS-KM-215 + КМУ

- **Універсальність використання** – можливість експлуатації як у місті, так і на заміських маршрутах, що робить автомобіль ідеальним для різних логістичних задач.
- **Міцна конструкція платформи** – сталева ґратчаста рама з настилом підлоги з рифленої сталі забезпечує міцність, довговічність та протиковзні властивості.
- **Легкі та міцні борти** – виконані з алюмінієвого профілю товщиною 25 мм, що знижує загальну масу конструкції, підвищуючи її вантажопідйомність.
- **Зручне завантаження та розвантаження** – всі борти відкидні, оснащені імпорнтними замками, що забезпечує надійну фіксацію вантажу та швидкий доступ до платформи.
- **Захист кабіни від зсуву вантажу** – між кабіною та переднім бортом встановлена спеціальна зварна конструкція, яка захищає водія та пасажирів.
- **Висока вантажопідйомність** – автомобіль здатний перевозити до 12 000 кг вантажу, що робить його ефективним для комерційних перевезень.
- **Комфортна кабіна King Cabin** – ширина 2030 мм, ергономічне планування та просторе водійське місце сприяють зручності під час тривалих поїздок.
- **Потужний та економічний двигун** – ISF3.8S5168, 125 кВт потужності та 600 Нм крутного моменту, що забезпечує відмінну продуктивність та відповідність екологічним стандартам Euro V.
- **Надійна трансмісія** – 8-ступінчаста механічна коробка передач FAST 8JS75T, що забезпечує плавне перемикання передач і довговічність роботи.
- **Оптимальне навантаження на осі** – передня вісь витримує до 3900 кг, а задня – до 8100 кг, що забезпечує стійкість та рівномірний розподіл ваги.
- **Висока швидкість та маневреність** – максимальна швидкість 110 км/год та продумане співвідношення швидкостей 4,33 роблять автомобіль ефективним для далеких перевезень.
- **Місткий паливний бак** – об'єм 200 л дозволяє долати значні відстані без частих дозаправок, що важливо для міжміських перевезень.



## Опис бортового автомобіля DONGFENG DFL1120B21

Бортовий автомобіль на базі DONGFENG CA9C – це універсальний транспортний засіб, створений для перевезення різноманітних вантажів у міських та міжміських умовах. Завдяки можливості установки тенту та крано-маніпуляторної установки, він забезпечує високу функціональність та адаптацію до різних завдань. Виготовлена на Заводі спецтехніки Техкомплект, ця модель відзначається міцністю, ергономікою та надійністю у використанні.

Автомобіль оснащений сталеву гратчастою рамою, що створює міцну платформу з настилом із рифленої сталі, яка має протиковзні властивості. Бортова конструкція виконана з алюмінієвого профілю товщиною 25 мм, що забезпечує легкість і довговічність. Всі борти – передній, бокові та задній – відкидні, що спрощує завантаження і розвантаження. Замки імпорного виробництва надають додаткову надійність при закритті бортів. Передбачена спеціальна зварна конструкція між кабіною та переднім бортом, що виконує функцію захисту кабіни від зсуву вантажу.

Шасі DONGFENG C120N (CA9C-402-901A) забезпечує вантажопідйомність у 12 000 кг та відмінну керованість завдяки колісній базі 4700 мм. Кабіна King Cabin має ширину 2030 мм, що забезпечує комфорт водієві та пасажиром. Максимальна швидкість автомобіля становить 110 км/год, що дозволяє здійснювати оперативні перевезення на трасах. Двигун ISF3.8S5168 відповідає екологічним стандартам Euro V, розвиває потужність 125 кВт і забезпечує крутний момент 600 Нм, що гарантує високу продуктивність та ефективність у роботі. Автомобіль обладнаний 8-ступінчастою механічною коробкою передач FAST 8JS75T із металевим корпусом, що відрізняється зносостійкістю та довгим терміном служби. Вантажний розподіл здійснюється рівномірно: передня вісь витримує навантаження до 3900 кг, а задня – до 8100 кг. Завдяки співвідношенню швидкостей 4,33 автомобіль забезпечує оптимальну тягову динаміку.

Бортовий автомобіль DONGFENG CA9C – це ідеальне рішення для перевезення вантажів, що поєднує в собі міцну конструкцію, продуману ергономіку та високі технічні показники.

## Додаткові фото бортового автомобіля DONGFENG DFL1120B21

---



Контактний телефон:  
+38(097) 746-67-04  
+38(099) 632-13-31  
+38(044) 232-02-98

Адреса: Україна, 04060, м. Київ,  
вул. Ризька, буд. 73-г, офіс 7  
E-mail: [tovkst@gmail.com](mailto:tovkst@gmail.com)  
Website: [kievspecteh.com](http://kievspecteh.com)

Код ЄДРПОУ 42623361.  
IBAN UA573282090000026003000003717  
в АТ «АБ «Південний».

---





Контактний телефон:  
+38(097) 746-67-04  
+38(099) 632-13-31  
+38(044) 232-02-98

Адреса: Україна, 04060, м. Київ,  
вул. Ризька, буд. 73-г, офіс 7  
E-mail: [tovkst@gmail.com](mailto:tovkst@gmail.com)  
Website: [kievspecteh.com](http://kievspecteh.com)

Код ЄДРПОУ 42623361.  
IBAN UA573282090000026003000003717  
в АТ «АБ «Південний».





Контактний телефон:  
+38(097) 746-67-04  
+38(099) 632-13-31  
+38(044) 232-02-98

Адреса: Україна, 04060, м. Київ,  
вул. Ризька, буд. 73-г, офіс 7  
E-mail: [tovkst@gmail.com](mailto:tovkst@gmail.com)  
Website: [kievspecteh.com](http://kievspecteh.com)

Код ЄДРПОУ 42623361.  
IBAN UA573282090000026003000003717  
в АТ «АБ «Південний».

**Технічні характеристики бортового автомобіля DONGFENG DFL1120B21**

Параметр	Показник
Габаритні розміри (ДхШхВ)	8375 × 2330 × 2560 мм.
Розміри бортової платформи (ДхШхВ)	4500 × 2450 × 400 мм.
Матеріал підлоги	Рифлена сталь (протиковзна)
Матеріал бортів	Алюмінієвий профіль 25 мм.
Повна маса автомобіля	12 000 кг.
Споряджена маса	4920 кг.
Колісна база	4700 мм.
Максимальна швидкість	110 км/год.
Двигун	ISF3.8S5168
Номінальна потужність	125 кВт.
Максимальний крутний момент	600 Нм.
Екологічний стандарт	Euro V
Ємність паливного бака	200 л.
Коробка передач	FAST 8JS75T, 8-ступінчаста
Матеріал КПП	Метал
КОМ	+
Навантаження на передню вісь, кг	3900
Навантаження на задню вісь, кг	8100
Співвідношення швидкостей	4,33



## НАШІ КЛІЄНТИ



Агроіндустріальний  
Холдінг МХП



Onur group



McDonald's



Ikea



Sandora



Кондитерська  
фабрика «Рошен»



Збройні сили  
України



Служба безпеки  
України



Генеральна  
прокуратура  
України



Управління  
державної охорони  
України



Національна  
гвардія України



ТОВ «Метінвест  
холдінг»



Національна  
гвардія України



ПриватБанк  
АТ «ПАТ Приват  
банк»



Окко



Укрнафта



Києво-Печерська  
Лавра



Епіцентр



FOZZY



MegaMarket



АТБ



Галичина



Карпатська  
Джерельна



КМДА



Київпастрас



ASMAP



Київмедспецтранс



RUDOMAIN



ЕРІДОН ТЕХ



ТОВ  
Укравтозапчастина



Автоцентр KIA  
Корея Моторс



Телеканал СТБ



Посольство  
Швейцарії в Україні



Посольство Швеції



Duckerhoff



КУК



Київський  
політехнічний  
інститут ім.  
Сікорського



ХНЗУ ім. Кузевиці



Національний інститут  
ССХІ ім. М. М. АМОСОВА



Інститут  
Гідромеханіки



Інститут Освітньої  
Аналітики

Контактний телефон:  
+38(097) 746-67-04  
+38(099) 632-13-31  
+38(044) 232-02-98

Адреса: Україна, 04060, м. Київ,  
вул. Ризька, буд. 73-г, офіс 7  
E-mail: [tovkst@gmail.com](mailto:tovkst@gmail.com)  
Website: [kievspecteh.com](http://kievspecteh.com)

Код ЄДРПОУ 42623361.  
IBAN UA573282090000026003000003717  
в АТ «АБ «Південний».