

## Комерційна пропозиція

### Бортова вантажівка на шасі Ivesco EuroCargo ML 100E

#### ШАНОВНІ ПАНОВЕ!

*ТОВ «ТД» «КИЇВ-СПЕЦТЕХ» - пропонує Вашій увазі Бортова вантажівка на шасі Ivesco EuroCargo ML 100E. Ми завжди готові надати Вам професійну консультацію щодо вибору спецтехніки та вантажних автомобілів згідно необхідних технічних параметрів.*



**Гарантія 2 роки (1 рік на увесь автомобіль без обмеження пробігу + 1 рік на силову лінію або 200 тис.км, що настане раніше)**

**Гарантія на надбудову: 12 місяців**

#### **Опис**

Бортова вантажівка на шасі Ivesco EuroCargo ML 100E призначена для транспортування різних типів вантажів на міських і регіональних маршрутах. Вантажівка має відмінні робочі характеристики, за рахунок яких може гарантувати ефективне виконання поставленого завдання. Новий сучасний

дизайн і розширені функціональні можливості, дозволяють говорити про Eurocargo ML100E18, як про універсального і надійного партнера для ведення бізнесу.

Кабіна успішно поєднує в собі функціональність, комфорт і перетворює автомобіль в ефективний інструмент для роботи, який, плюс до всього, дарує справжнє задоволення від водіння. Усі органи управління розташовані у вільному доступі, що значно спрощує роботу. Оздоблювальні матеріали салону і обшивка сидінь дуже міцні та надають інтер'єру елегантний зовнішній вигляд.

Рама автомобіля, виконана з високоміцної сталі, яка здатна витримувати дуже високі навантаження.

Автомобіль чудово відчуває себе в міському циклі, але не менш ефективний і при русі на автомагістралях. Він здатний розвивати хорошу динаміку завдяки 182-сильному двигуну Testor, який характеризується низькою витратою палива і зниженим кількістю шкідливих викидів у атмосферу.

Даний автомобіль по праву вважається одним з кращих у своєму класі. Він надає комфортні умови для водія, високий рівень безпеки і збереження для вантажу, до того ж, прекрасно адаптований для роботи в несприятливих умовах, тому може гарантувати ефективне і своєчасне виконання покладеного на нього завдання.

### Характеристики бортової платформи:

Розміри бортової платформи ДхШхВ	7,3 х 2,24 х 0,4 м
Матеріал бортів	алюміній
Матеріал підлоги	Бакелітова фанера
Вага що перевозиться	<b>5500 кг</b>

## Технічні характеристики шасі

Повна маса	10 000 кг
Вантажопідйомність	6595 - 6405 кг
Двигун	Tector Euro 5-6
Тип	Дизель с турбонаддувом и промежуточным охлаждением
Робочий об'єм	5,9 л
Максимальна потужність	182 к.с. при 2700 об\хв
Максимальний крутний момент	570 Н/м при 1200-2100 об\хв

## Креслення

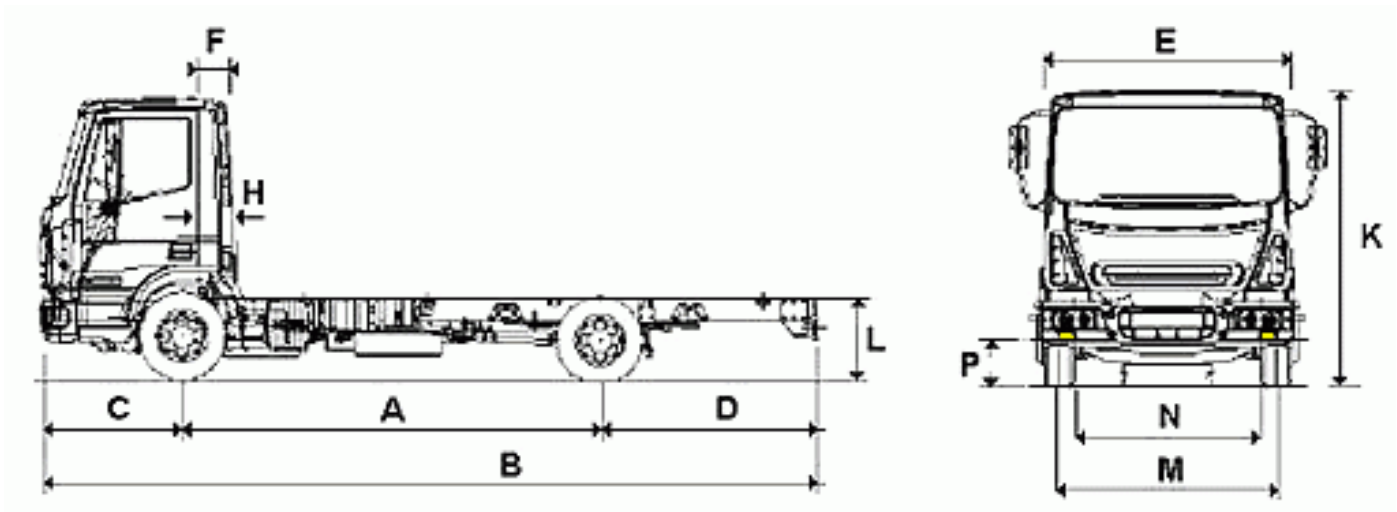

### Розміри шасі

Колісна база (А)	3105	3690	4185	4455	4815
Повна довжина (В)	5780	6882	7692	8097	8682
Передній звис (С)	1262	1262	1262	1262	1262

Задній звис (D)	1313	1830	2145	2280	2505
Ширина (E)	2286	2286	2286	2286	2286
Пер. вісь – зріз кабіни (F)	355	355	355	355	355
Зріз кабіни – перед фургона (H)	475	475	475	475	475
Висота кабіни (K)	2571	2571	2570	2570	2570
Висота рами від ґрунту (L)	915	920	920	919	917
Передній просвіт (M)	1835	1835	1835	1835	1835
Задній просвіт (N)	1680	1680	1680	1680	1680
Мінімальний кліренс (P)	172	172	172	172	172
Макс. довжина кузова – коротка каб.	4490	5500	6310	6715	7315
Макс. довжина кузова – спальна каб.	–	4920	5730	6135	6735

### Комплектація автомобіля:

Кабіна

Спальна кабіна

опція

Протитуманні фари

опція

Дистанційний центральний замок	опція
Гідравлічний перекидач кабіни	опція
Тоновані стекла	стандарт
Верхній регульований спойлер в кольорі кабіни	опція
Люк в даху механічний	опція
Дзеркала з підігріванням і електрокеруванням	стандарт
Регулювання фар з кабіни	стандарт
Додатковий обігрівач кабіни	опція
Омивач фар	опція
<b>Аеродинаміка</b>	
Кутові дефлектори кабіни	стандарт
Кольоровий дисплей на панелі приладів	стандарт
Круїз-контроль	опція
Тахограф на 2 водія	стандарт
Обмежувач швидкості	стандарт
Сидіння водія на пневмопідвісці	опція

Підголівник сидіння водія	стандарт
Подвійне сидіння пасажира	стандарт
Подушки безпеки	опція
Ремені безпеки	стандарт
Люк в даху з дистанц. управлінням (спальна кабіна)	опція
Кондиціонер	опція
CD магнітола + 2 колонки	опція
Електропідіймачі скла	стандарт
<b>Підвіска</b>	
Передня підвіска : параболічні ресори	стандарт
Задня підвіска : параболічні ресори	стандарт
Пневмопідвіска передньої осі	опція
Пневмопідвіска задньої осі	опція
Передня вісь : розрахункове навантаження – 3400	стандарт
Задня вісь : розрахункове навантаження – 6300	стандарт
<b>Колеса</b>	

Шини, безкамерні 215/75 R 17.5R	стандарт
Запасне колесо	стандарт
Підпирний противідкатний пристрій	стандарт
Двигун “Тектор”	стандарт
Потужність 180 к.с./132кВт	стандарт
Коробка зміни передач IVECO – 2865.6 мех.	стандарт
Коробка зміни передач IVECO – 2870.9 мех.	опція
<b>Гальмівна система</b>	
ABS	стандарт
Вентильовані дискові гальма : передні і задні	стандарт
Моторне гальмо	стандарт
Антибуксувальна система ASR	опція
<b>Шасі</b>	
Вихлопна труба зліва	стандарт
Бризковики з водопоглиненням	стандарт
Сталевий паливний бак 115 л.	стандарт

Кришка бака із замком	стандарт
Кронштейни для установки кузова	стандарт
Передній протипідкатний захист	стандарт
Захист радіатора	опція
Аварійний трикутник	опція
<b>Електрообладнання</b>	
Генератор змінного струму 90 Амп.	стандарт
Акумулятор 110 Ач	стандарт
Імобілайзер	стандарт
Механічний вимикач маси	стандарт



## НАШІ КЛІЄНТИ



Агроіндустріальний  
Холдинг МХП



Onur group



McDonald's



Ikea



Sandora



Кондитерська  
фабрика «Рошен»



ТОВ «Метінвест  
холдінг»



Національна  
гвардія України



АТ «ПАО Приват  
банк»



Окко



Укрнафта



Києво-Печерська  
Лавра



Епіцентр



FOZZY



MegaMarket



АТБ



Галичина



Карпатська  
Джерельна



КМДА



Київавіатранс



ASMAP



Київмедспецтранс



RUDOMAIN



ЕРІДОН ТЕХ



ТОВ  
Укравтозапчастина



Автоцентр KIA  
Корея Моторс



Телеканал СТБ



Посольство  
Швейцарії в Україні



Посольство Швеції



Dyczerhoff



КУК



Київський  
політехнічний  
інститут ім.  
Сікорського



ХНЗУ ім. Кузеця



Національний інститут  
ССХІ ім. М. М. АМОСОВА



Інститут  
Гідромеханіки



Інститут Освітньої  
Аналітики