

## Комерційна пропозиція

### Бортова вантажівка IVECO Daily 70C16H з КМУ Fassi F 50 B.0.22



**Колісна база: 4x2**

**Потужність двигуна: 160 к.с.**

**Вантажопідйомність шасі: 4750 кг**

#### Опис

Бортова вантажівка з КМУ на базі Ivesco Daily 70C16H з колісною формулою 4x2, оснащена дизельним двигуном 160 к.с. Вантажопідйомність шасі становить 4750 кг. Колісна база шасі 4750 мм. Максимально допустиме навантаження на передню вісь становить 2700 кг., на задню вісь 5350 кг.

**Ivesco Daily 70C16H** – це надійна та потужна бортова вантажівка, створена для виконання різноманітних транспортних завдань. Завдяки міцній конструкції та

високій вантажопідйомності ця модель ідеально підходить для комерційного використання, перевезення будівельних матеріалів, обладнання та інших вантажів.

Iveco Daily 70C16H – це ідеальний вибір для тих, хто шукає надійну, економічну та витривалу вантажівку для бізнесу. Завдяки своїй універсальності та продуктивності, вона стане вашим незамінним помічником у перевезеннях.

## Креслення

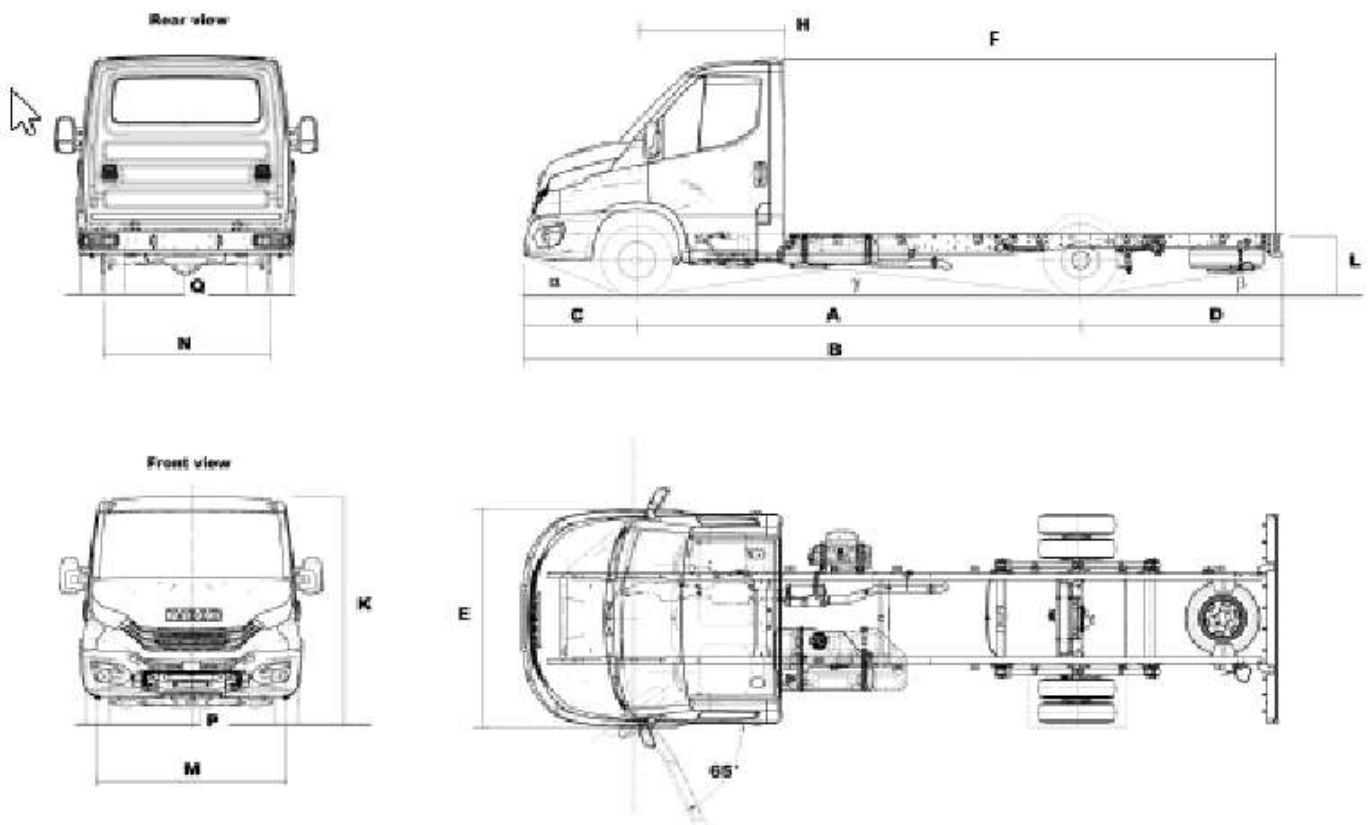

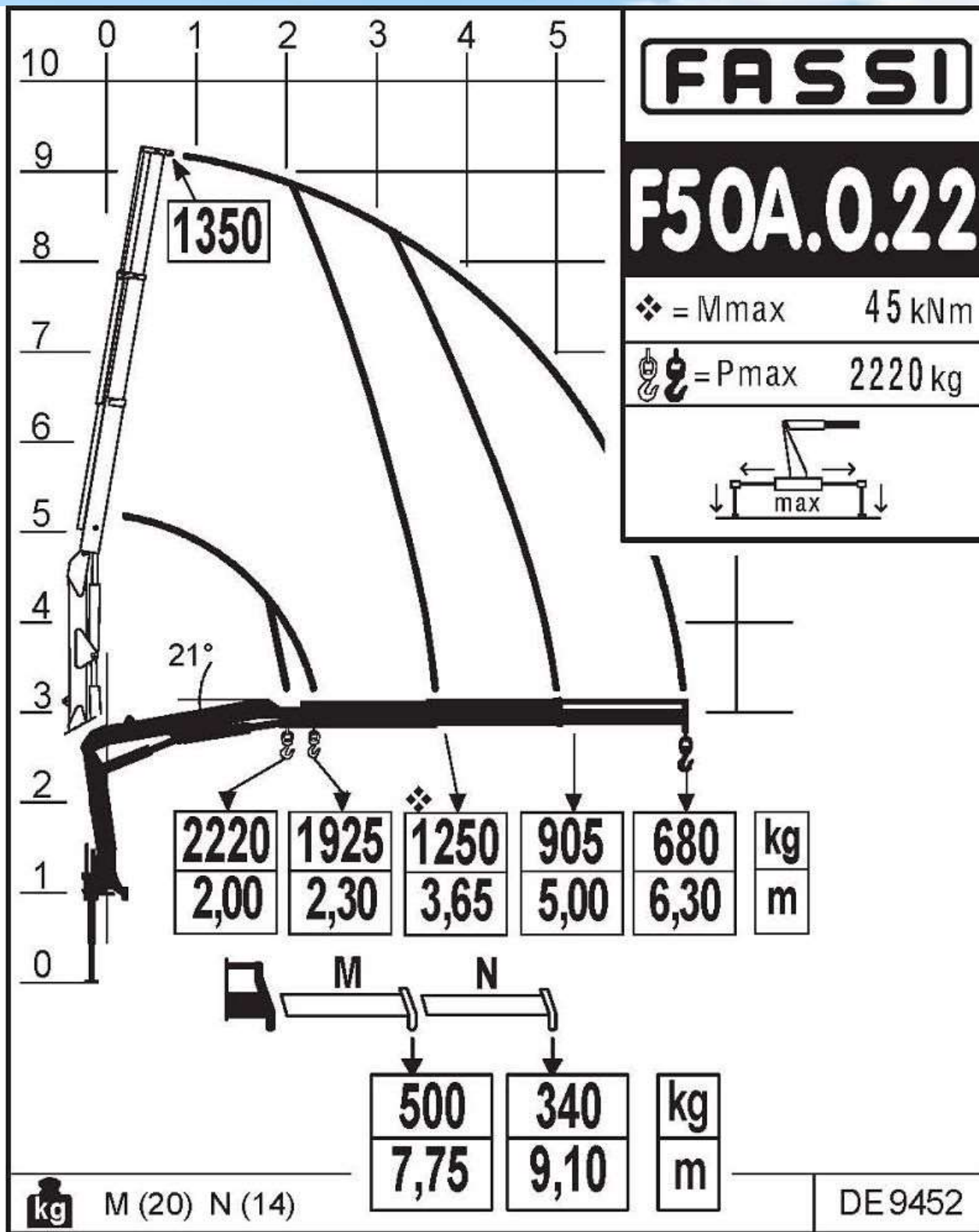

## Технічні характеристики шасі

• **ДВИГУН 2998 см3**

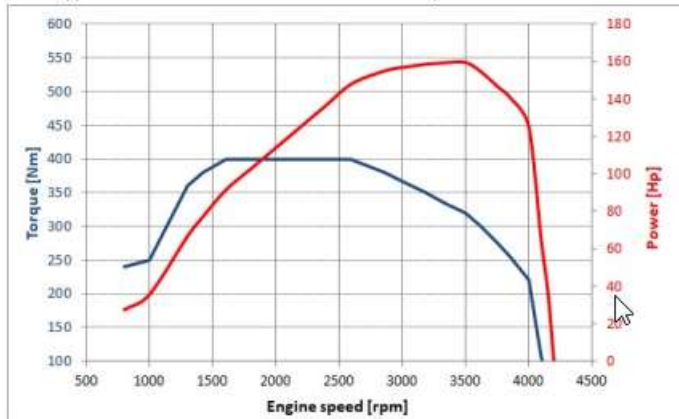

**160EVIE - Engine FIC 160 Hp EURO VIE**

Maximum power: 118 kW (160 HP) @ 3500 rpm

Maximum torque: 40.8 Kgm (400 Nm) @ 1600 rpm

**Шини (по вісям)**

Передня 2 шт.- 225\75R16C  
 Задня 4 шт.- 225\75R16C



**МКПП**

6 – ти ступінчата механічна FT50.6M  
 Максимальний вихідний момент Нм: 430



<b>Колісна база А, мм</b>	<b>4750</b>
Довжина автомобіля В, мм	8284
Ширина кабіни Е, мм	2052

Загальна висота до верхньої частини кабіни автомобіля К, мм	2276
Монтажна довжина рами F, мм	5745
Передній звис С, мм	1048
Задній звис D, мм	2486
Кліренс по передній вісі Р, мм	199
Кліренс по задній вісі Q, мм	158

<b>Характеристика</b>	<b>Показник</b>
Базове шасі	IVECO Daily 70C16H3.0
колісна формула	4x2
Кількість місць у кабіні	2+1
Двигун	дизельний з турбонаддувом
Об'єм двигуна, см <sup>3</sup>	2 998
Потужність двигуна, кВт (к.с.) / при об/хв	118 (160) / 3 500
КПП	механічна, 6-ступінчаста
Шини	225/75R16

Підвіска передня	незалежна, торсіонна, з телескопічними амортизаторами та стабілізатором поперечної стійкості
Підвіска задня	залежна, ресора, на напівеліптичних ресорах з гідравлічними амортизаторами та стабілізатором поперечної стійкості
Повна маса шасі	7 200 кг.
Вантажність шасі	4 750 кг.
Навантаження на передню вісь	2 700 кг.
Навантаження на задню вісь	5 350 кг.
Об'єм дизельного бака	100 л.
Об'єм бака рідини AdBlue	20 л.

**Базова комплектація:**

Система вприску Common-rail

4 циліндри, 16 клапанів

Електропідсилювач керма

Акумуляторна батарея, 110 Аг

Генератор 220А (12V)

Турбіна

Задній привід

Передні та задні стабілізатори

Передні гальма дискові

Задні гальма дискові

Стояночні гальма механічні, діють на задні колеса

Ремені безпеки, на всіх сидіннях

Сонцезахисні козирки для водія та пасажирів

Передня підвіска незалежна, посилена торсіонна з телескопічними амортизаторами та стабілізатором стійкості

Задня підвіска багатолістові ресори з телескопічним амортизатором подвійної дії

**ESP9 (ABS+EBD+ASR+MSR)**

Імобілайзер

Радіо підготовка

Багатоступінчата антикорозійна обробка, оцинковка днища кабіни та колісних арок

Передні бризговики

Запасне колесо

**Електропривод вікон**

**Електропривод та підігрів дзеркал заднього огляду**

**Центральний замок з пультом**

**Звуковий сигнал заднього ходу**

**Денні ходові огні**

**Двомісне переднє пасажирське сидіння**

Колір автомобіля - БІЛИЙ

Бортова платформа	Характеристики
Кузов металевий прямобортний з відкидними заднім і бічними бортами	
<b>Розміри бортової платформи, мм</b>	
Довжина, мм.	5 200
Ширина, мм.	2 250
Висота, мм.	600
Легкозмінні бічні стійки	
Основа підлоги – рифлена сталь	
Борти - Алюміній, що відкриваються з замками	

Маніпулятор Fassi F50A.0.22	Характеристики
<b>Виробник КМУ: «Fassi» (Італія)</b>	
Кількість секцій (гідравлічні)	2 шт
Максимальний виліт стріли гідравлічний	6,3 м
<b>Вантажопідйомні характеристики:</b>	
Максимальний вантажний момент	4,59 тм
Вантажопідйомність на мінімальному вильоті 2,0 м	2220 кг
Вантажопідйомність при вильоті стріли 2,3 м	1925 кг
Вантажопідйомність при вильоті стріли 3,65 м	1 250 кг
Вантажопідйомність при вильоті стріли 5.0 м	905 кг
Вантажопідйомність на кінці стріли (при макс. вильоті 6,30 м)	680 кг
<b>Специфікація:</b>	
Гак	В наявності
Керування	З землі, з двох сторін
Кут повороту	370°
Вага маніпуляторної установки (без врахування ваги масла)	665 кг
Стабілізатори гідравлічні (аутригери)	2 шт





ТОВ «ТД «КИЇВ-СПЕЦТЕХ»  
Контактний телефон:  
**+38(097) 746-67-04**  
**+38(050) 086-92-74**

Адреса: Україна, 01054, м.Київ,  
Шевченківський р-н, вул. Ярославів  
Вал, буд. 13/2 (літера Б), офіс 3  
E-mail: [tovkst@gmail.com](mailto:tovkst@gmail.com)  
Website: [kievspecteh.com](http://kievspecteh.com)

Код ЄДРПОУ 45243844  
IBAN UA 8932 8209 00000 2600 40000 34729  
В АТ АБ Південний



ТОВ «ТД «КИЇВ-СПЕЦТЕХ»  
Контактний телефон:  
**+38(097) 746-67-04**  
**+38(050) 086-92-74**

Адреса: Україна, 01054, м.Київ,  
Шевченківський р-н, вул. Ярославів  
Вал, буд. 13/2 (літера Б), офіс 3  
E-mail: [tovkst@gmail.com](mailto:tovkst@gmail.com)  
Website: [kievspecteh.com](http://kievspecteh.com)

Код ЄДРПОУ 45243844  
IBAN UA 8932 8209 00000 2600 40000 34729  
В АТ АБ Південний



ТОВ «ТД «КИЇВ-СПЕЦТЕХ»  
Контактний телефон:  
**+38(097) 746-67-04**  
**+38(050) 086-92-74**

Адреса: Україна, 01054, м.Київ,  
Шевченківський р-н, вул. Ярославів  
Вал, буд. 13/2 (літера Б), офіс 3  
E-mail: [tovkst@gmail.com](mailto:tovkst@gmail.com)  
Website: [kievspecteh.com](http://kievspecteh.com)

Код ЄДРПОУ 45243844  
IBAN UA 8932 8209 00000 2600 40000 34729  
В АТ АБ Південний



ТОВ «ТД «КИЇВ-СПЕЦТЕХ»  
Контактний телефон:  
**+38(097) 746-67-04**  
**+38(050) 086-92-74**

Адреса: Україна, 01054, м.Київ,  
Шевченківський р-н, вул. Ярославів  
Вал, буд. 13/2 (літера Б), офіс 3  
E-mail: [tovkst@gmail.com](mailto:tovkst@gmail.com)  
Website: [kievspecteh.com](http://kievspecteh.com)

Код ЄДРПОУ 45243844  
IBAN UA 8932 8209 00000 2600 40000 34729  
В АТ АБ Південний

## НАШІ КЛІЄНТИ



Аграрний холдинг  
 Холдинг МХП



Qnur group



McDonald's



Ikea



Sandora



Кондитерська  
 фабрика «Росен»



ТОВ «Метінвест  
 холдинг»



Національна  
 гвардія України



АТ «ПРАТ Приват  
 банк»



Okko



Укрнафта



Києво-Печерська  
 Лавра



Епіцентр



FOZZY



Мегамаркет



АТБ



Галичина



Карпатська  
 Джерельна



КМДА



Київтранс



ASMAP



Київмедіотранс



RUDDOMAIN



ЕПІДОН ТЕХ



ТОВ  
 Українське представництво



Автоцентр KIA  
 Корей Моторс



Телеканал СТБ



Посольство  
 Швейцарії в Україні



Посольство Швеції



Duckerhoff



ККК



Київський  
 поступовий  
 інститут ім.  
 Сковородки



КНЕУ ім. Кузева



Національний інститут  
 ССХІ ім. М. М. АМОСОВА



Інститут  
 Гідромеханіки



Інститут Освітньої  
 Аналітики