

Комерційна пропозиція

Бортова вантажівка Dog Feng CA9B з КМУ Fassi F 50 B.0.22



Колісна база: 4x2

Потужність двигуна: 157 к.с.

Вантажопідйомність шасі: 6590 кг

Опис

Бортовий автомобіль на базовому шасі DONGFENG C100N (CA9P-301) / CA9B. Відкидний борт. Захист кабіни від зсуву вантажу. Колісна формула 4x2, GVW 10000 кг, двигун 115 кВт E-5.

Двохосні шасі китайського виробництва Dongfeng DFH CA9B

вантажопідйомністю 6 590 кг призначені для встановлення широкого спектру надбудов промислового призначення та використовуються для міських та міжміських перевезень. Вантажівка може використовуватися у вигляді:

- Фургонов – промтоварні, хлібні, ізотермічні, сільськогосподарські;
- Комунальної спецтехніки – сміттєвози, дорожньо-прибиральні машини;
- Будівельна вантажна техніка – бортові автомобілі, самоскиди, автокрани;
- Спецтехніки – евакуатори, цистерни.

Виготовляються китайські шасі DFH CA9B як з подовженою, так і короткою базою. Вантажівка легко адаптується під виконання різних завдань і має просту та надійну конструкцію. Має відмінну прохідність, легко справляється з бездоріжжям і може ефективно використовуватися в сільській місцевості, на будівельних майданчиках, у лісовому чи сільському господарстві.

Креслення

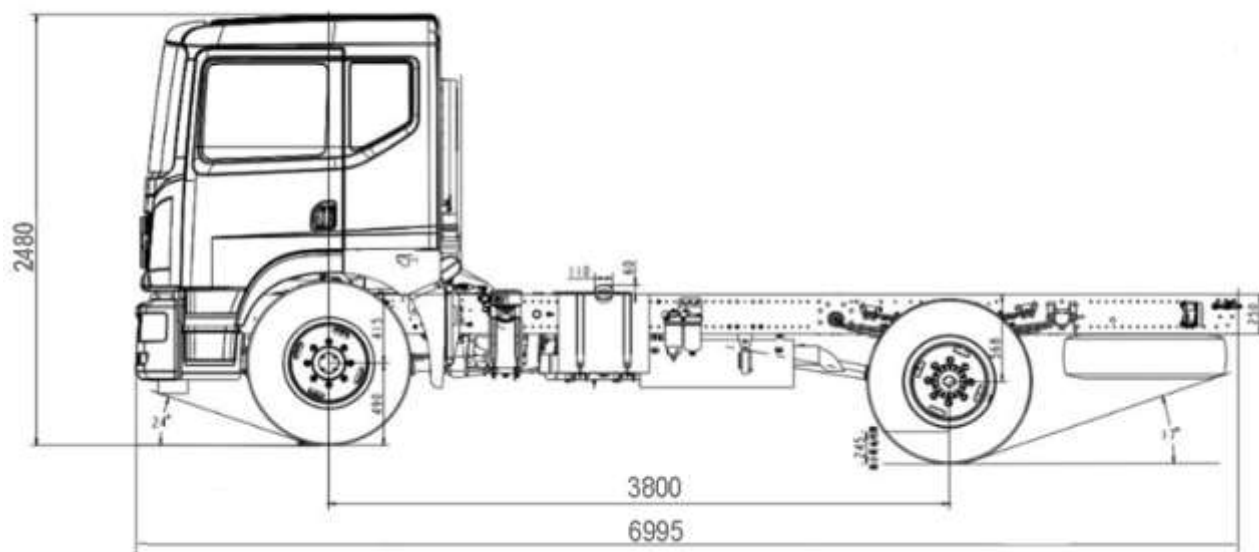

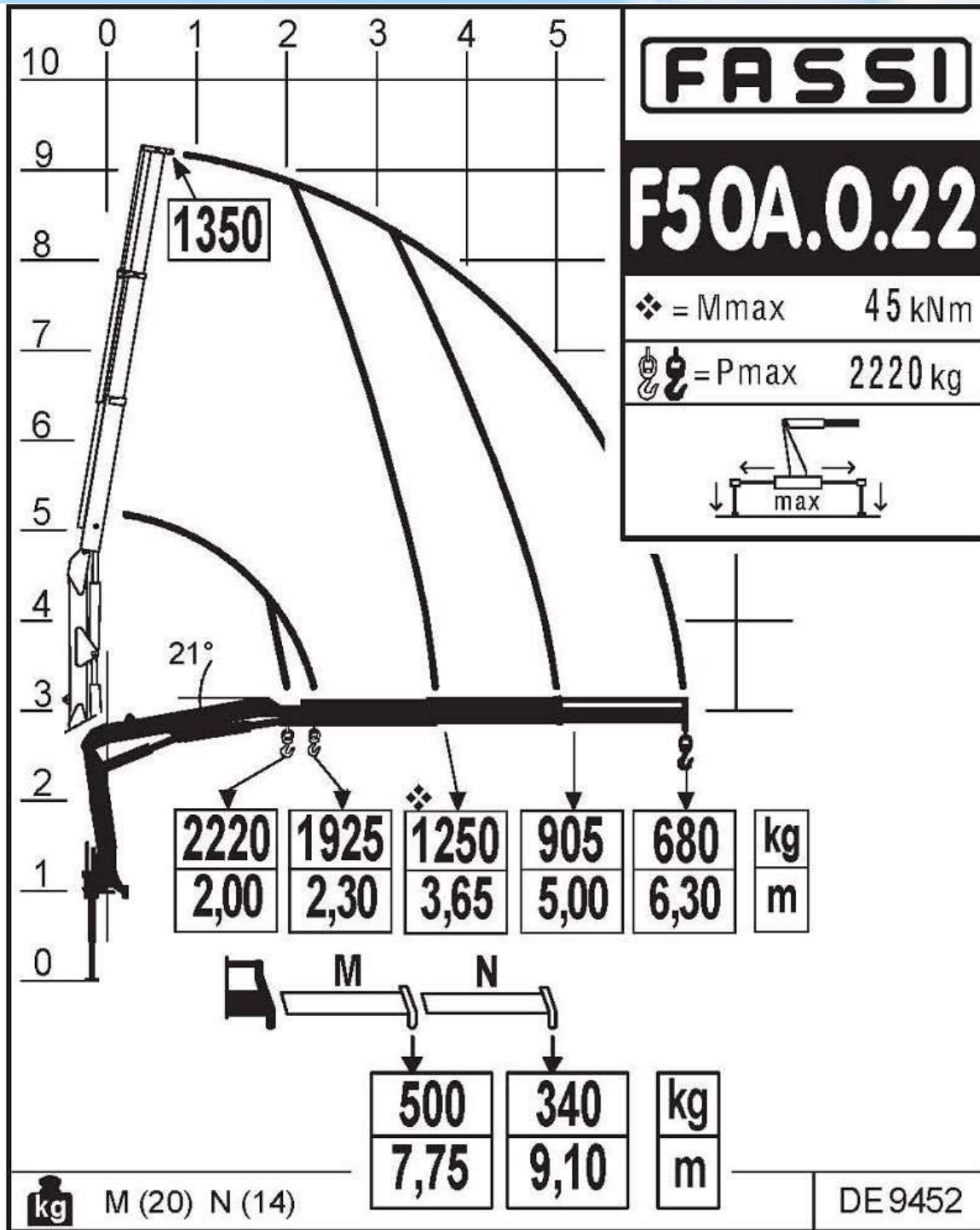

Технічні характеристики шасі

Колісна формула	4x2	
Розміри транспортного засобу (мм)		
Габаритні розміри автомобіля	6995x2030x2480	
Колісна база	3800	
Монтажна довжина рами, мм		
Вагові параметри (кг)		
Споряджена маса	3410	
Повна маса	10000	
Вантажопідйомність	6590	
Навантаження на передню вісь	2900	
Навантаження на задню вісь	6100	
Ємність паливного баку, л.	125	
Максимальна швидкість, км./год.	110	
Двигун	Модель	ISF3.8s5154 CUMMINS
	Стандарт викидів	Euro 5
	Максимальна потужність	157 к.с. (115) kw/ 2600 об. хв.
	Крутний момент	500 N·m
	Кількість циліндрів	4
	Об'єм двигуна	3760 куб.см.
Зчеплення	Тип зчеплення - мембранно-кабельний Тим приводу зчеплення - гідро-пневматичний Режим гальмування - пневматичний	
КПП	Модель	6DS60T
	Кількість передач	FAST 6 SPEEDS
	Співвідношення швидкостей	4,33
Гальмівна система	Передні/Задні	Барабані/Барабані
	Гірське	є
	Стоянкове	Пружинний енергоакумулятор

	ABS/ESC	є
Підвіска	Передня вісь	Незалежна підвіска
	Кількість листів ресор	8 листів передні, 10+7 задні
	Амортизатор	Педній і задній
	Стійка стабілізатора	Передня і задня
Освітлення	Показчики поворотів Передні протитуманні фари Контурні маркерні лампи Світло відкриття дверей Підсвітка відкриття дверей	
Кабіна	Однорядна нахил вперед Склопідіймачі електричні Центральний замок Схема розсадки 1+2 Регулювання сидіння водія і пасажирів ручне Оздоблення сидінь тканина Повітряний гудок Звуковий сигнал заднього ходу Сонцезахисні козирки Регулювання дзеркала заднього виду ручне Дзеркало заднього виду з підігрівом Переднє дзеркало нижнього виду кабіни Дзеркало заднього виду	
Шини	Розмір	8.25R16 14PR
	Кількість	6+1
Комфорт	Круїз-контроль Система обігріву і кондиціонування салону Підключення телефону по Bluetooth Багатофункціональне кермо MP3 з радіо	

Бортова платформа		Характеристики
Кузов металевий прямобортний з відкидними заднім і бічними бортами		
<i>Розміри бортової платформи, мм</i>		
Довжина, мм.		4 000
Ширина, мм.		2 100
Высота, мм.		600
Легкозмінні бічні стійки		
Основа підлоги – рифлена сталь		
Борти - Алюміній, що відкриваються з замками		

Маніпулятор Fassi F50A.0.22		Характеристики
<i>Виробник КМУ: «Fassi» (Італія)</i>		
Кількість секцій (гідравлічні)		2 шт
Максимальний виліт стріли гідравлічний		6,3 м
<i>Вантажопідйомні характеристики:</i>		
Максимальний вантажний момент		4,59 тм
Вантажопідйомність на мінімальному вильоті 2,0 м		2220 кг
Вантажопідйомність при вильоті стріли 2,3 м		1925 кг
Вантажопідйомність при вильоті стріли 3,65 м		1 250 кг
Вантажопідйомність при вильоті стріли 5.0 м		905 кг
Вантажопідйомність на кінці стріли (при макс. вильоті 6,30 м)		680 кг
<i>Специфікація:</i>		
Гак		В наявності
Керування		З землі, з двох сторін
Кут повороту		370°
Вага маніпуляторної установки (без врахування ваги масла)		665 кг
Стабілізатори гідравлічні (аутригери)		2 шт

ФОТО





ТОВ «ТД «КИЇВ-СПЕЦТЕХ»
Контактний телефон:
+38(097) 746-67-04
+38(050) 086-92-74

Адреса: Україна, 01054, м.Київ,
Шевченківський р-н, вул. Ярославів
Вал, буд. 13/2 (літера Б), офіс 3
E-mail: tovkst@gmail.com
Website: kievspecteh.com

Код ЄДРПОУ 45243844
IBAN UA 8932 8209 00000 2600 40000 34729
В АТ АБ Південний





НАШІ КЛІЄНТИ



Агриндустриальний
 холдинг МХП



Qnur group



McDonald's



Ikea



Sandora



Кондитерська
 фабрика «Росен»



ТОВ «Метінвест
 холдинг»



Національна
 гвардія України



АТ «ПІАТ Приват
 банк»



Okko



Укрнафта



Києво-Печерська
 Лавра



Епіцентр



FOZZY



Мегамаркет



АТБ



Галичина



Карпатська
 Джерельна



КМДА



Київтранс



ASMAP



Київмедіотранс



RUDDMAN



ЕПІДОН ТЕХ



ТОВ
 Українськосталіне



Автоцентр KIA
 Корей Моторс



Телеканал СТБ



Посольство
 Швейцарії в Україні



Посольство Швеції



Duckerhoff



ККК



Київський
 поштовий
 інститут ім.
 Сковородки



КНЕУ ім. Кузева



Національний інститут
 ССІ ім. М. М. АМОСОВА



Інститут
 Гідромеханіки



Інститут Освітньої
 Аналітики