

Бортова вантажівка на шасі JAC N120

Марка : JAC

Вантажопідйомність : 7165 кг.

Кількість осей : 2

Опис : Бортова вантажівка на шасі JAC N120 – потужний і надійний транспортний засіб. Оснащена дизельним двигуном об'ємом 4,5 літра потужністю 206 к.с. і максимальним крутним моментом 740 Н·м. Вантажопідйомність складає 7 165 кг, а загальна маса автомобіля – 11 980 кг. Кабіна на три місця з кондиціонером і спальним місцем створює комфорт для водія. Вантажівка має систему ABS для підвищення безпеки. Максимальна швидкість – 107 км/год, паливний бак об'ємом 210 літрів.



Контактний телефон:
+38(097) 746-67-04
+38(099) 632-13-31
+38(044) 232-02-98

Адреса: Україна, 04060, м. Київ,
вул. Ризька, буд. 73-г, офіс 7
E-mail: tovkst@gmail.com
Website: kievspecteh.com

Код ЄДРПОУ 42623361.
IBAN UA573282090000026003000003717
в АТ «АБ «Південний».

Креслення бортової вантажівки на шасі JAC N120

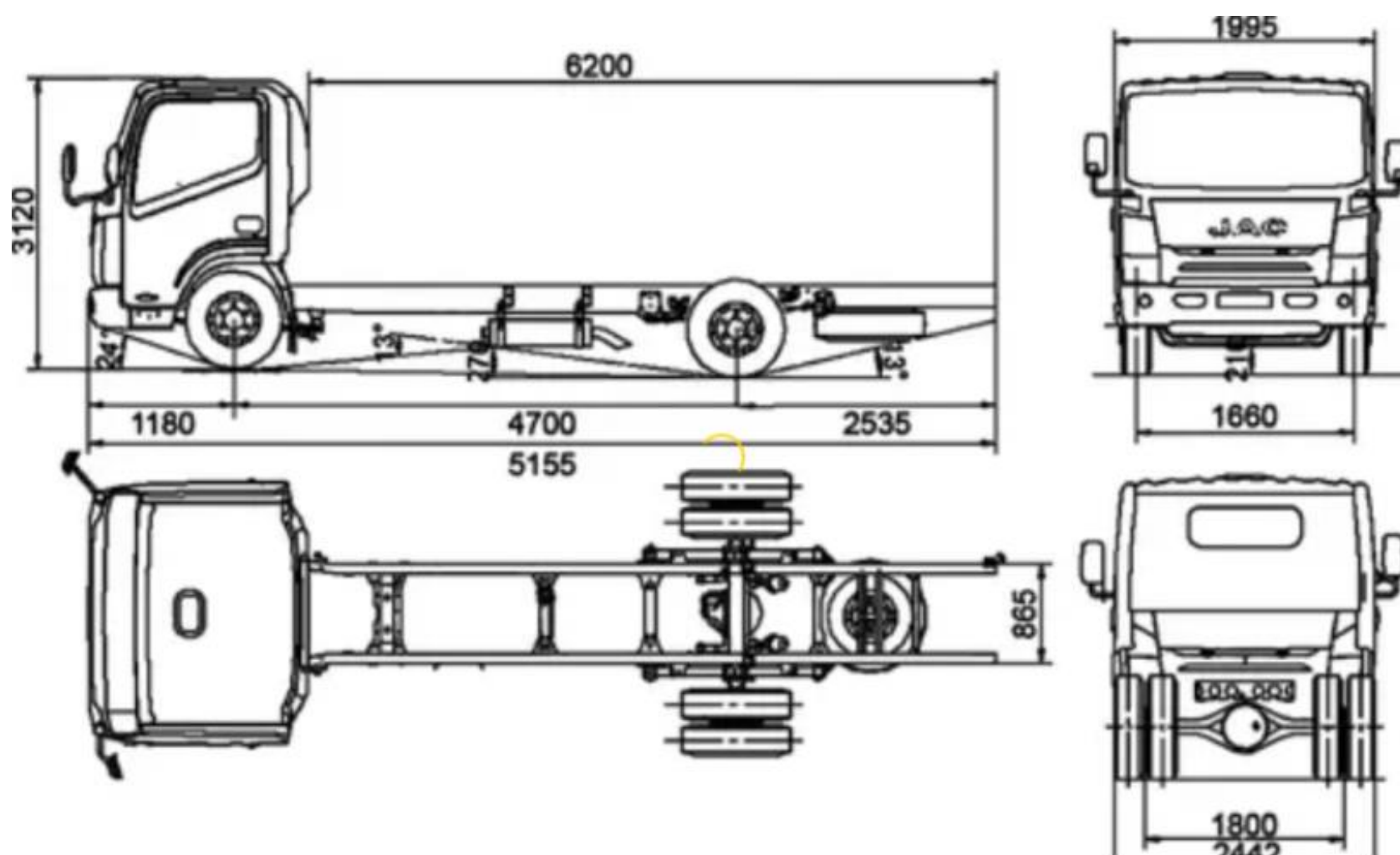

Контактний телефон:
+38(097) 746-67-04
+38(099) 632-13-31
+38(044) 232-02-98

Адреса: Україна, 04060, м. Київ,
вул. Ризька, буд. 73-г, офіс 7
E-mail: tovkst@gmail.com
Website: kievspecteh.com

Код ЄДРПОУ 42623361.
IBAN UA573282090000026003000003717
в АТ «АБ «Південний».

Особливості бортової вантажівки на шасі JAC N120

- 1. Потужний двигун:** Двигун об'ємом 4,5 літра потужністю 206 к.с. і максимальним крутним моментом 740 Н·м дає вантажівці необхідну потужність для перевезення важких вантажів, що робить її універсальною і надійною для різних завдань.
- 2. Вантажопідйомність і габарити:** Вантажопідйомність 7 165 кг і загальна маса 11 980 кг дають змогу перевозити значні об'єми вантажу, що робить автомобіль ефективним для бізнесу, який працює з важкими вантажами.
- 3. Комфорт для водія:** Наявність кондиціонера і спальне місце в кабіні важливі для забезпечення комфортних умов роботи водія, особливо при тривалих поїздках.
- 4. Система безпеки:** Система ABS, що є стандартом на вантажівках цього класу, важлива для забезпечення безпеки, особливо при великих навантаженнях і на складних дорогах.
- 5. Економічність:** Завдяки великому паливному баку об'ємом 210 літрів, вантажівка здатна працювати на тривалих маршрутах без необхідності частих зупинок на заправку, що знижує експлуатаційні витрати.

Опис бортової вантажівки на шасі JAC N120

Бортова вантажівка на шасі JAC N120 є сучасним комерційним транспортним засобом, який поєднує в собі потужність, надійність і високу ефективність. Цей автомобіль спеціально розроблений для перевезення важких вантажів, що робить його ідеальним вибором для різних галузей, включаючи будівництво, логістику та сільське господарство. JAC N120 оснащений потужним дизельним двигуном B4.5EV210 об'ємом 4,5 літра, який забезпечує потужність 206 кінських сил. Завдяки максимальному крутному моменту 740 Н·м, двигун забезпечує чудову тягу навіть при повному завантаженні, що дозволяє ефективно виконувати завдання на будь-яких маршрутах. Важливою особливістю є відповідність двигуна екологічним стандартам EURO V, що знижує рівень шкідливих викидів і робить автомобіль більш екологічно дружнім.

Вантажівка має значні габарити, що дозволяє перевозити великі об'єми вантажу. Її повна маса становить 11 980 кг, а вантажопідйомність досягає 7 165 кг, що забезпечує широкі можливості для використання в різних видах діяльності. Колісна база 3845 мм і дорожній кліренс 185 мм сприяють стабільності та маневреності автомобіля, що важливо як для міських, так і для міжміських перевезень. Комфорт водія також був важливим аспектом у розробці JAC N120. Кабіна розрахована на три місця і додатково оснащена спальним місцем, що робить автомобіль зручним для тривалих подорожей. Кондиціонер та сучасні ергономічні рішення сприяють комфортним умовам роботи водія, знижуючи втому під час тривалих поїздок.

Безпека є ще одним ключовим аспектом JAC N120. Автомобіль обладнаний системою ABS, яка забезпечує безпеку руху, знижуючи ризик блокування коліс під час гальмування. Це особливо важливо при перевезенні важких вантажів, коли стабільність і контроль над транспортним засобом мають критичне значення. Завдяки великому паливному баку об'ємом 210 літрів, JAC N120 здатен долати великі відстані без частих зупинок на заправку, що підвищує ефективність його експлуатації. Максимальна швидкість у 107 км/год забезпечує швидке і надійне перевезення вантажів навіть на міжміських маршрутах.

JAC N120 є універсальним і надійним вибором для тих, хто потребує потужного, економічного та зручного транспортного засобу для перевезення великогабаритних вантажів. Його технічні характеристики і сучасні технології роблять його конкурентоспроможним на ринку комерційних вантажівок.

Додаткові фото бортової вантажівки на шасі JAC N120



Контактний телефон:
+38(097) 746-67-04
+38(099) 632-13-31
+38(044) 232-02-98

Адреса: Україна, 04060, м. Київ,
вул. Ризька, буд. 73-г, офіс 7
E-mail: tovkst@gmail.com
Website: kievspecteh.com

Код ЄДРПОУ 42623361.
IBAN UA573282090000026003000003717
в АТ «АБ «Південний».



Контактний телефон:
+38(097) 746-67-04
+38(099) 632-13-31
+38(044) 232-02-98

Адреса: Україна, 04060, м. Київ,
вул. Ризька, буд. 73-г, офіс 7
E-mail: tovkst@gmail.com
Website: kievspecteh.com

Код ЄДРПОУ 42623361.
IBAN UA573282090000026003000003717
в АТ «АБ «Південний».



Контактний телефон:
+38(097) 746-67-04
+38(099) 632-13-31
+38(044) 232-02-98

Адреса: Україна, 04060, м. Київ,
вул. Ризька, буд. 73-г, офіс 7
E-mail: tovkst@gmail.com
Website: kievspecteh.com

Код ЄДРПОУ 42623361.
IBAN UA573282090000026003000003717
в АТ «АБ «Південний».



Контактний телефон:
+38(097) 746-67-04
+38(099) 632-13-31
+38(044) 232-02-98

Адреса: Україна, 04060, м. Київ,
вул. Ризька, буд. 73-г, офіс 7
E-mail: tovkst@gmail.com
Website: kievspecteh.com

Код ЄДРПОУ 42623361.
IBAN UA573282090000026003000003717
в АТ «АБ «Південний».

Технічні характеристики бортової вантажівки на шасі JAC N120

Параметр	Показник
Колісна формула	4x2
Повна допустима вага автомобіля	12 000 кг.
Габарити шасі	5150×1995×3120 мм.
Навантаження на передню вісь	2 870 кг.
Навантаження на задню вісь	4 480 кг.
Власна вага шасі	4 290 кг.
Вантажність	7 690 кг.
Безпека	ABS
Коля передніх коліс,	1948 мм.
Коля задніх коліс,	1847 мм.
Підвіска	
Тип підвіски, пер./зад.	ресорна/ ресорна з заднім стабілізатором.
Мінімальний радіус повороту	11 м.
КПП	
Тип КПП	механічна
Кількість передач КПП	6 + 1
Кліренс	218 мм.
Розмірність коліс, 6 + запаска	255/70R22.5
Максимальна швидкість	115 км/г.

Двигун	CUMMINS
Екологічний стандарт	EURO-5
Тип палива	Дизель
Робочий об'єм двигуна	3 760 м ³
Потужність двигуна	125 /170 кВт/ к.с.
Максимальний крутний момент	592/1300-1700 н/м.
Паливний бак	210 л.

НАШІ КЛІЄНТИ



Агроіндустріальний
Холдінг МХП



Onur group



McDonald's



Ikea



Sandora



Кондитерська
фабрика «Рошен»



Збройні сили
України



Служба безпеки
України



Генеральна
прокуратура
України



Управління
державної охорони
України



Національна
гвардія України



ТОВ «Метінвест
холдінг»



Національна
гвардія України



ПриватБанк
АТ «ПАТ Приват
банк»



Окко



Укрнафта



Києво-Печерська
Лавра



Епіцентр



FOZZY



MegaMarket



АТБ



Галичина



Карпатська
Джерельна



КМДА



Київпастрас



ASMAP



Київмедспецтранс



RUDOMAIN



ЕРІДОН ТЕХ



ТОВ
Укравтозапчастина



Автоцентр KIA
Корея Моторс



Телеканал СТБ



Посольство
Швейцарії в Україні



Посольство Швеції



Dycckerhoff



КУК



Київський
політехнічний
інститут ім.
Сікорського



ХНЗУ ім. Кузевиці



Національний інститут
ССХІ ім. М. М. АМОСОВА



Інститут
Гідромеханіки



Інститут Освітньої
Аналітики

Контактний телефон:
+38(097) 746-67-04
+38(099) 632-13-31
+38(044) 232-02-98

Адреса: Україна, 04060, м. Київ,
вул. Ризька, буд. 73-г, офіс 7
E-mail: tovkst@gmail.com
Website: kievspecteh.com

Код ЄДРПОУ 42623361.
IBAN UA573282090000026003000003717
в АТ «АБ «Південний».