

Асенізатор МАЗ 5920С2-210

Об'єм цистерни: 9,5 м³

Продуктивність вакуумного насосу: 360 м³/год.

Глибина викачки ями: 4,5 м.

Опис : Асенізатор МАЗ 5920С2-210 використовується для збору і транспортування всіх видів негорючих або легкозаймистих рідких відходів. Автомобіль використовується в теплому кліматі, ідеальний діапазон робочих температур від -20 до + 40°C.



Контактний телефон:
+38(097) 746-67-04
+38(099) 632-13-31
+38(044) 232-02-98

Адреса: Україна, 04060, м. Київ,
вул. Ризька, буд. 73-г, офіс 7
E-mail: tovkst@gmail.com
Website: kievspecteh.com

Код ЄДРПОУ 42623361.
IBAN UA573282090000026003000003717
в АТ «АБ «Південний».

Креслення асенізатора МАЗ 5920С2-210

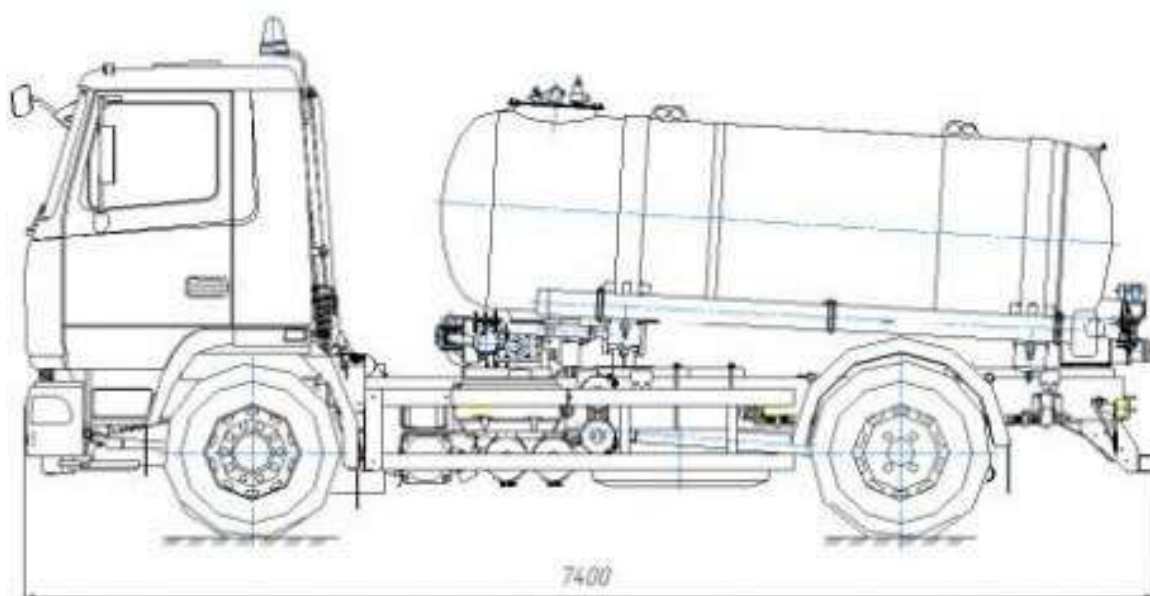

Контактний телефон:
+38(097) 746-67-04
+38(099) 632-13-31
+38(044) 232-02-98

Адреса: Україна, 04060, м. Київ,
вул. Ризька, буд. 73-г, офіс 7
E-mail: tovkst@gmail.com
Website: kievspecteh.com

Код ЄДРПОУ 42623361.
IBAN UA573282090000026003000003717
в АТ «АБ «Південний».

Схема вакуумного насоса:

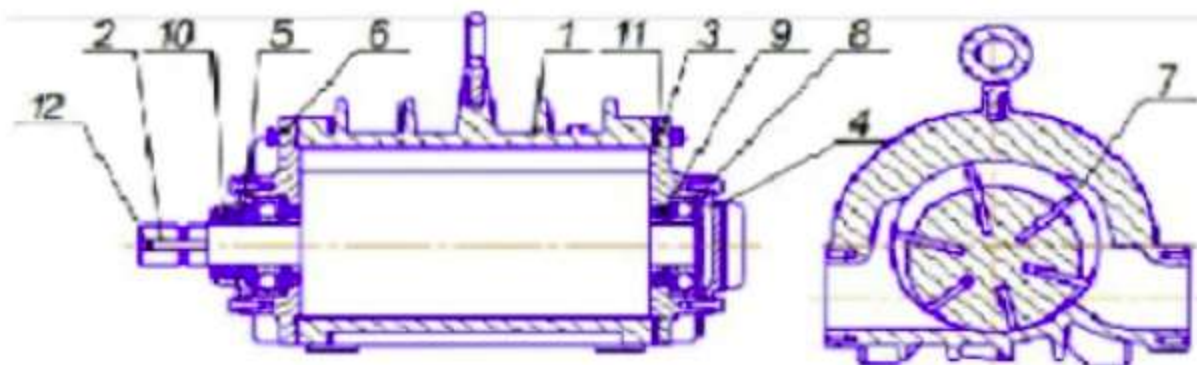

- 1.Корпус. 2.Ротор. 3.Крышка. 4.Крышка. 5.Крышка
6.Крышка. 7.Лопатка. 8.Подшибник 9.Манжета. 10.Манжета.
11.Уплотняющее резиновое кольцо. 12.Шпонка

Схема вакуумной системы:

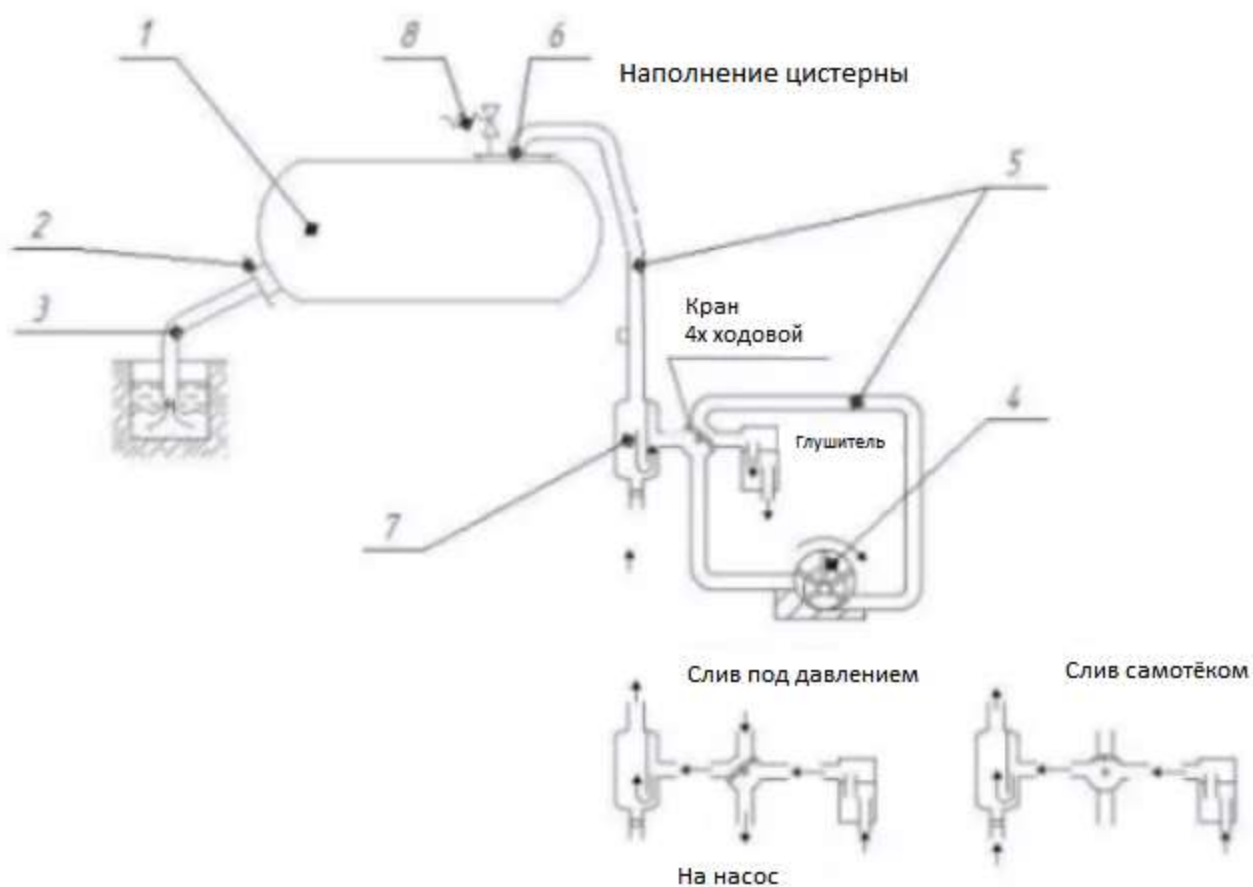



- 1.Вакуумный насос
- 2.Глушитель
- 3.Пробка
- 4.Чотирёхходовой кран
- 5.Промежуточны бачок

Положение рукоятки 4х ходового крана
 В-Всасывание жидкости в цистерну
 О-Опустошение
 Н-Опустошение цистерны под давлением



- 1.Кран для снятия разряжения в рукаве.
2. Рукоятка



Вакуумный насос

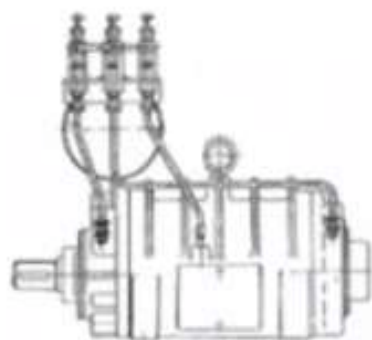

Насос Вакуумный пластинчато роторный
 Предназначен для создания вакуума или
 давления в вакуумно нагнетательных
 системах асенизаторов.



Схема смазки вакуумного насоса
 1.Масляной бак.2.Корпус маслѐнки.
 3.Регулирующий винт.4.Смотровая втулка.
 5.Прес маслѐнки.6.Тройник.7.Штуцер.
 8,9,10-Трубки

Опис асенізатора MA3 5920S2-210

Вакуумна машина призначена для вакуумного очищення вигрібних ям і каналізаційних колодязів, транспортування і вивантаження до місць захоронення негорючих і легкозаймистих рідких відходів. Бак заповнюється вакуумним насосом. Спорожнення цистерни здійснюється вакуумним насосом або самопливом.

Очищення здійснюється шляхом подальшого транспортування стічних вод і відходів до розвантажувального або утилізаційного пункту. Наповнення та спорожнення резервуара здійснюється вакуумним насосом. Також спорожнення можливо самопливом.

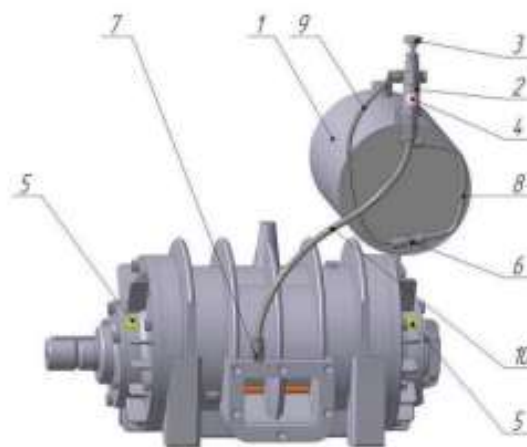
Компанія «КиївСпецтех» пропонує Вам асенізатор MA3 5920S2-210, який призначений для:

- вакуумне очищення осаду колодязів, зливових та каналізаційних мереж;
- вакуумне очищення відстійників;
- вакуумного очищення вигрібних ям.

Додаткові фото асенізатора МАЗ 5920С2-210



Контактний телефон:
+38(097) 746-67-04
+38(099) 632-13-31
+38(044) 232-02-98

Адреса: Україна, 04060, м. Київ,
вул. Ризька, буд. 73-г, офіс 7
E-mail: tovkst@gmail.com
Website: kievspecteh.com

Код ЄДРПОУ 42623361.
IBAN UA573282090000026003000003717
в АТ «АБ «Південний».

Технічні характеристики асенізатора МАЗ 5920С2-210

Характеристика	Показник
Колісна формула	4x2
Місткість цистерни	9.5 м ³
Технічно допустима максимальна маса, що приходиться на осі, не більше	20500 кг.
Маса спорядженого автомобіля	9300 кг.
Глибина очищувальної ями	4 м.
Продуктивність вакуумного насоса	360 м ³ /год.
Розрідження в цистерні, (не менше)	0.08 МПа.
Час наповнення цистерни	8 хв.
Розподіл навантаження на осі шасі крана в транспортному положенні з основною стрілою	7500 т. на передню вісь / 13000 т. на задній міст
Модель двигуна	ЯМЗ-53653
Колісна база	4000 мм.
Максимальна швидкість	60 км/год.
Час спорожнення цистерни	7 під тиском / 8 самостійно хв.
Обладнання	КО-523 (комплектація з однією або двома цистернами)

НАШІ КЛІЄНТИ



Агроіндустріальний
Холдінг МХП



Onuf group



McDonald's



Ikea



Sandora



Кондитерська
фабрика «Рошен»



Збройні сили
України



Служба безпеки
України



Генеральна
прокуратура
України



Управління
державної охорони
України



Національна
гвардія України



ТОВ «Метінвест
холдінг»



Національна
гвардія України



ПриватБанк
АТ «ПАТ Приват
банк»



Окко



Укрнафта



Києво-Печерська
Лавра



Епіцентр



FOZZY



МегаМаркет



АТБ



Галичина



Карпатська
Джерельна



КМДА



Київпастрас



ASMAP



Київмедспецтранс



RUDOMAIN



ЕРІДОН ТЕХ



ТОВ
Укравтозапчастина



Автоцентр KIA
Корея Моторс



Телеканал СТБ



Посольство
Швейцарії в Україні



Посольство Швеції



Dyczerhoff



КУК



Київський
політехнічний
інститут ім.
Сікорського



ХНУ ім. Кузевиці



Національний інститут
ССХІ ім. М. М. АМОСОВА



Інститут
Гідромеханіки



Інститут Освітньої
Аналітики

Контактний телефон:
+38(097) 746-67-04
+38(099) 632-13-31
+38(044) 232-02-98

Адреса: Україна, 04060, м. Київ,
вул. Ризька, буд. 73-г, офіс 7
E-mail: tovkst@gmail.com
Website: kievspecteh.com

Код ЄДРПОУ 42623361.
IBAN UA573282090000026003000003717
в АТ «АБ «Південний».