

## Комерційна пропозиція

**Автопаливозаправник АТЗ-15 на 3 секції на базі Mercedes Benz**

**Arocs 5 3340 6x4**



**Об'єм цистерни: 15 куб.**

**Потужність двигуна: 394 к.с.**

**Колісна формула: 6x4.**

### Опис

Пропонуємо вам автопаливозаправник Mercedes Benz Arocs 5 3340 з об'ємом цистерни 15 куб., з колісною формулою 6x4. З дизельним двигуном OM470. Шасі Mercedes Benz - зразок поєднання надійності комфорту та

сучасного дизайну. Навантаження на передню вісь становить 8 т. на задню вісі 13+13 т.

Автопаливозаправник ( $V=15 \text{ м}^3$ ) призначений для перевезення рідких нафтопродуктів щільністю до  $860 \text{ кг/м}^3$ , а також заправлення транспортних засобів через лічильник; зливу нафтопродуктів самопливом зі своєї цистерни в ємність, розташовану нижче за рівень цистерни; зливу нафтопродуктів насосом, встановленим на автоцистерні. Може бути виготовлений одно-, двосекційною та великою кількістю секцій. Особливість цієї моделі - передня і задня стінки (днища) має еліптичну форму.

### ОПЦІЙНО:

Виготовлення передньої та задньої стінки опуклої форми (еліптичні днища).

Крило оцинковане тандем "Domar" захистить колісні арки від негативного впливу гравію, дрібного каміння, піску, бруду, снігу, а також реагентів, якими обробляються проїжджі частини в зимовий період.

Котушка для шланга 1" Nosereel BIG

Вид палива: дизель

Тип котушки: автоматична

Корпус: нержавіюча сталь

Діаметр шлангів, дюйм (мм): 1" (25)

Місткість котушки, м: 10

Тиск, Бар: 10

Котушка для паливного шланга цієї модифікації використовується для зберігання та автоматичного змотування напірного рукава з внутрішнім діаметром 1 дюйм (25 мм), що працює з дизельним паливом. Максимальна довжина рукава – 10 метрів.

## Креслення шасі

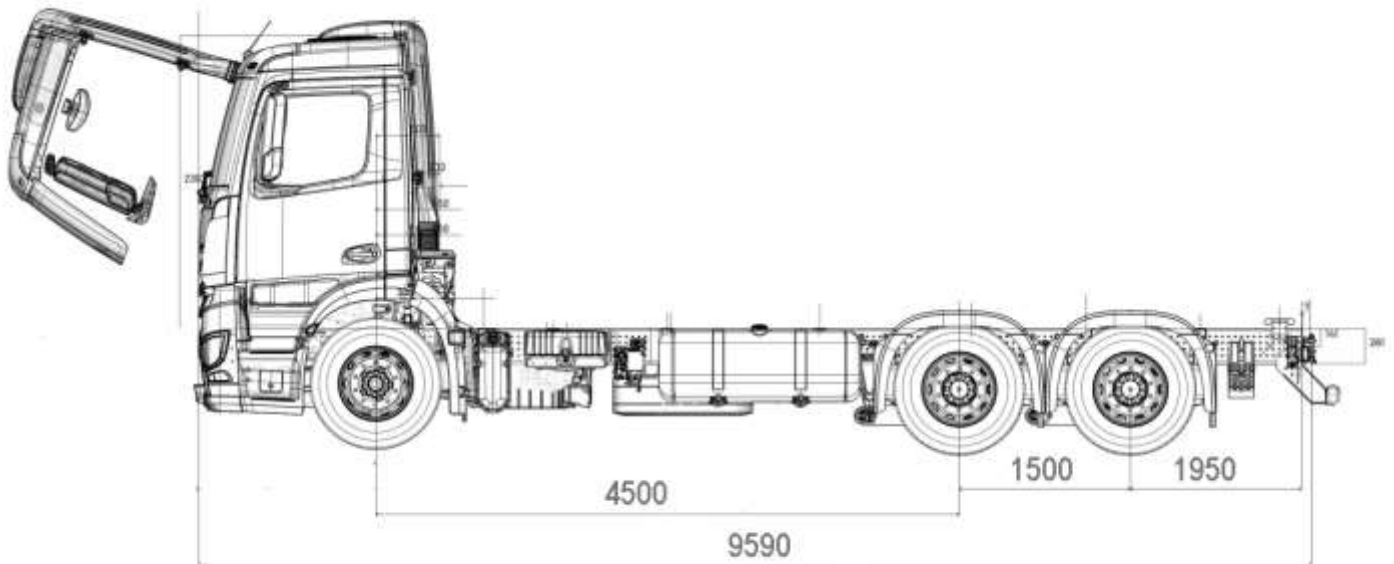

## Технічні характеристики обладнання

Форма цистерни – чемодан;

Об'єм цистерни – 15 м<sup>3</sup>;

Кількість секцій – 3шт два пункта видачі.

### Горловина:

- кришка горловини;
- дихальний клапан.

### Запірна арматура:

- трубопровід 76 мм;
- донний клапан Normec (Італія);
- зливний шибєрний кран.

### Комплектація:

- рукав 1'' - 10 м (Італія);
- зливний рукав - 2 шт.;
- насос – 2 шт;
- перепускний клапан;
- лічильник механічний – 1 шт;
- заправний пістолет – 2 шт;
- пенал зливного рукава - 2 шт;
- стаціонарні сходи;
- підйомний поручень;
- трап у верхній частині цистерни;
- бічний захист;
- протівідкатні пристрої - 2 шт
- екологічний короб заливної горловини із зливом;
- фільтр очищення палива перед лічильником;
- пенал пластиковий вогнегасника - 2шт;
- вогнегасник - 2 шт;
- дренажний трубопровід відведення води;
- кріплення для інформаційних табличок;
- контур заземлення;

- ящик для піску;
- захист паливного бака;
- написи на цистерні «ВОГНЕНЕБЕЗПЕЧНО».

### Технічні характеристики шасі

Габарити	9590 x 2480 x 3320 мм
Колісна формула	6x4
Тип кабіни	М-кабіна ClassicSpace
Колісна база	4500 мм
Заднє звисання	1950 мм
Повна маса	GVW 33000 кг / з причепом 44000 кг
Маса спорядженого автомобіля	9283 кг
Розподіл навантаження на осі	8000/13000 + 13000 кг
Двигун	OM470, R6, 10.7 л,
Потужність двигуна	290 кВт (394 л.с.)
Екологічний стан	Євро 5
Зчеплення	Одноступенева зчеплення
Коробка передач	G 230-12/11.7-0.78
КОМ для гідронаосу	низьке розташування
Передавальне число головної передачі	$i = 4.333$
Колісні диски	9.00 x 22.5
Сталевий паливний бак	290 л (розташовано зліва)
Бак AD-Blue	60 л (розташовано зліва)
Електронна гальмівна система	ABS, ASR
Дискові гальма	на передніх та задніх осях.

ФОТО







ТОВ «ТД «КИЇВ-СПЕЦТЕХ»  
Контактний телефон:  
**+38(097) 746-67-04**  
**+38(050) 086-92-74**

Адреса: Україна, 01054, м.Київ,  
Шевченківський р-н, вул. Ярославів  
Вал, буд. 13/2 (літера Б), офіс 3  
E-mail: [tovkst@gmail.com](mailto:tovkst@gmail.com)  
Website: [kievspecteh.com](http://kievspecteh.com)

Код ЄДРПОУ 45243844  
IBAN UA 8932 8209 0000 2600 40000 34729  
В АТ АБ Південний





ТОВ «ТД «КИЇВ-СПЕЦТЕХ»  
Контактний телефон:  
**+38(097) 746-67-04**  
**+38(050) 086-92-74**

Адреса: Україна, 01054, м.Київ,  
Шевченківський р-н, вул. Ярославів  
Вал, буд. 13/2 (літера Б), офіс 3  
E-mail: [tovkst@gmail.com](mailto:tovkst@gmail.com)  
Website: [kievspecteh.com](http://kievspecteh.com)

Код ЄДРПОУ 45243844  
IBAN UA 8932 8209 00000 2600 40000 34729  
В АТ АБ Південний



ТОВ «ТД «КИЇВ-СПЕЦТЕХ»  
Контактний телефон:  
**+38(097) 746-67-04**  
**+38(050) 086-92-74**

Адреса: Україна, 01054, м.Київ,  
Шевченківський р-н, вул. Ярославів  
Вал, буд. 13/2 (літера Б), офіс 3  
E-mail: [tovkst@gmail.com](mailto:tovkst@gmail.com)  
Website: [kievspecteh.com](http://kievspecteh.com)

Код ЄДРПОУ 45243844  
IBAN UA 8932 8209 00000 2600 40000 34729  
В АТ АБ Південний

## НАШІ КЛІЄНТИ



Агриндустриальний  
 Холдинг МХП



Qnur group



McDonald's



Ikea



Sandora



Кондитерська  
 фабрика «Росен»



ТОВ «Метінвест  
 холдинг»



Національна  
 гвардія України



АТ «ПІАТ Приват  
 банк»



Okko



Укрнафта



Києво-Печерська  
 Лавра



Епіцентр



FOZZY



MegaMarket



АТБ



Галичина



Карпатська  
 Дзерельна



КМДА



Київтранс



ASMAP



Київмедіотранс



RUDDMAN



ЕПІДОН ТЕХ



ТОВ  
 Українськосталіне



Автоцентр KIA  
 Корек Моторс



Телеканал СТБ



Посольство  
 Швейцарії в Україні



Посольство Швеції



Duckerhoff



ККК



Київський  
 поступальний  
 інститут ім.  
 Сковородського



ХНЗУ ім. Кузева



Національний інститут  
 ССІ ім. М. М. АМОСОВА



Інститут  
 Гідромеханіки



Інститут Оптимальної  
 Аналітики