

Автопаливозаправник АПЗ-7 на базі MAN TGM 13.250 4X4 ВВ

Об`єм цистерни: 7 м³

Кількість секцій: 1

Опис : Автопаливозаправник АПЗ-7 на базі MAN TGM 13.250 4X4 ВВ 1 секція європейський паливозаправник 2020 року випуску, нормою токсичності Euro 6 оснащений дизельним шестициліндровим двигуном потужністю 250 к.с. Колісна формула, тип привода: 4x4, повнопривідний.



Контактний телефон:
+38(097) 746-67-04
+38(099) 632-13-31
+38(044) 232-02-98

Адреса: Україна, 04060, м. Київ,
вул. Ризька, буд. 73-г, офіс 7
E-mail: tovkst@gmail.com
Website: kievspecteh.com

Код ЄДРПОУ 42623361.
IBAN UA573282090000026003000003717
в АТ «АБ «Південний».

Креслення автопаливозаправника АПЗ-7 на базі МАН

TGM 13.250 4X4 ВВ

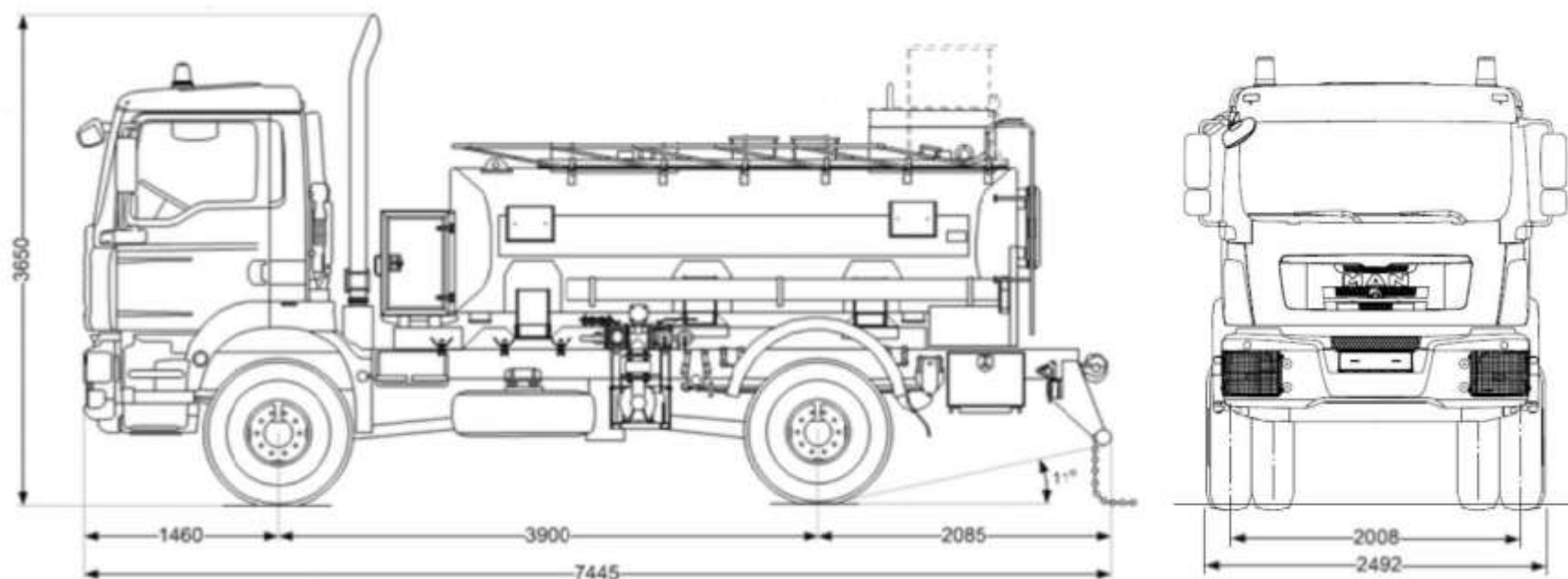

Контактний телефон:
+38(097) 746-67-04
+38(099) 632-13-31
+38(044) 232-02-98

Адреса: Україна, 04060, м. Київ,
вул. Ризька, буд. 73-г, офіс 7
E-mail: tovkst@gmail.com
Website: kievspecteh.com

Код ЄДРПОУ 42623361.
IBAN UA573282090000026003000003717
в АТ «АБ «Південний».

Особливості автопаливозаправника АПЗ-7 на базі МАН**TGM 13.250 4X4 ВВ**

№ п/п	Найменування	Кількість
1	Запірна арматура:	
1.1.	трубопровід 76 мм	1
2	Комплектація:	
2.1.	перепускний клапан	1
2.2.	пенал зливного рукава	2
2.3.	стаціонарні сходи;	1
2.4.	бічний захист	1
2.5.	противідкатні пристрої	2
2.6.	кронштейн (кишеня) з фіксатором із оцинкованої сталі для таблички оранжевого кольору 40 на 30 см	2
2.7.	табличка АДР оранжевого кольору (30 1202) для дизпалива (Лабораторія АДР)	2
2.8.	комплект літер для напису «ВОГНЕНЕБЕЗПЕЧНО» 10 см чорн	2
2.9.	основа із оцинкованої сталі під великі знаки безпеки 25 на 25 см	2
2.10.	великий знак безпеки 25 на 25 см (№ 3) для легкозаймистих рідин	3

2.11.	великий маркувальний знак небезпечної для довкілля речовини 25 на 25 см	3
2.12.	кронштейн (кишеня) з фіксатором із оцинкованої сталі для великого знака безпеки 25 на 25 см	2
2.13.	барабан заземлення	1
2.14.	вогнегасник порошковий ВП - 6 (з) АВС	2
2.15.	ящик для вогнегасника ємністю 6 кг	2
2.16.	кронштейн транспортний скриньки для вогнегасника	2
2.17.	захист паливного бака	1
2.18.	чорний пластиковий бак для води SQUARE з тримачем для мила LT. 18	1
2.19.	скриня для зберігання піску PIT BOX червоний поліпропілен (655x520x570)	1
2.20.	дихаючий клапан 2"	1
3	Колонка паливороздавальна МПРК 60 л/хв, 12 В ПАФ	2
3.1.	фільтр грубої очистки	1
3.2.	насос 12 В, продуктивність до 60л/хв	1
3.3.	рукава 6 м, Ø 1 дюйм	1
3.4.	пістолет з автоматичним відсіканням	1
3.5.	лічильник на пістолеті з похибкою ±5%	1
3.6.	катушка HOSE REELS для шланга 1. 15 м шланг ДП, Бензину	2

4.	Укорочення рами	1
5.	Документи МРЕВ	1
5.1.	СЕРТИФІКАЦІЯ	1
6.	Підрамник	1
7.	Крила	2
8.	Інструментальний ящик (за кабіною)	1
9.	Колонка+ящик для піску позаду ємності	1
10.	Ємність 7 м ³	
10.1.	піскоструй	1
10.2.	грунтовка	1
10.3.	фарбування в білий колір	1

Комплектація

- стаціонарні сходи;
- дихальний клапан.
- підйомний поручень;
- лічильник;
- трап у верхній частині цистерни;
- рукав 1 '' - 10 м;
- пластиковий пенал вогнегасника;
- фільтр очищення палива перед лічильником;
- проблисковий маячок;
- перепускний клапан;
- ящик для піску;
- заправний пістолет з відсікачем 1'';
- протівідкатний захист;
- насос ВС-80.
- ящик для піску;
- зливний рукав 4м – 2 шт.;
- огороження горловин по всій довжині;
- пенал зливного рукава 4м – 2 шт.;

Опис автопаливозаправника АПЗ-7 на базі MAN TGM 13.250 4X4 ВВ

Автопаливозаправник АПЗ-7, заснований на шасі MAN TGM 13.250 4X4 ВВ 2020 року випуску, відповідає європейським стандартам токсичності Euro 6 та оснащений потужним шестициліндровим дизельним двигуном з потужністю 250 к.с. (184 кВт) і об'ємом 6871 см³. Цей повнопривідний транспортний засіб з колісною формулою 4x4 розроблений для безпечного та ефективного перевезення рідких нафтопродуктів і хімічних речовин.

Завдяки своїй універсальній конструкції, АПЗ-7 з одною секцією забезпечує високий рівень комфорту та надійності при транспортуванні, дозволяючи швидко і безпечно доставляти пальне в різні регіони. Система самопливного зливу дозволяє зливати нафтопродукти з цистерни в ємності, розташовані нижче рівня цистерни, що спрощує процес розвантаження і підвищує ефективність роботи.

Цей автопаливозаправник є ідеальним рішенням для компаній, які потребують надійного і високопродуктивного обладнання для транспортування та заправки пального, забезпечуючи високу продуктивність і відповідність сучасним екологічним стандартам.

Додаткові фото автопаливозаправника АПЗ-7 на базі

MAN TGM 13.250 4X4 ВВ



Контактний телефон:
+38(097) 746-67-04
+38(099) 632-13-31
+38(044) 232-02-98

Адреса: Україна, 04060, м. Київ,
вул. Ризька, буд. 73-г, офіс 7
E-mail: tovkst@gmail.com
Website: kievspecteh.com

Код ЄДРПОУ 42623361.
IBAN UA573282090000026003000003717
в АТ «АБ «Південний».



Контактний телефон:
+38(097) 746-67-04
+38(099) 632-13-31
+38(044) 232-02-98

Адреса: Україна, 04060, м. Київ,
вул. Ризька, буд. 73-г, офіс 7
E-mail: tovkst@gmail.com
Website: kievspecteh.com

Код ЄДРПОУ 42623361.
IBAN UA573282090000026003000003717
в АТ «АБ «Південний».



Контактний телефон:
+38(097) 746-67-04
+38(099) 632-13-31
+38(044) 232-02-98

Адреса: Україна, 04060, м. Київ,
вул. Ризька, буд. 73-г, офіс 7
E-mail: tovkst@gmail.com
Website: kievspecteh.com

Код ЄДРПОУ 42623361.
IBAN UA573282090000026003000003717
в АТ «АБ «Південний».



Контактний телефон:
+38(097) 746-67-04
+38(099) 632-13-31
+38(044) 232-02-98

Адреса: Україна, 04060, м. Київ,
вул. Ризька, буд. 73-г, офіс 7
E-mail: tovkst@gmail.com
Website: kievspecteh.com

Код ЄДРПОУ 42623361.
IBAN UA573282090000026003000003717
в АТ «АБ «Південний».

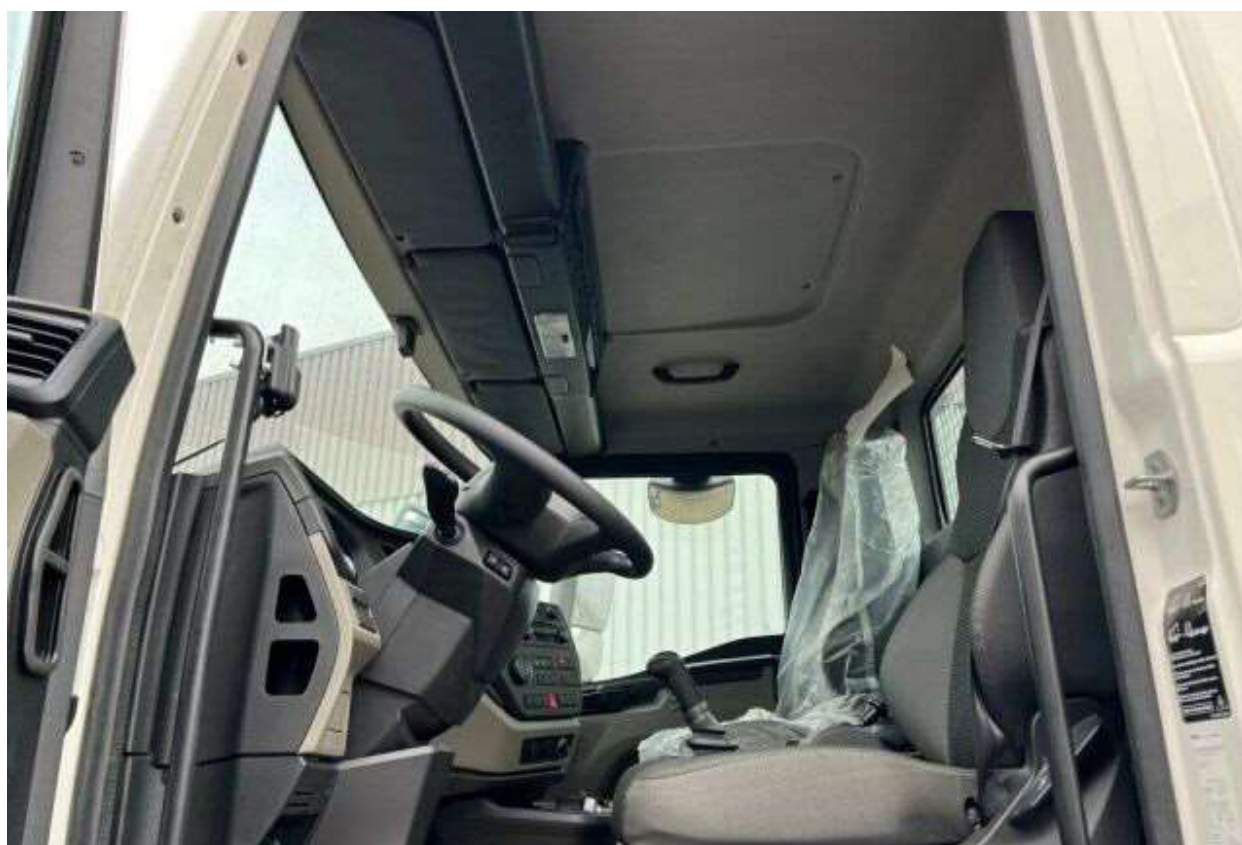

Контактний телефон:
+38(097) 746-67-04
+38(099) 632-13-31
+38(044) 232-02-98

Адреса: Україна, 04060, м. Київ,
вул. Ризька, буд. 73-г, офіс 7
E-mail: tovkst@gmail.com
Website: kievspecteh.com

Код ЄДРПОУ 42623361.
IBAN UA573282090000026003000003717
в АТ «АБ «Південний».

Технічні характеристики автопаливозаправника АПЗ-7 на базі**MAN TGM 13.250 4X4 BB**

Параметр	Показник
Виробник	MAN
Країна виробник	Німеччина
Коробка перемикачів передач	Механічна
Марка	MAN
Рік випуску	2020
Стан	Новий
Норма токсичності	Euro 5
Сумісність з маркою	MAN
Тип двигуна	Дизельний
Турбонаддув	Так
Об'єм двигуна	6900 куб. см
Потужність двигуна	250 к.с.
Кількість циліндрів	6
Колісна формула	4×4
Модель	TGM
База	3900 мм
Повна маса автомобіля	13000 кг
Трансмісія	9 ступінчаста МКПП.
Гальма	ABS, EBS
Кількість осей	2
Колісна формула, тип привода	4x4, повний

НАШІ КЛІЄНТИ



Агроіндустріальний
Холдінг МХП



Onuf group



McDonald's



Ikea



Sandora



Кондитерська
фабрика «Рошен»



Збройні сили
України



Служба безпеки
України



Генеральна
прокуратура
України



Управління
державної охорони
України



Національна
гвардія України



ТОВ «Метінвест
холдінг»



Національна
гвардія України



ПриватБанк
АТ «ПАТ Приват
банк»



Окко



Укрнафта



Києво-Печерська
Лавра



Епіцентр



FOZZY



МегаМаркет



АТБ



Галичина



Карпатська
Джерельна



КМДА



Київпастрас



ASMAP



Київмедспектрас



RUDOMAIN



ЕРІДОН ТЕХ



ТОВ
Укравтозапчастина



Автоцентр KIA
Корея Моторс



Телеканал СТБ



Посольство
Швейцарії в Україні



Посольство Швеції



Duckerhoff



КУК



Київський
політехнічний
інститут ім.
Скворського



ХНУ ім. Кузевиці



Національний інститут
ССХІ ім. М. М. АМОСОВА



Інститут
Гідромеханіки



Інститут Освітньої
Аналітики

Контактний телефон:
+38(097) 746-67-04
+38(099) 632-13-31
+38(044) 232-02-98

Адреса: Україна, 04060, м. Київ,
вул. Ризька, буд. 73-г, офіс 7
E-mail: tovkst@gmail.com
Website: kievspecteh.com

Код ЄДРПОУ 42623361.
IBAN UA573282090000026003000003717
в АТ «АБ «Південний».